



EMS®

IHR WASSERSPORT-PARTNER 2025



**EINFACH
MEHR
SERVICE**

www.ems-marine.com

office@ems-marine.com

☎ 03383 / 2335-0

🇩🇪 08035 / 96 78 79 80



Boote, Motoren & Trailer
ab Seite 6



Sicherheit
ab Seite 37



Navigation & Elektronik
ab Seite 43



Verankerung
ab Seite 79



Sport & Spaß
ab Seite 93



Bootpfege & Reinigung
ab Seite 100



**Ausrüstung & Technik,
Wasser an Bord** ab Seite 112



Für den Bootsmotor, Elektrik
ab Seite 137, 151

IHR WASSERSPORT-PARTNER



**NEU
HEITEN**



**e-Sea
SeaLife 550
Oberklasse-RIB**
s.S. 9



**Whaly
380
Universal-Genie**
s.S. 23



**Spinera
Let's Paddle
Quality-SUP**
s.S. 33

UNSER ANGEBOT:

- Riesen Auswahl lagernd!
- Getestete Produkte in TOP-Qualität!
- Unschlagbares Preis-Leistungsverhältnis!
- Qualifizierte Beratung - Kauf ohne Risiko

WIR GARANTIEREN:

- Die besten Preise (s. S. 4)
- 2-Wochen Rückgaberecht
- Schneller und günstiger Versand

EINFACH MEHR SERVICE

Willkommen an Bord!



**TK-Silpar
Delux Polish
Profi-Poliermittel**
s.S. 102



**CS e-Power
Gleichstrom-
Generator 12V**
s.S. 143



**Royal Navy
Gläser
Entspann Dich!**
s.S. 172

UNSERE KOMPETENZ – IHR GROSSER VORTEIL!



Für Wassersportbegeisterte gibt es kaum Schöneres, als einen Aufenthalt im, am und um das Wasser bzw. die Vielfalt dieses Sports mit Genuss zu erleben.

Freiheit – Abenteuer – Lebensfreude

Diese wunderbare Faszination gilt es einzufangen, um gut gestärkt durchs Jahr zu kommen! Was es dazu braucht, finden Sie in diesem Katalog! Produkte für alle Crewmitglieder: vom neuen Boot über hochwertige Technik, bewährtes Bootsequipment oder sorgfältig ausgesuchte Neuheiten – wir beraten mit Knowhow individuell und persönlich!

Fair und ehrliche Preise – im Webshop www.ems-marine.com finden Sie tagtäglich Aktionen über unsere Produktvielfalt. Sämtliche Informationen können Sie dort einsehen.

Waren Sie schon bei uns in Neudau?

Umfangreicher kann eine Bootsausstellung nicht sein! Kundennähe & Beratung wird hier großgeschrieben! Qualität, Schnelligkeit & Technik-Service haben oberste Priorität!

Sie fragen sich woher wir diese Energie nehmen? Auch wir genießen in vollen Zügen **Wassersport pur** – bereits seit Firmengründung vor über 80 Jahren.

Wir wünschen einen wunderschönen Sommer – viel Meer-Zeit zum Genießen – sagen Danke zu allen langjährigen Kunden für das respektvolle Miteinander und heißen alle Neukunden willkommen an Bord!

Herzlichst Robert Ems & Team

JETZT 2X GRATIS!



Schwimmender Schlüsselanhänger
Jeder Bestellung liegt dieser praktische Schlüsselanhänger bei. Ihre persönliche Zugabe, solange der Vorrat reicht. **Best.Nr. 610439**
1 Stk. GRATIS schon ab € 49,- Bestellwert!

PORTOFREI – Zudem liefern wir jetzt Ihre persönliche Bestellung portofrei!
Gültig bis 30. April – siehe Seite 5.



Gebrauchtboote und -motoren!

„Alt gegen Neu“ -
Eintausch möglich!



Aussenbord- Motoren & großer Zubehörshop

Über 20.000 Artikel



Fachwerkstätte

Montage- und Reparatur-
arbeiten schnell und
kostengünstig!

Bei uns sind Sie gut aufgehoben!

EINFACH MEHR SERVICE

Mehr Auswahl gibt es nirgendwo!

FÜR IHRE BESTELLUNG!

via TELEFON:

Persönliches Gespräch mit einem erfahrenen Beratungsteam.

Service-Hotline für Österreich:

 **03383/2335-0**

Service-Hotline für Deutschland:

 **08035/96 78 79 80**

per MAIL:

Anfragen landen sofort bei unserem Beratungsteam.

Per E-Mail bestellen:

office@ems-marine.com

im ONLINESHOP:

Rund um die Uhr Direktbestellung und Informationen.

Online bestellen:

www.ems-marine.com

per POST:

Unsere Anschrift lautet:

EMS MARINE GmbH

Hauptstraße 54

A-8292 NEUDAU



Optimale persönliche Beratung ➡ Umfangreiches Fachwissen ➡ Langjährige Erfahrung



MARINE WASSERSPORTWELT



EMS[®]



ÖFFNUNGSZEITEN:

Montag bis Freitag:

08:30 – 12:00 Uhr

13:30 – 17:00 Uhr

OPEN



Austrian BoatShow
Boot Tulln

6. - 9. MÄRZ 2025
ÖSTERREICHS BOOTSMESSE NR. 1

ACHTUNG! EMS-MARINE HAUSMESSEN!

Zwei Termine gleich im
Kalender vormerken!

**27. - 29. März 2025
VOR ORT & ONLINE!**

Schauen-beraten-kaufen-
urlauben, so einfach geht's!
Tolle Aktionen warten auf Sie!

**2. - 4. Oktober 2025
HERBST-SHOPPING!**

Nach dem Urlaub ist vor
dem Urlaub.

Wir freuen uns auf Sie -
SAVE THE DATE!

TIPP: Jetzt zum Newsletter
anmelden und künftig als
Erster alle Neuheiten erfahren!
www.ems-marine.com



GRATIS

Ihr Einkauf bei EMS MARINE lohnt sich!

Zu jeder Bestellung ab € 49,-
erhalten Sie **GRATIS** einen
praktischen schwimmenden
Schlüsselanhänger!

BEST PRICE GARANTIE!



**Auf alle unsere Katalogangebote garantieren wir Ihnen den
günstigsten Preis innerhalb von Österreich und Deutschland!**

Finden Sie innerhalb von 30 Tagen dasselbe Produkt in einem
Versandkatalog eines Mitwerbers günstiger, erhalten Sie die
Differenz retour! Mehr dazu auf Seite 177.

EXPRESS-VERSAND!

Pakete innerhalb Österreichs jetzt noch schneller mit PT-Zuschlag.
Für zusätzliche € 12,45 garantiert DPD mit der **Primetime-
Terminzustellung** den Erhalt des Paketes am
nächsten Werktag bis spätestens 12:00 Uhr.



SAMSTAGS-ZUSTELLUNG!

Für zusätzliche € 22,95 ist Samstags-Zustellung bis 12:00 Uhr
garantiert. Ideal wenn Sie am Freitag Vormittag bestellen und
die Ware schon vor dem Wochenende benötigen.

www.ems-marine.com

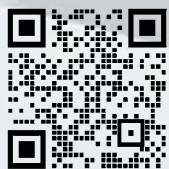

ONLINE-SHOP

Klick rein! Hol Dir Deine Info!

**IMMER UND
ÜBERALL AUF
DEM AKTUELLSTEN
STAND!**



**SCHNELL &
GÜNSTIG!**



**Bestellungen bis 12 h
gehen meist noch am
selben Tag an Sie ab!**

Auch Boote liefern
wir preiswert an Ihre
Wunschadresse.

**JETZT 50%
PORTO-SPAREN**



Innerhalb Österreich verrechnen wir
ab sofort **nur € 3,95** statt durch-
schnittlich ~~€ 8,40~~ für die Porto-
pauschale. Nähere Informationen
siehe Seite 177.

DAS MACHT FREUDE!

PORTOFREI
**IHRE ERSTE BESTELLUNG
DER SAISON 2025**

Aktion gültig bis 30. April 2025 für Standardpakete nach
Österreich und Deutschland, Mindestbestellwert € 129,-!
Im Onlineshop verwenden Sie dazu bitte den
Code: **null4porto25**



**EINFACH
DIREKT
BESTELLEN**

- Aus dem aktuellen
EMS-MARINE Katalog
- Schnäppchenmarkt
- Gratiskatalog anfordern
- Gutscheine
- Infos, News & Tipps

**IMMER TOP
INFORMIERT
MARINE
NEWSLETTER
ABO**

- Mehr als 30.000 Leser
- Laufende Infos über
Events und Highlights
aus der Wassersportwelt
- Neue Produkte, Trends
& Aktionen
- Profi-Tipps & Richtlinien

**Hol Dir Dein ABO auf
www.ems-marine.com
JETZT ANMELDEN!**

SEAL

POWER & LIFE STYLE

SeaLife 600
€ 24.995,-

NEU

SeaLife 650
€ 29.995,-

TECHNISCHE DATEN

MODELL	600	650
Länge	600 cm	685 cm
Breite	245 cm	285 / 235* cm
zul. Personen	12	15
Gesamtgewicht des Bootes	ca. 660 kg	ca. 900 kg
Motorisierung (Außenbord kW/PS)	112 / 150 max.	129 / 175
Best.Nr.	911447	911438
Preis	24.995,-	29.995,-

*) mit ausgelassenem Luftschlauch!

EINE KLASSE FÜR SICH

LIFE



THE FLAGSHIPS



SeaLife 650 und 600

Ganzheitlich modernes Design mit großem Augenmerk auf Funktionalität und Geräumigkeit. Einzigartige Features in dieser Größenkategorie sind unter anderem die fix integrierte GFK-Rollbar in Kombination mit extralangem Sonnenverdeck, eine breite Sonnenliege, schnittige Steuer- und Sitzkonsolen mit vielen funktionellen Stauräumen, Cockpit-Tisch samt Sitzgruppe sowie der bequem und sicher ermöglichte Zugang zur großflächigen Badeplattform. Das Sealife-Flaggschiff bietet zudem ein großflächiges Bugspriet und eine zweite Sonnenliege im Heckbereich. Dies alles auf einem leicht trailerbaren Boot!

VALMEX®

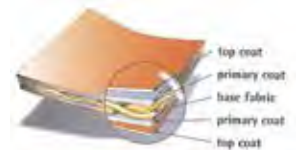

Schlauch-Material:
Für die Herstellung der e-Sea SeaLife-Boote wird nur hochwertigstes VALMEX®-Material made by Mehler-Technologies aus Deutschland und optional das ORCA®-Hypalon-Material verwendet.





SeaLife 625

Beim völlig neuen Konzept des Modells 625 trifft einmal mehr der altbekannte Slogan „Länge läuft!“ besonders zu, denn wenn man durch die Wellen prescht, ist nichts anderes entscheidender als die Länge eines hervorragenden Unterwasser-Rumpfaufbaus.

Die optionalen Zusatzfeatures wie Sonnenliege mit Polster und Tische oder das „Teakpackage“ für Badeplattform, die Badeleiter oder etwa der günstige Preis werden Sie von diesem Familienboot letztlich überzeugen. Ganz besonders die großzügig gestaltete Heckpartie mit sehr vielen praktischen Möglichkeiten stellt ein besonderes Highlight dar. Die innovativen Formen, die elegante und zugleich funktionale Steuermann-Sitzbank sowie die unvergleichlichen Fahrleistungen schaffen bei diesem Boot ein konkurrenzloses Preis-Leistungsverhältnis.

Nirgendwo sonst, sind die Komponenten so harmonisch aufeinander abgestimmt wie hier. Weitere Features sind, dass auf Wunsch ergänzte Einbautank-Komplettpaket, die serienmäßige elektrische Bilgepumpe sowie das praktische Bugspriet.

SeaLife 625
€ 23.295,-

TECHNISCHE DATEN

MODELL	625 SL OPEN
Länge	625 cm
Breite	265 / 214* cm
zul. Personen	12
Gesamtgewicht des Bootes	ca. 560 kg
Max. Motorisierung (Außenbord kW/PS)	112 / 150
Best.Nr.	911449
Preis	23.295,-

*) mit ausgelassenem Luftschlauch!



NEU

VALMEX®



NEU



SeaLife 550

Die perfekte Passform!
Das brandneue Modell 550 verfügt über nahezu außergewöhnlich geräumige Platzverhältnisse und das obwohl die Gesamtlänge garagenkonform ist. Egal ob Sie mit Ihrer Familie die Küste erkunden und dabei Wassersport in ihrer ursprünglichsten Form genießen oder ob Sie dieses Modell für kleine „Offshore-Expeditionen“ nutzen möchten, die robuste Bauweise wird mit Sicherheit, Komfort und Premium-Materialien profilieren.

Innovatives Design, top-funktionale Steuermann-Sitzbank sowie die elegante Lenkkonsole, zudem sehr viel Stauraum im gesamten Bootsbereich, werden Sie begeistern!

Ein weiteres Highlight ist die großzügig gestaltete Heckpartie mit separater Mehr-Personen-Sitzbank als auch der serienmäßige Bow-Step – beides besticht durch praktische Funktionalitäten.

Auf Wunsch können Zusatzausstattungen wie z. B. ein ausreichend großer Einbautank, Badeleiter, Cockpit-Tisch, Roll-Bar oder ein Edelstahl-Bimini, um nur einiges zu nennen, verbaut werden.

SeaLife 550
€ 19.495,-

TECHNISCHE DATEN	
MODELL	550 SL
Länge	565 cm
Breite	230 cm
zul. Personen	10
Gesamtgewicht des Bootes	ca. 540 kg
Max. Motorisierung (Außenbord kW/PS)	85 / 115
Best.Nr.	911446
Preis	19.495,-

VALMEX®

DETAILS

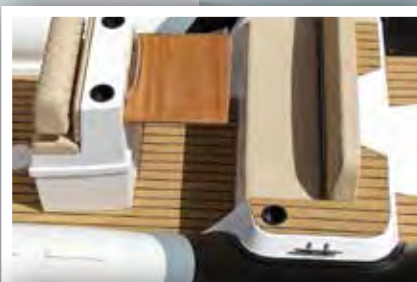



SeaLife 4800 & 5200

Die neuen Designs dieser beiden Modelle können sich wirklich sehen lassen! Umwerfende RIB's mit hochwertigem Schlauchmaterial aus Deutschland. Sehr viel Boot für weniger Geld lautet die Devise. „Sehr gut bewährt“ ist der erstklassige Rumpf der raue Wellen ganz sanft auf die Crew wirken lässt. Die sportliche Lenkconsole mit sehr viel Stauraum darunter und äußerst bequemer breiter Sitzbank sind inklusive. Die Konsole bietet sehr viel Platz für Armaturen oder Cup-holder. Die großzügig gestaltete Heckpartie erstrahlt ebenso mit noch nie dagewesenem Look und Funktionalität. Sie bietet einen bequemen Ein- und Ausstieg sowie herrlichen Stauraum. Diese vielen Features lassen das Herz höher schlagen, auch für Tierfreunde! Eine großzügige Liegefläche, der Bow-Step, integrierte Badeplattform und die Vielfalt optionaler Zusatzausstattungen werden Sie begeistern!

SeaLife 4800
€ 12.495,-



TECHNISCHE DATEN	
MODELL	4800 SL
Länge	485 cm
Breite	225 cm
zul. Personen	9
Gesamtgewicht des Bootes	ca. 350 kg
Max. Motorisierung (Außenbord kW/PS)	67 / 90
Best.Nr.	911445
Preis	12.495,-

VALMEX®

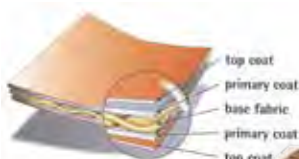

Abkühlung gefällig?

Letztendlich wird Sie nicht nur der Preis, sondern auch die durchdachte Ausführung dieser Modelle **überzeugen**. Das SeaLife 5200 ist um entscheidende 40 cm länger und kann mit bis zu 10 Personen und mit max. 115 PS motorisiert über die Wellen gleiten.

TECHNISCHE DATEN	
MODELL	5200 SL
Länge	525 cm
Breite	225 cm
zul. Personen	10
Gesamtgewicht des Bootes	ca. 380 kg
Max. Motorisierung (Außenbord kW/PS)	85 / 115
Best.Nr.	911448
Preis	13.995,-

SeaLife 5200
€ 13.995,-



POWER &
 LIFE STYLE

QUALITÄT & FUNKTION RIB YACHTING



Das Bootfahren ist eines der schönsten Hobbys. e-Sea bietet Ihnen mit den sehr umfangreichen Beibootlinien die Gelegenheit das Bootfahren auf eine ganz besondere Weise zu erleben.

High Quality statt High Technology - that's easy!

Die Schlauchboote von e-Sea [i: si:] sind genau nach den Ansprüchen heutiger Kunden gefertigt. Der Hobbyskipper legt Wert auf einfache funktionelle Technologie in hochwertiger Qualität.

e-Sea [i: si:] hat die richtige Kombination aus Preis und Leistung getroffen.

Mit insgesamt 17 unterschiedlichen Baugrößen zeigt e-Sea einmal mehr wie perfekt man sich den persönlichen Wünschen heutiger Bootseigner annimmt. Gerade im Beiboot Bereich ist Individualität vordergründig gefragt. Die Vielzahl der Ausstattungs- und Größenvarianten gewährleisten hier maximalen Nutzen in der Praxis.

240/260 RY
ab € 1.795,-



280 RY
€ 2.295,-

VALMEX®

310 RY
€ 2.495,-



360 RY
€ 3.895,-



TECHNISCHE DATEN

MODELL	240 RY	260 RY	280 RY	310 RY	360 RY
Länge	240 cm	260 cm	280 cm	310 cm	360 cm
Breite	149 cm	149 cm	165 cm	165 cm	180 cm
zul. Personen	2	3	3	4	6
Gesamtgewicht des Bootes	ca. 48 kg	ca. 52 kg	ca. 65 kg	ca. 70 kg	ca. 100 kg
Schlauchmaterial	VALMEX	VALMEX	VALMEX	VALMEX	VALMEX
Max. Motorisierung (Außenbord kW/PS)	4,4 / 6	5,8 / 8	11 / 15	15 / 20	22 / 30
Best.Nr.	911441	911442	911436	911440	911439
Preis	1.795,-	1.995,-	2.295,-	2.495,-	3.895,-



Die Beibootserie von e-Sea verfügt über unterschiedliche zerlegbare Bodensysteme. Aluminiumboden (SY ALU), Lattenrost (200 SY). Bemerkenswert bei diesen Modellen ist der große Schlauchdurchmesser und die Breite des Bootes. Dies wirkt sich enorm auf den Auftrieb und die Kippstabilität aus.

Nur das zahlen, was drin ist - that's easy!

Der anspruchsvolle Bootsfahrer von heute erwartet sich mehr Qualität für sein Geld. Ausschließlich die Kombination aus Qualität und Preis zählt.

Diese Qualität-Preis-Lücke schließt e-Sea [i: si:].

Ziel ist es, Sportboote mit hochwertiger Qualität und kompletter Ausstattung zu einem vernünftigen Preis anzubieten.

**SUPER-
PREIS
-30%**



**200 SY
€ 489,-**

TECHNISCHE DATEN		
MODELL	200 SY	230 SY ALU
Länge	203 cm	230 cm
Breite	145 cm	145 cm
zul. Personen	(SY) (AL)	2,5 2,5
Gesamtgewicht des Bootes	(SY) (AL)	ca. 23 kg ca. 29 kg ca. 28,7 kg
Max. Motorisierung (Außenbord kW/PS)	(SY) (AL)	2,2 / 3 2,9 / 4 2,9 / 4
Best.Nr. Sport Yachting Preis	911455 statt 679,-	911456 statt 1.029,-
SUPER-PREIS	489,-	748,-



**230 SY ALU
€ 748,-**

MEHR ALS EIN BEIBOOT YACHTING

SeaLife 450

Mit dem **SeaLife 450 SL**

sind Sie mitten im Geschehen, dies macht richtig Spaß für die ganze Familie. Es besticht durch seinen sportlichen und sehr stabilen Rumpf und ist dadurch schnell und optimal manövrierbar. Auch die mehr als praktischen Details werden Sie begeistern.

OPTIONAL: Richtig positionierter Steuerstand samt komplettem Lenksystem, eine Doppelsitzbank und geräumige Staumöglichkeiten.



**SeaLife 450 SL
€ 3.499,-**

TECHNISCHE DATEN	
MODELL	450 SL
Länge	450 cm
Breite	215 cm
zul. Personen	6
Gesamtgewicht des Bootes	ca. 155 kg
Max. Motorisierung (Außenbord kW/PS)	Langschaft 29,4 / 40
Best.Nr.	911434
Preis	statt 4.995,-
SUPER-PREIS	3.499,-

VALMEX®

**SUPER-
PREIS**

AUSSTELLER BIS ZU -30%

Sportboot ALEX 450

ALEX 450 DE-LUX open

Dieses kleine spritzige Sportboot lässt keine Wünsche offen und ermöglicht neben einer Anzahl an Wassersportaktivitäten wie Wasserski, Wakeboard und Tubefahren auch viel Platz und Komfort für Entspannung pur. Die Ausstattung: massive Klampen, Ankerrolle, Heckstauraum, integrierte Badeplattform, Sonnenliegemöglichkeit, ein riesengroßer Stauraum unter Deck mit einfachem Zugang, selbstlenzendes Cockpit, optionaler Tisch oder Sonnenverdeck und vieles mehr.

Technische Daten:

Länge über alles: ca. 4,55 m
Breite: ca. 1,93 m
Gewicht ohne Motor: ca. 300 kg
Tragfähigkeit: 6 Personen/550 kg
Motorisierung: bis 60 PS (44,2 kW)
Best.Nr. 910010 ab € 7.490,-

Dieses Modell lässt sich auch mit Elektromotoren entsprechender Leistung ausstatten. Fragen Sie nach unseren individuellen Set-Angeboten jeweils mit Hochleistungs-Akkus und Ladegerät.



Super SET-Angebot



SETANGEBOT

INKLUDIERT IST:

- ALEX 450
- MERCURY F 60 ELPT EFI
- Sonderzubehör: Sonnenliegepolster, Rumpf-Sonderfarbe, Badeleiter, Treibstofftank, Seitenschaltbox und BlackMax Propeller
- RTR-Montagepauschale

Statt derzeitigem Listenpreis € 22.033,- jetzt € 19.999,-*

RTR
READY TO RUN

5 JAHRE
Garantie

» MEHR SETPREISE, AUCH MIT ELEKTROMOTOREN, FINDEN SIE ONLINE! «

Sportboot ALEX 570



ALEX 570 Sundeck & Kabine

Dieses tolle Konsolenboot bietet neben einer großen Sonnenliege auch eine äußerst geräumige Kabine in der bis zu 3 Personen bequem Platz finden. Die Sonnenliege am Bug hat die stattlichen Maße von ca. 2,05 x 1,80 m und die Liegefläche in der Kabine misst ca. 2,20 x 2,05 m. Neben dem funktionellen und bequemen Steuermann-Stuhl verfügt das ALEX 570 über eine großartige L-förmige Hecksitzbank welche man locker auch als weitere Liege verwenden kann. Die ausgesprochen elegante Teak-Optik im gesamten Bodenbereich punktet als Zugabe genauso wie die übrige Standardausstattung: Windschutzscheibe, zahlreiche Relings, Haltegriffe, Klampen und Ankerrolle – alles aus Edelstahl, Navigationslicht, Bilgepumpe, Ankerkasten, Platz für eine chemische Toilette in der Kabine, Flex-Lenkung samt Sportlenkrod sowie eine absperrbare Tür zur Kabine.

Technische Daten:

Länge über alles: ca. 5,90 m
 Breite: ca. 2,48 m
 Gewicht ohne Motor: ca. 800 kg
 Tragfähigkeit: 6 Personen/780 kg
 Motorisierung: bis 150 PS (111 kW)
 Best.Nr. 910020 ab € 19.490,-

Dieses Modell lässt sich auch mit Elektromotoren entsprechender Leistung ausstatten

Fragen Sie nach unseren individuellen Set-Angeboten jeweils mit Hochleistungs-Akkus und Ladegerät.



ALEX 570 DETAILS



Super SET-Angebot



SETANGEBOT

INKLUDIERT IST:

- ALEX 570
- MERCURY F 115 L EFI
- Sonderzubehör: Sonnenliege- und Kabinenpolster, Rumpf-Sonderfarbe, Badeleiter, Einbautank, Aufbau-Schaltbox Kit und BlackMax Propeller
- RTR-Montagepauschale

Stattzeitigem Listenpreis € 43.467,- jetzt € 39.499,-*



MEHR SETPREISE, AUCH MIT ELEKTROMOTOREN, FINDEN SIE ONLINE!





Galia 570 SUNDECK

Das Galia 570 Sundeck ist lediglich um einen halben Meter länger als das Galia 520, ist jedoch mit einem viel großzügigerem Cockpit sowie einer großen Kabine zum Übernachten ausgestattet. Die Sonnenliege erstreckt sich über den gesamten Bugbereich bis hin zur sicheren Reling und bietet somit zusätzlich auf ganzer Länge enormen Platz zum Entspannen und Sonnenbaden. Durch einen optionalen Tisch kann das Cockpit ganz leicht zu einer Sitzgruppe erweitert werden.



TECHNISCHE DATEN	Galia 570 Sun
Länge ü. a. samt Motor: ca	6,20 m
Breite	2,38 m
Gewicht (o. Motor): ca.	1070 kg
Motorisierung:	70-150 PS
Einbautank: ca.	150 lt.
Max. zulässige Pers.: (CE C/D)	6/8
Preis ohne Motor	32.990,-



Inkludiertes Zubehör: Schiffshorn



Super SET-Angebot -20%

GALIA 570 Sundeck Ausstellungsstück + MERCURY F 115 L EFI



SPAR-ANGEBOT

INKLUDIERT IST:

- Galia 570 Sundeck
- MERCURY F 115 L EFI
- Sonderzubehör:
elektrisches Signalthorn,
Seitenschaltbox und
BlackMax Propeller
- RTR-Montagepauschale



Statt derzeitigem Listenpreis

€ 52.499,- **jetzt € 41.999,-***



Passender Anhänger:

PBA 2000 Tandem – Ausführung gleich wie nebenan jedoch 2000 kg höchst zul. Ges. Gewicht. Ausstellungsstück zum Sonderpreis. Statt derzeitigem Listenpreis € 5.878,- **jetzt € 3.999,-****



Super SET-Angebote



SeaLife 5200 + MERCURY F 60 ELPT EFI

Inkludiertes Sonderzubehör: Bow-Step, Sonnenliege, Badeplattform, Deck-LED, Soft-Pack (Badeplattform), Bilgepumpe, Treibstofftank, Seitenschaltbox und BlackMax Propeller, **RTR-Montagepauschale**

Statt derzeitigem Listenpreis
€ 31.310,- **jetzt € 25.999,-***



SeaLife 550 + MERCURY F 115 L EFI

Inkludiertes Sonderzubehör: Bow-Step, Sonnenliege, Badeplattform, Deck-LED, Soft-Pack (Badeplattform), Bilgepumpe, Treibstofftank, Aufbausaltbox-Kit und BlackMax Propeller, **RTR-Montagepauschale**

Statt derzeitigem Listenpreis
€ 44.395,- **jetzt € 36.999,-***



SeaLife 600 + MERCURY F 115 L EFI

Inkludiertes Sonderzubehör: Bow-Step, Sonnenliege, Bimini und Badeplattform extralang, Deck-LED, Teak-Pack (Badeplattform+Cockpit), Bilgepumpe, Treibstofftank, Heckdusche mit Wassertank, Aufbausaltbox-Kit, **Hydrauliklenkung** und BlackMax Propeller, **RTR-Montagepauschale**

Statt derzeitigem Listenpreis
€ 55.980,- **jetzt € 46.699,-***



SeaLife 625 + MERCURY F 115 XL EFI

Inkludiertes Sonderzubehör: Bow-Step, Sonnenliege, Bimini und Badeplattform extralang, Cockpit-LED, Teak-Pack (Badeplattform+Cockpit), Bilgepumpe, Treibstofftank, Heckdusche mit Wassertank, Aufbausaltbox-Kit und BlackMax Propeller, **RTR-Montagepauschale**

Statt derzeitigem Listenpreis
€ 53.691,- **jetzt € 45.599,-***



Super SET-Angebot



SeaLife 650 + MERCURY F 150 XL EFI

- **Inkludiertes Sonderzubehör:**
Sonnenliege, Einbautank,
Soft-Package im Teak-Design
(Badeplattform+Cockpit), Cockpit-LED,
Heckdusche mit Wassertank, Bimini und
Badeplattform extralang, Tisch&Liege
im Heckbereich
- **Aufbau-Schaltbox Kit und
Edelstahl-Propeller**
- **RTR-Montagepauschale**

Statt ~~derzeitigem Listenpreis~~
€ 64.886,- jetzt € 54.499,-*



Ausstattung und Optionen für Set-Angebote (RTR = READY TO RUN)



1 Seiten Montage – Schaltbox

Mercury liefert die Motoren mit Seiten Montage – Schaltbox aus (Modellabhängig). Meist inklusive Up/Down-Trimmschalter am Soft-Grip, Zündschloss, 2 Zündschlüssel, Quickstop, 1 Lanyard u. Analog-Verkabelung entsprechend Motorelektrik. Umbaubar von rechtsbündiger- zu linksbündiger Montage wie es etwa bei Center-Konsolenbooten benötigt wird. Meist erforderlich: C5 Schaltseile

2 Seiten Montage – Schaltbox MODERN STYLE

Für nur geringen Aufpreis gibt es die modernere Schaltbox von Mercury welche im Wesentlichen dieselben Funktionen wie oben hat. Jedoch weißt dieses Modell verbesserte Griff-Form, Schaltqualität und Gasgefühl auf. Lässt sich jedoch nur rechtsbündig montieren, daher für die meisten Center-Konsolenboote nicht geeignet. Meist erforderlich: GEN2 Schaltseile
Best.Nr. 923487 € 329,-
Aufpreis zur Seiten Montage Variante

3 Aufbau – Schaltbox Kit

Ideal für Mittelkonsolen- Ponton- und größeren Booten. Ausgestattet mit Up/Down-Trimmschalter am Soft-Grip-Handle, dezentes Chrom-Design. Inkl. 1 Zündschloss für externen Einbau, 2 Zündschlüssel, 1 Zündschloss-Kabelsatz, 1 Quickstoppschalter mit Einbaurahmen, 1 Lanyard. Meist erforderlich: Gen2 Schaltseile. Best.Nr. 923485 € 799,-
Aufpreis zur Seiten Montage Variante

4 Instrumente MERCURY

Unterschiedlich farbige Analog-Instrumente sind verfügbar – einzeln oder als Kit's. Fragen Sie nach Ihrer persönlichen Instrumenten-Gestaltung. Auch in Kombination mit Multifunktionsdisplays.

5 SmartCraft Instrumente Kit

Aufpreis-Option für SmartCraft Instrumentierung anstatt der oben angeführten Analoginstrumentierung lt. Angebot. Anzeigemöglichkeit (Abhängig von Motormodell):
* Alarm Values * Temp. * E-Diagnostics * Volt * Troll Control
* Fuel Flow/Level/Range * Hour Meter * RPM * ECO-Screen
* Oil Pressure * Digital Throttle & Shift * Trim * Speed
* Water Pressure * Oil Temp. sowie Analog Needles und Gateway-Anschluss.
für Motoren unter 150 PS € 1.249,-
für Motoren ab 150 PS € 1.199,-

Montage-Pauschale – Selbstverständlich bieten wir auf Wunsch eine Komplett-Montage aller gewünschten Komponenten. Diese beinhaltet in der Regel die kompletten Montagearbeiten je nach Kunden-Auftrag, Inbetriebnahme aller Komponenten und Probelauf bis hin zu allen notwendigen Klein- und Zusatzmaterialien. Hier erfolgt bei Abholung auch eine intensive Einweisung – Ihr „rundum-sorglos Paket“ sozusagen.
Best.Nr. 530404 z.B. für Modell 5200 SL ab € 2.995,- inkl. MWST.

*) Alle Set-Preise beinhalten das jeweilige Boot in kompletter serienmäßiger Ausstattung (eventuell abgebildete Optionen oder bereits eingebaute Extras sind gegen Aufpreis erhältlich!). Die angeführten Motoren werden bis 25 PS serienmäßig ausgeliefert, ab 30 PS sind ein BlackMax-Alu-Propeller (Edelstahl ab 150 PS), Drehzahlmesser, Trimmanzeige (ab 80 PS) und Seiten-Anbau-Schaltbox mit Zündschloss inkludiert. Tank, Schaltseile, Lenkungsanbauteile, etc. sind nicht im Lieferumfang des Motors enthalten. Passende Anhänger auf Anfrage!



DER ANTRIEB FÜR IHR ABENTEUER. DER ANTRIEB FÜR IHREN SPASS.

MERCURY F 50 EFI / F 60 EFI

Das eigens für leichtes und sanftes Schalten konstruierte Getriebegehäuse und der Einsatz robuster Bauteile garantieren Ihnen einfache Handhabung und Zuverlässigkeit gepaart mit überlegenem Drehmoment und Leistung. Die fortschrittliche Technologie mit elektronischer Kraftstoffeinspritzung (EFI) und die unübertroffene Kraftstoffeffizienz kombiniert mit der 5-Jahre-Mercury-Garantie liefern Ihnen für viele Jahre die Sicherheit, die Sie von einem Motor erwarten. **FRAGEN SIE NACH UNSEREN AKTIONSPREISEN!**

MERCURY F 80 / 100 / 115 CT

• leise • wartungsfreundlich • kraftstoffeffizient
Großer Hubraum, geringes Gewicht lassen diese Motoren intelligenter – mit weniger Stress – arbeiten, was zu verbesserter Zuverlässigkeit und langer Lebensdauer führt. Größere Beschleunigung und atemberaubende Spitzengeschwindigkeit sind zusätzliche Anreize sich z.B. für einen Mercury F 115 CT mit Command Thrust-Getriebe zu entscheiden. Großartige Manövrierbarkeit inklusive.

SCHNELL. ZUVERLÄSSIG. EFFIZIENT.

Erleben Sie richtig große Abenteuer mit den neuen Mercury 25 und 30 PS Außenbordmotoren. Kompakt, langlebig und benutzerfreundlich!

- » **Geschwindigkeit und Beschleunigung:** Mit zuverlässiger Leistung sind sie optimiert für schnelle Geschwindigkeiten und großen Spaß zu jeder Jahreszeit.
- » **Leicht & kompakt:** Es sind die leichtesten 3-Zylinder-Außenbordmotoren ihrer Klasse.
- » **Bequeme Einstellung:** Die Multi-Pinne kann für das Lenken mit der linken oder rechten Hand angepasst werden.
- » **SmartCraft:** Alle neuen Motoren ab 25 PS haben tolle digitale Funktionen wie z.B. das Vessel-View-Mobile – ein Plug&Play-Modul (optional) womit Sie immer wissen was unter Ihrer Motorhaube passiert.

The Power To Do More.

FRAGEN SIE NACH UNSEREN AKTIONSPREISEN!



„Lash for Life“- Ventiltrieb- technologie

Wartungsfreier Ventiltrieb. Keine aufwändige Ventilspielseinstellung beim Händler!



Langfristige Zufriedenheit

Mit Mercury-Motoren können Sie völlig sorgenfrei fahren – 2,5 PS bis 300 PS – denn Mercury vergibt bei einer Verwendung im Freizeitsport bis zu 5 Jahre Garantie ab Werk.

Abgesichert in die Zukunft

Eine Mercury-Garantie ist beständig, da die Deckung am letzten Tag der Garantiezeit genau die gleiche ist wie am ersten Tag bei Ihrer ersten Ausfahrt. Die Garantiedeckung verringert sich weder mit dem Alter Ihres Motors noch mit den gefahrenen Betriebsstunden. Garantie ist Garantie!

Gebaut, um im Wasser zu leben

Gleiches gilt für den exklusiven Korrosionsschutz. Mercury bietet für alle privat genutzten Motoren eine definierte Korrosionsschutzgarantie für drei volle Jahre. Egal ob Süßwasser oder Salzwasser, diese Garantie gilt selbst unter den härtesten Bedingungen auf dem Wasser.



SERVICE



Eine Grundlage für Zufriedenheit

Wenn Sie den Ausstellungsraum eines Mercury-Fachhändlers betreten, ist dies der offizielle Beginn Ihres Bootserlebnisses. Durch die kompetentesten und am besten ausgestatteten Fachhändler stellt Mercury sicher, dass Ihr Bootserlebnis mit dem richtigen Kurs beginnt.



MERCURY

Wir bei EMS-Marine vertrauen schon seit Jahren auf die führende Technologie, die Zuverlässigkeit, das weltweit bestens ausgebaute Service-Netzwerk und die einzigartige **5-Jahre-Mercury-Garantie**. Natürlich führen wir alle Mercury-Außenbordmotoren. Hier eine kleine Auswahl der meistverkauften Modelle.



ab € 989,-

MERCURY F 2,5 / F 3,5 – Tragbarer Spaß am Wasser
Leistungsstärke und geringes Gewicht (ca. 18,5kg), großer Hubraum, integrierter Tank, Drehgasgriff, Flachwasserstellung und die einzigartige 5-Jahre-Mercury-Garantie.

JETZT ZUM WERBE-SONDERPREIS

- Best.Nr. 923247 Mercury F 2,5 M € 989,-*
- Best.Nr. 923248 Mercury F 3,5 M € 1.129,-*
- Best.Nr. 923249 Mercury F 3,5 ML € 1.159,-*



ab € 1.489,-

MERCURY F 5
Überlegenes Fahrverhalten, bessere Kraftstoffeffizienz, enormer Kraftentfaltung bietet dieser handliche nur 25 kg schwere Motor. Müheless startbar für Jedermann/frau. Mit Drehgaspinne und 5-Jahres-Mercury-Garantie. Integriertem Tank sowie einen Anschluss für einen externen Tank, längere Pinne und komfortable Tragegriffe!

- Best.Nr. 923253 Mercury F 5 M € 1.489,-*
- Best.Nr. 923254 Mercury F 5 ML € 1.559,-*
- Best.Nr. 923255 Mercury F 5 ML Sailpower-Ausführung € 1.649,-*
- Lichtmaschine mit Gleichrichter, High Thrust Schub-Propeller, sowie mehr Schub im Rückwärtsgang!
- Best.Nr. 923260 Mercury F 6 M € 1.699,-*
- Best.Nr. 923261 Mercury F 6 ML € 1.759,-*

* Preisänderungen während der Saison vorbehalten. Angebot nicht mit anderen Aktionen kombinierbar. Nur solange der Vorrat reicht.

Elektronik • Fuel • Injektion



ab € 2.699,-

Mercury F 9,9 / F 15 / F 20

Laufruhe, geringe Emissionen, niedriger Kraftstoffverbrauch. Mit der multifunktionalen Steuerpinne kontrollieren Sie Motorschaltung, Geschwindigkeit und Lenkung Ihres Bootes mit einer Hand. Das Modell mit Elektro-Starter wird mit Schaltbox geliefert und kann zusätzlich auch von Hand (ohne Batterie) gestartet werden.

- Best.Nr. 923270 Mercury F 9,9 M € 2.699,-*
- Best.Nr. 923273 Mercury F 15 MH - EFI € 3.499,-*
- Best.Nr. 923280 Mercury F 20 M - EFI € 3.749,-*
- Best.Nr. 923284 Mercury F 20 E - EFI € 4.449,-*
- Best.Nr. 923285 Mercury F 20 EL - EFI € 4.499,-*

ab € 6.499,-

Mercury F 30 / F40 / F60

Die Mittelklasse – bärenstark, sehr effiziente und super-leise. Zudem bieten diese Motoren erweiterte Smart-Craft-Fähigkeiten für detaillierte Motordaten – z.B. via Vessel-View-Mobile direkt auf Ihr digitales Endgerät. Natürlich genießt man als Mercury-Besitzer die 5 Jahres-Werksgarantie – letztlich eine Überzeugung mehr!

- Best.Nr. 923301 Mercury F 30 ELPT - EFI € 6.499,-*
- Best.Nr. 923306 Mercury F 40 ELPT - EFI € 7.549,-*
- Best.Nr. 923312 Mercury F 60 ELPT - EFI € 8.999,-*



EMS-MARINE HAUSMESSEN!

Noch mehr SET-Angebote oder Ihr individuelles Traumboot zum Traumpreis gibt es bei EMS-MARINE zu den Hausmessen. **Diese zwei Termine sollten Sie sich am besten gleich im Kalender vormerken!** Wir präsentieren Ihnen während der Hausmessen einzigartige Ausstellungsprodukte und unzählige Sonderpreise – gültig vor Ort oder online.

**27. - 29. März 2025
VOR ORT & ONLINE!**

Riesige Auswahl an Ausstellungsbooten. Schauen – beraten – kaufen – urlauben, so einfach geht's! **Tolle Aktionen warten auf Sie!**

**2. - 4. Oktober 2025
HERBST-SHOPPING!**

Nach dem Urlaub ist vor dem Urlaub – unter diesem Motto präsentieren wir Lagerware zum Sonder-Abverkaufs-Preis neben zahlreichen Neuheiten für die kommende Saison.

**Wir freuen uns auf Sie -
SAVE THE DATE!**

TIPP: Jetzt zum Newsletter anmelden und künftig als Erster alle Neuheiten erfahren!
www.ems-marine.com



Whaly



455 PRO

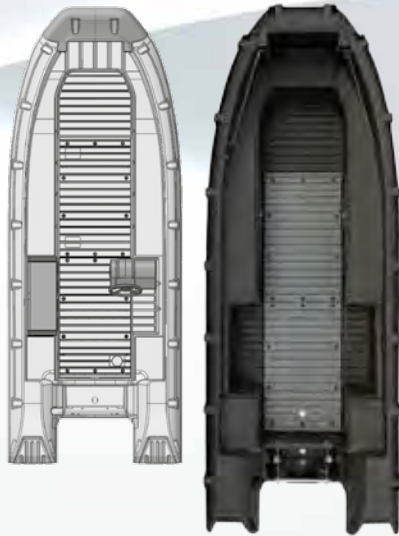

500 PRO

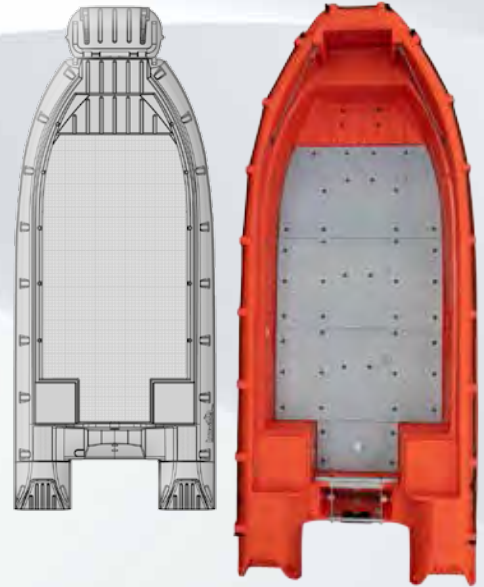

Das Whaly 455 PRO / 500 PRO ist ein extrem starkes doppelschaliges Boot aus hochwertigem Kunststoff (Polyethylen). Das Boot ist für den **professionellen Einsatz** als **Arbeitsboot**, aber auch sehr gut für **Rettungseinsätze** oder für den **Freizeitgebrauch** geeignet. Darüber hinaus kann Whaly 455 PRO / 500 PRO optional mit einem Motor von 50 / 60 PS ausgestattet werden, entspricht einer Baugeschwindigkeit von bis zu 60 km/h, sehr hilfreich, wenn jede Minute zählt. Das Boot ist leicht zu pflegen und 100% farbstabil gefertigt. Robustheit und Alltagsstauglichkeit stehen an oberster Stelle.

Klappbarer Bug / Stufen im Heck

Durch den klappbaren Bug wird das Ein- und Aussteigen einfacher und komfortabler. Auch sperrige Lasten können somit an und von Bord gebracht werden. Der absenkbarer Bug ist auch ein wichtiges Merkmal bei Rettungseinsätzen. Dadurch ist es z.B. deutlich leichter verunglückte Personen aus dem Wasser zu retten. Ein ebensolches Highlight stellen die heckseitigen Stufen dar.



Professional-Serie

Diese Serie ist besonders robust und zusätzlich mit einem „Hart-Schaum-Layer“ auf der Innenseite

und der Bodenfläche ausgestattet. **Dadurch wird die Bootsstruktur noch steifer und es ist auch eine höhere Motorisierung zugelassen.**

EINZIGARTIG: 455 PRO + 500 PRO + 500 PRO 80

Einzigtiger, großer Innenraum (bis zu 4m³)

Durch den großen Innenraum, welchen Sie selbst „gestalten“ können, ist dieses Modell einzigartig. Sie können das Boot mit Sitzboxen oder einer Steuerkonsole erweitern. Die Modelle gibt es in den Farben rot oder grau.

Technische Daten

Länge: ca.
Breite: ca.
Höhe Boot/Spiegel: ca.
Gewicht: ca.
Zul. Personen (Kat. C/D):
Zul. Gewicht (Kat. C/D)
Max. Leistung:

Best.Nr.:

Preis:

WHALY 455 PRO

4,50 m
1,75 m
0,85-1,01 / 0,52 m
317 kg
6 / 8
700 / 850 kg
60 PS (45 KW)
Langschaft

911686

€ 7.395,-

WHALY 500 PRO

4,99 m
2,10 m
0,85-1,01 / 0,52 m
450 kg
10 / 12
1.170 / 1.320 kg
60 PS (45 KW)
Langschaft

911696

€ 10.995,-

WHALY 500 PRO-80

4,99 m
2,10 m
0,85-1,01 / 0,52 m
467 kg
8 / 10
1.020 / 1.150 kg
80 PS (59,2 KW)
Langschaft

911694

€ 11.695,-



400



435 NC



435 PRO NC



Diese Bauserie von Whaly erweitert die Produktpalette um zwei weitere Favoriten. Genauso robust durch die extremstarke doppel-schalige Konstruktion wie die beiden größeren und bereits in der Praxis mehr als bewährten Modelle 455 und 500 macht das Whaly 400 bzw. das Whaly 435 NC eine ebenso gute Figur im Praxiseinsatz. Sie gleiten schnell und glatt über die Wellen, sind selbstlenzend und werden in einem Stück aus dem UV-beständigem Polyethylen Material im qualitativ preiswerten Rotationsverfahren gefertigt.

NEU

Das Whaly 400 sowie 435 NC sind Ergebnisse jahrzehntelanger Erfahrung. Die besten Eigenschaften der Whaly-Boote sind auch in diesen beiden Modellen vereint. Bevor man mit Leistung und Aussehen nicht zufrieden war, wurde das Modell nicht freigegeben.

NEU

Doch jetzt ist es soweit!

Es sind perfekte offene Boote für die meisten Freizeit- und Berufsanwendungen. Beachtenswert sind die zahlreichen Sitzplätze sowie die Stauräume – diese sind modular zu gestalten. Auch die enorme Zuladung wirkt sich positiv aus.

UNVERWÜSTLICH: 400 + 435 NC + 435 PRO NC



Technische Daten

Länge: ca.
Breite: ca.
Höhe Boot/Spiegel: ca.
Gewicht: ca.
Zul. Personen (Kat. C/D):
Zul. Gewicht (Kat. C/D)
Max. Leistung:

Best.Nr.:

Preis:

WHALY 400

ca. 3,95 m
ca. 1,75 m
ca. 0,85-1,01 m/0,52 m
ca. 210 kg
6 / 6
640 / 640 kg
50 PS (38 KW)
Langschaft

911684 (hellgrau)
911683 (rot)

€ 5.490,-

WHALY 435 NC

ca. 4,35 m
ca. 1,75 m
ca. 0,91/0,52 m
ca. 186 kg
8 / 10
952 / 952 kg
30 PS (22,5 KW)
Langschaft

911650 (hellgrau)
911652 (rot)
911651 (dunkelgrau)

€ 4.465,-

WHALY 435 PRO NC

ca. 4,35 m
ca. 1,75 m
ca. 0,91/0,52 m
ca. 200 kg
8 / 10
952 / 952 kg
40 PS (30 KW)
Langschaft

911655 (hellgrau)
911657 (rot)
911656 (dunkelgrau)

€ 4.995,-

Weitere Farben auf Anfrage!



210
270

Whaly

Alle Whaly Boote sind mit doppelwandigem Rumpf aus hochwertigem, schlagfestem und UV-stabilem Polyethylen-Kunststoff, der auch einmal richtig harte Stöße oder Berührungen mit Grund und Treibgut aushält, gefertigt. Ein außergewöhnlich großer Innenraum, ansprechendes Design, hohes Maß an Komfort und Erweiterungsmöglichkeiten mit viel Originalzubehör runden das preislich günstige Angebot zum Positiven ab.

UNIVERSELL: 210 + 270

Technische Daten

Länge: ca.
Breite: ca.
Höhe Boot/Spiegel: ca.
Gewicht: ca.
Zul. Personen (Kat. C/D):
Zul. Gewicht (Kat. C/D)
Max. Leistung:

Best.Nr.:
Ver. Farben auf Anfrage!
Preis:

WHALY 210

ca. 2,10 m
ca. 1,16 m
ca. 0,63/0,42 m
ca. 42 kg
2
185 kg
2,5 PS (1,9 KW)
Kurzschaft

911709
(weiß, hellgrau)
€ 795,-

WHALY 270

ca. 2,70 m
ca. 1,50 m
ca. 0,81/0,42 m
ca. 77 kg
3 / 4
400 / 400 kg
8 PS (5,9 KW)
Kurzschaft

911710
(weiß od. hellgrau)
€ 1.999,-

Übrigens alle Whaly Boote sind zu 100% recycelbar.



310

370 / 435

380



Im professionellen Bereich stehen extreme Anforderungen an das Material sowie ein hohes Maß an Flexibilität im Vordergrund. Mit WHALY bieten wir von EMS-MARINE „unkaputtbare“, nahezu unsinkbare und wartungsfreundliche Boote.

Egal bei welcher Witterung, Whaly Boote bewähren sich schon jahrelang als Rettungs-, Feuerwehr- und Arbeitsboote für extremste Situationen. Gleichzeitig bieten sie multifunktionale Anwendungsmöglichkeiten im Freizeitbereich und sind damit auch als Verleihboote interessant sowie absolut kostendeckend.



PROFESSIONELL: 310 + 370 + 435 + NEU: 380

Technische Daten

Länge: ca.
Breite: ca.
Höhe Boot/Spiegel: ca.
Gewicht: ca.
Zul. Personen (Kat. C/D):
Zul. Gewicht (Kat. C/D)
Max. Leistung:

Best.Nr.:
Weitere Farben
auf Anfrage!

Preis:

WHALY 310

ca. 3,10 m
ca. 1,73 m
ca. 0,81/0,42 m
ca. 105 kg
4 / 6
540 / 540 kg
10 PS (7,4 KW)
Kurzschaft

911630 (hellgrau)
911631 (dunkelgrau)
911632 (rot)
911633 (dunkelblau)
€ 2.595,-

WHALY 370

ca. 3,70 m
ca. 1,73 m
ca. 0,81/0,52 m
ca. 144 kg
6 / 6
690 / 740 kg
25 PS (18,6 KW)
Langschaft

911706 (hellgrau)
statt € 3.495,-
€ 2.969,-

WHALY 435

ca. 4,35 m
ca. 1,73 m
ca. 0,81/0,52 m
ca. 184 kg
8 / 12
690 / 910 kg
30 PS (22 KW)
Langschaft

911700 (rot)
statt € 4.135,-
€ 3.499,-

WHALY 380

ca. 3,80 m
ca. 1,75 m
ca. na/0,52 m
ca. 168 kg
6 / 8
600 / 675 kg
30 PS (22 KW)
Langschaft

911640 (hellgrau)
911641 (dunkelgrau)
911642 (rot)
€ 3.745,-





Steuer- oder Lenkkonsole mit Innenstauraum. Aus robustem PE-Kunststoff in einem Stück gefertigt. Farbe: schwarz. Kann in modularer Anordnung - mit oder ohne Sitzbank - an geeigneter Stelle im Boot sehr flexibel - praktisch überall wo Platz ist - eingebaut werden. Einfachste Befestigung über eine geschlossene Bodenplatte. Passend für Whaly 400, 435 NC (2023>), 455, 500. Erhältlich in 2 Größen.

Best.Nr. **911689** (Small)
44 cm x 29 cm x 87 cm (B x T x H) € **409,-**

Best.Nr. **911720** (Large)
77 cm x 41 cm x 98 cm (B x T x H) € **519,-**

Gleich mitbestellen: Original-Schraubensatz zur Befestigung (8 Stk./Pkg.) Best.Nr. **911672** € **19,95**



Sitzbank mit Stauraum - individuell zu verwenden. Aus schwarzem robustem PE-Kunststoff. Kann in modularer oder auch mehrfacher Anordnung - mit oder ohne Lenkkonsole - an geeigneter Stelle im Boot sehr flexibel - praktisch überall wo Platz ist - eingebaut werden. Einfachste Befestigung über eine geschlossene Bodenplatte. Passend für die Modelle 400, 435 NC (2023>), 455, 500. Verfügt über aufklappbarem Deckel und ist in 2 Größen erhältlich.

Best.Nr. **911687** (Small)
78 cm x 28 cm x 38 cm (B x T x H) € **324,-**

Best.Nr. **911718** (Large)
80 cm x 43 cm x 38 cm (B x T x H) € **349,-**

Gleich mitbestellen: Original-Schraubensatz zur Befestigung (8 Stk./Pkg.) Best.Nr. **911672** € **19,95**



Modul-Sitzbank/Konsole

Sitz- oder Staibox bzw. Konsole für Lenkung mit halber Sitzfläche. Beide mit größerem Stauraum. Farbe: schwarz - aus robustem PE-Kunststoff hergestellt. Einfachste Befestigung: Jeweils an gewünschter Stelle - auch mehrfach - über die Modul-Schlitze zu platzieren. Passend für die Modelle 310, 370, 435 (>2024).

Best.Nr. **911713** Modul Sitzbank
77 cm x 36 cm x 30 cm (B x T x H) € **275,-**

Best.Nr. **911714** Modul Konsole
77 cm x 36 cm x 80 cm (B x T x H) € **275,-**



PE-FRAME - Rollbar aus Kunststoff

Sportlich, schnittig und robust präsentiert sich diese Rollbar von Whaly. Gefertigt aus dem bewährten PE-Kunststoff kommt diese mit einfachstem Montageaufwand zurecht und macht eine äußerst gute Figur am Heck Ihres Whaly-Bootes. Es sind 3 Größen verfügbar. Inkl. Befestigungselemente.

Best.Nr. **911675**
für Modelle 370-435 (>2024) € **499,-**

Best.Nr. **911676**
für Modelle 400-435 NC(2023>)-455 € **549,-**

Best.Nr. **911677** für Modelle 500 € **599,-**



Rollbar Inox

Träger-Bügel (Rollbar) für diverse Aufbauten. Hergestellt aus hochwertigem, poliertem Edelstahl. Einfache Befestigung mittels Steckbolzen am Bootsrumpf. Befestigungsflächen für Anbauteile wie Navigationslichter etc. sowie Ösen für Reling-Seil sind vorhanden. Inkl. Befestigungselemente.

Best.Nr. **911716**
für Modelle 370-435 (>2024) € **1.365,-**

Best.Nr. **911688**
für Modelle 400-435 NC(2023>)-455 € **1.495,-**

Best.Nr. **911719** für Modelle 500 € **1.495,-**



Prospekt zu Whaly-Produkten

Whaly ist Produzent von Freizeit-, Arbeits-, Profi-, Rettungs-, Verleih-, Elektro-Boote. Äußerst robuste Polyethylen Boote, hergestellt in Holland.

Fordern Sie jetzt gleich das Whaly-Prospekt gratis bei uns an!

Best.Nr. **100150** GRATIS



WHALY Verschluss-Ventil

Je nach Bootstyp sind 2 oder 4 dieser Ventile verbaut. Sorgt für entsprechenden Luftaustausch im Inneren aller doppelschalig konstruierten Whaly Boote.

Best.Nr. **911671**
1 Paar € **39,95**

Zubehör WHALY – Spezielle breite Schäkel - passend für alle Whaly Boote. Zum Beispiel Modell XL um vorne das Bug-Auge zu vergrößern und damit Festmacher- bzw. Zug-Leinen einfach zu befestigen. Modell XXL wäre geeignet um ein Hebe- oder Krangeschirr auf der Rumpfoberseite an den dafür vorgesehenen Relings-Seil-Ausnehmungen zu befestigen.

Best.Nr. **911691** XL Schäkel 12 mm 50 x 70 mm (D/W x L) € **33,95**

Best.Nr. **911681** XXL Schäkel 12 mm 70 x 65 mm (D/W x L) € **37,95**

Best.Nr. **911674** Ersatz-Stoppel Kiel heckseitig inkl. Dichtring € **6,95**

Best.Nr. **911673** Werkzeug zu Ersatz-Stoppel Kiel, Edelstahl € **12,95**



EMS-MARINE HAUSMESSEN!
TERMINE GLEICH VORMERKEN!
Tolle Aktionen warten auf Sie!

27.-29. März 2025
VOR ORT & ONLINE!

Schauen-beraten-kaufen-urlauben,
so einfach geht's!

2.-4. Oktober 2025
HERBST-SHOPPING!

Nach dem Urlaub ist vor dem Urlaub.

RUDERBOOTE ARMOR

Hochwertige Ausstattung und modernste Materialien sorgen für eine lange Lebensdauer und maximale Sicherheit. Das Material ist ein hochfestes Polyethylen, widerstandsfähig gegen Umwelteinflüsse, UV-stabil und äußerst robust und schlagfest. Ideal als Ruder-, Fischer- oder kleine Arbeitsboote einsetzbar. Farbe grün.

ab € 1.195,-



ARMOR
250



ARMOR
320

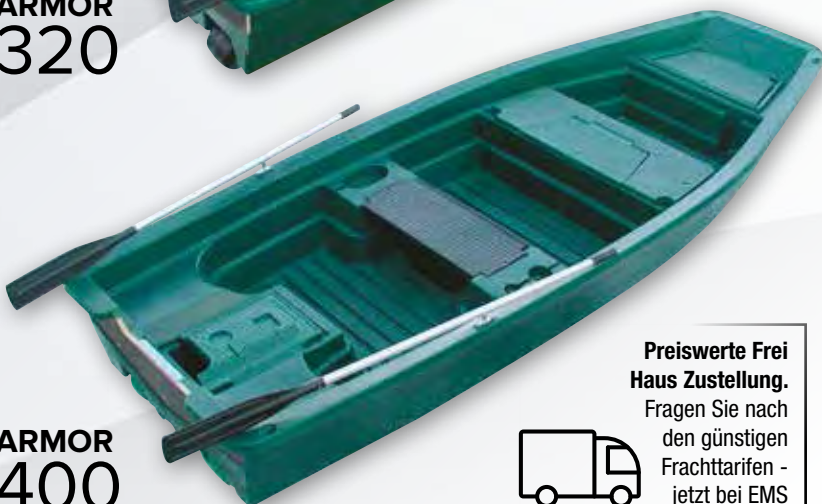

ARMOR
400

Preiswerte Frei Haus Zustellung.

Fragen Sie nach
den günstigen
Frachttarifen -
jetzt bei EMS



ARMOR 250

Äußerst geringes Gewicht, robust und langlebig!

Standardausstattung: Sitzbank • verstärkte Halterung für kleine Außenbordmotoren • Stauraum im Bug • 2 eingebaute Transporträder.

Länge über alles:	ca. 2,49 m
Breite:	ca. 1,30 m
Gewicht:	ca. 50 kg
Tragfähigkeit:	ca. 260 kg
Motorisierung:	max. 4 PS
Best.Nr. 911722	€ 1.195,-

ARMOR 320

Dieses ebenfalls in doppelschaliger Bauweise hergestellte Ruder- und Arbeitsboot ist in erster Linie gedacht für Binnengewässer und als kleines praktisches Boot für Küstennähe.

Standardausstattung: Sitzbank • verstärkte Halterung für kleine Außenbordmotoren • Stauraum im Bug • 2 eingebaute Transporträder.

Länge über alles:	ca. 3,20 m
Breite:	ca. 1,45 m
Gewicht:	ca. 75 kg
Tragfähigkeit:	ca. 350 kg
Motorisierung:	max. 6 PS
Best.Nr. 911725	€ 1.845,-

Armor 400

Es ist weit größer und bietet noch mehr Platz für Badevergnügen, Angelsport oder für den Arbeitseinsatz.

Standardausstattung: • 2 große Sitzbänke • verstärkte Halterung für Außenbordmotoren • 3 große Staufächer mit Abdeckung • diverse Ablagemöglichkeiten • Lenzöffnungen in jedem Abschnitt • Integrierte Transporträder • 4 Befestigungsösen • 1 Bugauge.

Länge über alles:	ca. 4,05 m
Breite:	ca. 1,60 m
Gewicht:	ca. 100 kg
Tragfähigkeit:	ca. 450 kg
Motorisierung:	max. 10 PS
Best.Nr. 911727	€ 2.465,-

Zubehör für ARMOR Boote

Empfohlene Alu-Riemen für ARMOR, 1 Paar, ø 35 mm.

Best.Nr. 982003	180 cm/ARMOR 250	€ 96,-
Best.Nr. 982004	200 cm/ARMOR 320	€ 96,-
Best.Nr. 982010	220 cm/ARMOR 400	€ 96,-
Best.Nr. 982021	Rudergabel, 2 Stk./Pkg.	€ 19,99
Best.Nr. 982024	Rudergabelbuchse, 2 Stk./Pkg.	€ 16,99
Best.Nr. 982030	Ersatzrad	€ 69,-

MEIST VERKAUFT NEPTEA 250



Standardausstattung	Neptea 250
Länge	2,49 m
Breite	1,35 m
Gewicht ca.	45 kg
Tragfähigkeit	3-4 Personen
Tragegriffe	ja
Lenzöffnung	nein
Ruderdollen	2
Rudergabelbuchse	3
Öse für Seil	ja
Transportrad	2
Motorisierung	max. 4 PS
Best.Nr.	911734 weiß
	911735 blau
	911736 grün
Preis	€ 1.089,-

Zubehör für ARMOR NEPTEA Boote

Empfohlene Alu-Riemen für ARMOR NEPTEA, 1 Paar., ø 35mm
Best.Nr. **982002** 160 cm/NEPTEA 220/225 u. 250 € **96,-**

Best.Nr. **982021** Rudergabel, 2 Stk./Pkg. € **19,99**

Best.Nr. **982024** Rudergabelbuchse, 2 Stk./Pkg. € **16,99**

Preiswerte Frei Haus Zustellung.

Fragen Sie nach den günstigen Frachttarifen - jetzt bei EMS



€ 1.089,-

RUDERBOOT FALCO 12

Mit der robusten doppelschaligen Bauweise in PE-Material ist dieses Boot für fast jedes Einsatzgebiet geeignet. Originales Design und hohe Stabilität stehen im Vordergrund. Egal ob Fischerei, Hobby, kleine Teichanlagen, Jagd, Arbeits- oder Freizeitboot, es wird seinem Nutzen gerecht. Neben integrierten Transporträdern und umfangreicher Standardausstattung besticht es zusätzlich durch einen hervorragend günstigen Preis.

FALCO 12 – Ruderboot mit Holzboden

Länge über alles: ca. 3,57 m
Breite: ca. 1,46 m
Gewicht: ca. 96 kg
Tragfähigkeit: ca. 450 kg
Motorisierung: max. 10 PS
Best.Nr. **911746**
statt ~~€ 2.299,-~~ € **1.839,-**

Zubehör:

Empfohlene Alu-Riemen, 1 Paar
Best.Nr. **982004** € **96,-**



€ 1.839,-



LEICHTE RUDERBOOTE & TENDER



NEPTEA 200/210



NEPTEA 200/210



Preiswerte Frei Haus Zustellung.

Fragen Sie nach den günstigen Frachttarifen - jetzt bei EMS

Standardausstattung	Neptea 200/210	Neptea 220/225
Länge	2,10 m	2,25 m
Breite	1,13 m	1,33 m
Gewicht ca.	25 kg	35 kg
Tragfähigkeit	1-2 Personen	2-3 Personen
Tragegriffe	ja	ja
Lenzöffnung	nein	nein
Ruderdollen	2	2
Rudergabelbuchse	3	3
Öse für Seil	nein	nein
Transportrad	1	2
Motorisierung	max. 1,5 PS	max. 3 PS
Best.Nr.	911731 weiß	911728 weiß
	911732 blau	911729 blau
	911733 grün	911730 grün
Preis	€ 699,-	€ 829,-



ARMOR NEPTEA 200/210

Das Neptea ist ein kleines Kunststoffboot (aus hochfestem Polyethylen) mit vielerlei praktischen und nützlichen Anwendungsmöglichkeiten. Besonders leicht in Gewicht und Handhabung; es bedarf so gut wie keiner Wartung und ist witterungsbeständig. Der schlauchähnlich geformte Rumpfkörper hat viel Auftrieb und erlaubt somit sicheres Handhaben.



ARMOR NEPTEA 220/225

ZUBEHÖR: Fischersitz, gebrochen-weiß
Best.Nr. 911742 € 99,-



Zubehör für ARMOR NEPTEA Boote
Empfohlene Alu-Riemen für ARMOR NEPTEA,
1 Paar., ø 35mm
Best.Nr. 982001 140 cm/NEPTEA 200/210 € 96,-
Best.Nr. 982002 160 cm/NEPTEA 220/225 u. 250 € 96,-

Best.Nr. 982021 Rudergabel, 2 Stk./Pkg. € 19,99
Best.Nr. 982024 Rudergabelbuchse, 2 Stk./Pkg. € 16,99
Best.Nr. 982030 Ersatzrad (ab Modell 220) € 69,-

ZUBEHÖR: Steuerstand
Best.Nr. 911737 grün € 219,-

Best.Nr. 911738 grau € 219,-

(ohne Lenkrad- u. Getriebe siehe Seite 70, 71)



Die Ruderboote Neptea eignen sich für vielerlei Anwendungen: zum Fischen, als Badeboot aber auch als Tender bzw. Beiboot. Durch die feste Rumpfkonstruktion ist es sehr widerstandsfähig; man kann es einfach auf Sand- oder Kieselboden an Land ziehen. Es kann auf Trockendock (z. B. mit Kette und Vorhängeschloß) gelagert werden oder an der Anlegestelle bleiben, ohne dass es beschädigt wird; es ist praktisch wartungsfrei. Es ist auch möglich einen kleinen Außenborder oder einen E-Motor anzubringen (s.S. 28, 29).

EMS-MARINE HAUSMESSEN!

27. - 29. März 2025
VOR ORT & ONLINE!

Riesige Auswahl an Ausstellungsbooten. Schauen –
beraten – kaufen – urlauben, so einfach geht's!
Tolle Aktionen warten auf Sie!

2. - 4. Oktober 2025
HERBST-SHOPPING!

Nach dem Urlaub ist vor dem Urlaub - unter diesem Motto
präsentieren wir Lagerware zum Sonder-Abverkaufs-Preis
neben zahlreichen Neuheiten für die kommende Saison.

Wir SUCHEN:
einen **Mechaniker**
und einen **Hilfsarbeiter**

Dein Job
sicher &
langfristig

**JETZT
BEWERBEN!**



ems-marine.com | ☎ 03383 2335

MINN KOTA
SERIE MAX



VARIABLE SPEED
STUFENLOSE REGELUNG der
GESCHWINDIGKEIT – Fahr-Kontrolle
mit noch mehr Präzision und
gleichzeitig Strom sparen!



UP TO
5x
longer run time



LEVER-LOCK BRACKET
Motorhalterung mit 10 Verstell-Positionen!

Minn Kota MAX zeichnet sich durch eine stufenlose Geschwindigkeitsregelung, einer Batterieanzeige sowie Teleskop-Pinne und durch die „Digital Maximizer“-Funktion aus. Bei Fahrt auf reduzierter Geschwindigkeitsstufe verringert sich wesentlich die Stromaufnahme gegen über Modellen mit Schaltstufen. Dies ermöglicht die spezielle Maximizer-Elektronik. Beim Schleppangeln mit sehr geringer Geschwindigkeit können oft bis zu 5x längere Laufzeiten mit einer Batterieladung erreicht werden.

MODELL	Gewicht ca.	Schubkraft in kp	ideal für Bootsgew. bis	Best. Nr.	Preis
ENDURA MAX 45	7,5 kg	20,41	1.300 kg	930025	statt € 559,- € 419,-
ENDURA MAX 55	9,5 kg	24,95	1.500 kg	930035	statt € 649,- € 479,-

MINN KOTA SERIE ENDURA C2



Der Entsicherungshebel an der Halterung ermöglicht es, den Motor mit einem Handgriff hochzuschwenken.



ab € 189,-



Integrierte 4-fach LED Batterie-Anzeige & Prüfkнопf.

MINN KOTA

5 SPEED

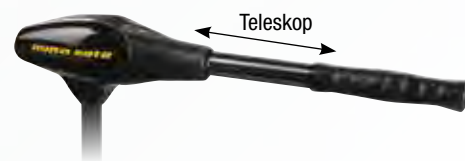

Die Modelle ENDURA C2:
12V-Elektromotoren mit 5 vorwärts und 3 rückwärts Schaltstufen.

Minn Kota ENDURA C2
Minn Kota ist der bevorzugte und weltweit größte Hersteller von Elektro-Außenbordmotoren. Die „Endura C2“ Modelle verkörpern die Begriffe Ausdauer und Leistungsfähigkeit mit welchen diese Motorenserie ausgestattet ist. Die höchstmoderne Schaltelektronik ermöglicht feinste Geschwindigkeitsdosierung für gefühlvolle Hafenmanöver. Unser erfahrenes Team berät Sie gerne bei der Auswahl des für Sie richtigen Modells. Siehe Tabelle.

Power Center Batteriebox – Praktische Stromversorgungseinheit für Elektroaußenborder, Fishfinder oder diverse Verbraucher. Diese Batteriebox mit Tragegriff ist mit einer eingebauten Batterieanzeige, die den jeweiligen Ladezustand anzeigt, sowie mit außen liegenden Polen mit Flügelmuttern, um Elektroaußenborder anschließen zu können, ausgestattet. 2 Steckdosen für die Versorgung von diversen Verbrauchern (z.B. ein Fishfinder + Scheinwerfer). Innenmaße der Box (LxBxH): 340x180x225 mm. Außenmaße der Box (LxBxH): 380x230x330 mm. Batterie im Lieferumfang nicht enthalten. Passende Batterien siehe Seite 142, Ladegeräte siehe Seite 143.

Universal – Anschlüsse mit 30 A Glas-Sicherungen u. 2 Steckdosen mit 10 A Glas-Sicherungen abgesichert.
Best.Nr. **340092** € 99,90
Best.Nr. **310185** Ersatzsicherungen 30A (3 Stk.) € 5,99

Minn Kota – Anschlüsse mit 60 A Sicherungsautomat und 2 Steckdosen mit 10 A Sicherungsautomat abgesichert.
Best.Nr. **340093** € 129,99

Ersatzpropeller für viele verschiedene und auch ältere Minn Kota-Modelle (Modell Endura u. Riptide)

Best.Nr. **930005** C2 30-45, Max 40-45, RT 40-45/SC € 29,99
Best.Nr. **930010** C2 50-55, Max 50-55, RT 55/SC € 49,99

MODELL	Gewicht ca.	Schubkraft in kp	ideal für Bootsgew. bis	Best. Nr.	Preis
ENDURA C2 30	5,8 kg	13,60	780 kg	930015	€ 189,- statt € 219,-
ENDURA C2 40	7,5 kg	18,14	1.100 kg	930013	€ 259,- statt € 339,-

SET-Angebote mit Batterie s.S. 142 auf Anfrage!



EPROPULSION SPIRIT 1.0

Der Elektromotor Spirit 1.0 wurde für Beiboote, Schlauchboote, Dinghys und Segelyachten bis 1500 kg konzipiert und ist in der Schubkraft mit einem 3PS Benzin-Außenborder vergleichbar. Der im Kopf des Motors angebrachte, abnehmbare Lithium Polymer Akku bietet mit nur einer Batterieladung eine 2-fach längere Fahrtdauer, als manch anderer Elektromotor. Der Motor ist sehr leise, sicher in der Handhabung und praktisch wartungsfrei. Dank geringem Gewicht ist er leicht zu transportieren und ein integrierter On-Board-Computer zeigt den Batteriestatus und sorgt somit für laufend aktuelle Informationen. Zusätzlich bietet er die Möglichkeit für einen externen Batterieanschluss.

Technische Daten:

Eingangsleistung: 1kW vergleichbar 3PS
 Propeller: Composite 2 flügelig
 Motorgewicht: 10,6 kg (Plus) / 11,3 kg (Evo)
 Nennspannung: 48V
 Batteriekapazität / Lebensdauer:
 1276 Wh / 800 Zyklen (80%)
 Batterie-Gewicht: 8,7 kg
Evo-Modelle: bieten zusätzlich die vor allem bei Seglern beliebte Energie-Rückgewinnung, eine Display-Hintergrundbeleuchtung und optionales Sicherheits-Armband über das EVO-Systemprotokoll.

Best.Nr. **930130** Spirit 1.0 PLUS mit Pinne Kurzschaft € 2.199,-
 Best.Nr. **930135** Spirit 1.0 EVO mit Pinne Kurzschaft € 2.549,-
 Best.Nr. **930136** Spirit 1.0 EVO mit Pinne Langschaft € 2.549,-

Remote: statt mit Pinne bequem mit Fernbedienung steuern:

Best.Nr. **930137** Spirit 1.0 EVO mit Fernbedienung Kurzschaft € 2.549,-

Best.Nr. **930138** Spirit 1.0 EVO mit Fernbedienung Langschaft € 2.549,-



EPROPULSION Zubehör

Leistungsstarke, schwimmfähige LiPo-Batterie mit 1276 Wh für max. Reichweite.

Best.Nr. **930155** Zusatzbatterie für Spirit 1.0 Plus & EVO € 1.149,-
 Best.Nr. **930150** Transporttasche für alle Spirit Motormodelle € 89,99
 Best.Nr. **930151** Transporttasche für alle Spirit Batterie € 76,99
 Best.Nr. **930160** Ersatz-Propeller für Spirit, PLUS u. EVO € 106,99
 Best.Nr. **930161** Ersatz-Propeller für eLite € 49,99

MotorGuide®

MotorGuide® R3 Digital

Bietet ultimative Kraft, Stabilität und Langlebigkeit. Die fortschrittliche Technologie und die präzise, stufenlose Steuerung verspricht die längste Betriebsdauer pro Ladezyklus dieser Leistungsklasse, perfekt für gelegentliche Ausfahrten oder auch für ganztägige Angelausflüge. Digitale stufenlose Drehzahlregelung für Vor- u. Rückwärtsfahrt, leiser Motor, Schaftlänge 91 cm.

Die R3-Halterung verfügt über eine starke Aluminium Konstruktion. Der Stahl Sicherheitsstift bietet ultimative Festigkeit, Steifigkeit sowie Haltbarkeit.



Ersatzpropeller für alle MotorGuide-Modelle
 Best.Nr. **930087** € 64,99

Best.Nr.	Schubkraft	ideal für Bootsgew. bis	Preis
930082 R3-45 HT	20,41kg/45lbs	1250 kg	statt € 466,- € 379,-
930085 R3-55 HT	24,95kg/55lbs	1500 kg	statt € 515,- € 439,-



TOP PREIS

TORQUEEDO ABVERKAUF!

Torqeedo Anode

Anode für alle Travel- und für die Cruise- 2.0/3.0/4.0/6.0 Modelle.
 Best.Nr. **930242** Aluminium-Anode ~~statt € 39,90~~ € 29,99
 Best.Nr. **930247** Magnesium-Anode (speziell empfohlen f. Neusiedlersee) ~~statt € 39,90~~ € 19,99



TORQUEEDO Finne

Ersatzfinne zu Modell Travel 503/1003.
 Herstell-Nr.: 9145-00.
 Best.Nr. **930246** ~~statt € 36,90~~ € 16,99

TORQUEEDO Ladekabel

Zum Laden der Torqeedo-Akkus (Modelle: 503/603/1003/1103, UL403/1103) mit einer 12V oder 24V Stromquelle (zb. Zigarettenanzünder-Dose). Herstell-Nr.: 1128-00.
 Best.Nr. **930223** ~~statt € 56,-~~ € 39,99





EPROPULSION ELITE mit Pinne

Der Elektromotor setzt in puncto Leistung, Gewicht und Vielseitigkeit neue Maßstäbe! Mit einer echten Ausgangs-Leistung von 500W ermöglicht er ein effizientes Vorankommen am Wasser. Mit seinem Sportmodus schafft er kurzzeitig sogar eine Spitzenleistung von 750W. Die Möglichkeit, den Motor einfach von der Motorhalterung zu entfernen, macht den ePropulsion besonders praktisch und dies ermöglicht eine bequeme Lagerung. Er ist nicht nur leicht, einfach zu bedienen und schnell montiert, sondern auch mit der integrierten Batterie und höhenverstellbaren Heckhalterung individuell und variabel einsetzbar.

Mit seinem in 4 Stufen höhenverstellbaren Schaft bietet der eLite maximale Flexibilität für viele gängige Schaftlängen. Unterschiedliche Bootstypen und Wasserbedingungen können optimal genutzt werden.

Technische Daten eLite:

Eingangsleistung: 500 W, max. 750 W
 Akkuleistung Li-ion: 378 Wh
 max. Laufzeit: 3h 30min
 Trimmwinkel: 8° 17° 26° / 75°
 Für Heckspiegel: bis 38/40cm
 Maße: 29,7 x 7,5 x 89 cm
 Motorgewicht: 6,7 kg

Best.Nr. 930125 Normalschaft € 1.099,-
 Best.Nr. 930126 Langschaft € 1.199,-



**SAUBER
 LEISE
 UMWELTFREUNDLICH
 WASSERDICHT IP67
 MINIMALE WARTUNG**



Lieferumfang: Motor samt Batterie und Pinne, 220V Ladegerät, praktische Tragetasche zum Verstauen!

- digitale Batterieanzeige & Tasten Bedienung
- USB-C Output zur Nutzung als Powerbank für andere elektrische Geräte
- Batterie Ladeanschluss
- Not-Aus Magnetchip
- Klappbare Teleskop-Pinne
- Höhenverstellbarer Schaft bzw. Heckspiegelhalterung

Integrierte Lithium-ion Batterie - sicher und zuverlässig

- Intelligentes Batteriemangement-system für einen effizienten Betrieb und lange Lebensdauer
- Mehrere Ladeoptionen (220V als Standard, 12V und Solar mit optionalem Zubehör)
- **Der Motor lässt sich mit einem Klick anbringen und entfernen, ohne elektrische Verbindungen zu trennen! Die Heckhalterung verbleibt am Boot.**
- Digital-Display zeigt Batterie-stand, Leistungsabgabe, Systemstatus und Warnungen an.

Das Gewicht hält sich auf der zusammengeklappten Pinne die Waage daher leicht zu heben und zu tragen.



Leistung*	Geschwindigkeit (knoten / km/h)	Laufzeit	Reichweite (NM / km)
100 Watt	2,4 / 4,5	3h 24min	8,2 / 15,1
500 Watt	4,0 / 7,5	40min	2,8 / 5,1



*Alle Angaben sind abhängig von der Art des Bootes, Gewicht und Wetterbedingungen. Die Angaben zu Geschwindigkeit und Reichweite stellen keine Garantie dar. Sie wurden mit einem 2,5m Aluminiumboot mit 117 kg Gesamtgewicht an einem ruhigen Fluss gemessen.

Aqua Marina

Die AM Boards insbesondere die All-Around-Serie sind die beliebtesten iSUP Boards weltweit. Leicht aufzublasen, äußerst stabil und technisch am allerneuesten Stand.

Perfekt für jedes Einsatzgebiet; kleinere Wellen meistern sie mit hervorragender Stabilität, die hochwertige Konstruktion kommt mit flachem Wasser genauso zurecht wie mitten am See oder entlang der Küste - kleines Packmaß und komplettes Zubehör (siehe Tabelle) inklusive.

ALL-AROUND



» Mehr Auswahl online! «



TOP PREIS

MEIST VERKAUFT

NEU

TOP PREIS

NEU



VAPOR



FUSION



MONSTER



FAMILY SUP



SUPTOUR

Vapor 10'4"	Fusion 10'10"	Monster 12'0"
All-Around	All-Around	All-Around
315x79x15 cm	330x81x15 cm	366x84x15 cm
140 kg	150 kg	170 kg
8,2 kg	8,8 kg	10,3 kg
315 lt.	320 lt.	390 lt.
Rucksack, 1 fin, Leash, Paddle, Double action pump	Rucksack, 1 fin, Leash, Paddle, Double action pump	Rucksack, 1 fin, Leash, Paddle, Double action pump
23117	23118	23119
€ 299,95	€ 319,95	€ 359,95

Produkt
Level
Größe (LxBxH)
Max. Nutzlast
Produktgewicht
Volumen
Zubehör:
Best.Nr.
Preis:

Family Sup 13'0"	SUPTOUR 12'0"	SUPTOUR 13'0"
Allround Family	Pro Touring	Pro Touring
397x86x15 cm	366x76x15 cm	396x79x15 cm
250 kg	155 kg	180 kg
11,1 kg	9,0 kg	9,9 kg
500 lt.	335 lt.	370 lt.
Rucksack, 2 fin, Leash, Paddle, Double action pump	Rucksack, 1 fin, Leash, Paddle, Triple Action Pump	Rucksack, 1 fin, Leash, Paddle, Triple Action Pump
25116	222370	222470
€ 399,95	statt € 519,95 € 299,95*	statt € 549,95 € 319,95*

*) Okkasion: Sonderpreis auf Grund kleiner Falten im EVA

SUP BOARD'S

NEU



LIGHT ULT
 Produziert aus 15 cm ULT – Ultra Light Technology dropstitch – leichter geht es kaum! Ein Board ideal im urbanen Bereich oder zum Mitnehmen auf Wander- oder Mountainbiketouren. Die gepresste EVA Schaumstoffoberfläche mit Diamantschnitt spart nochmal Volumen – folgen Sie Ihrer Leidenschaft: von der Stadt zum Fluss, Teich oder See.

Model 10'6"
 siehe Katalog Rückseite!



SPINERA

KEEP THE FUN SPINNING



LIGHT ULT

Produkt	9'10" BLAU	11'8" GRÜN
Level	Portable Allround	Portable Allround
Größe (LxBxH)	300x77,5x15 cm	360x84,5x15cm
Max. Nutzlast	120 kg	180 kg
Board-Gewicht	6,7 kg	7,5 kg
Volumen	273 lt.	360 lt.
Zubehör:	Rucksack, 2 fin, Paddle, Double action pump	Rucksack, 2 fin, Paddle, Double action pump
Best.Nr.	21115	22225
Preis:	€ 179,99 statt € 279,95	€ 239,99 statt € 369,95

» Mehr Auswahl online! «



SUP-Halterung für Schiffs- und Boots-Reeling:
 So verstauen Sie Ihr SUP-Board schnell und einfach im aufgeblasenen Zustand – es bleibt sofort einsatzfähig.

Best.Nr. 120020 T-Rack-Kit € 129,90



LEASH
 Performance Sicherheitsleine für SUP's.
 Best.Nr. 20308 € 14,99



MEIST VERKAUFT

Produziert aus 15cm DLT (Double Layer Technology) bzw. HDDS (High Density Drop Stitch) - also modernstes Material für mehr Stabilität und Geschwindigkeit. Hohe UV-Beständigkeit sowie praktische EVA Schaumstoffoberfläche mit Diamantschnitt und mit 6-Punkt Bungee Leine.



LETS PADDLE



SUPVENTURE

Produkt	10'10"	11'6"	10'6" ORANGE	12'0" MIXED BLUE
Level	Allround Fun	Allround Fun	Premium Allround	Premium Allround
Größe (LxBxH)	330x82x15cm	350x83x15cm	320x80x15 cm	366x84x15cm
Max. Nutzlast	140 kg	165 kg	145 kg	140 kg
Produktgewicht	8,2 kg	9,2 kg	12,4 kg	10,2 kg
Volumen	316 lt.	350 lt.	312 lt.	375 lt.
Zubehör:	Rucksack, 1 fin, Leash, Paddle, Double action pump	Rucksack, 1 fin, Leash, Paddle, Double action pump	Rucksack, 1 fin, Leash, Paddle, Double action pump	Rucksack, 1 fin, Leash, Paddle, Double action pump
Best.Nr.	25001	25002	22226	22227
Preis:	€ 299,95	€ 319,95	statt € 429,95 € 379,95	statt € 439,95 € 399,95

SIND SIE BEREIT FÜR IHR NÄCHSTES ABENTEUER?

MOLVENO ist ein revolutionäres, stromlinienförmiges, aufblasbares Kajak mit vollständiger Drop-Stitch-Stabilität und bester Spurtreue. Durch das verstärkte HDDS-Gewebe an Boden und Seitenwänden ist es unglaublich steif und haltbar. Die schnittige Form verleiht dem Molveno erstaunliche Geschwindigkeit sowie viel Stauraum vorne und hinten. Verstellbare Komfort-Sitze mit hoher und extra gepolsterter Rückenlehne sorgen für stundenlangen Paddel-Spaß. Gummi-Fender vorne, hinten und am Kiel schützen zusätzlich. **INKLUSIVE:** 1 Ablaufstutzen, 2 Spur-Finnen, Rucksack.

(Kajak Paddel siehe Seite 36, 84.)



KAJAK'S

SPINERA

KAJAK MOLVENO



Modell	380	430
Personen	1 Erwachsener + 1 Kind	2 Erwachsene
Sitze	1	2
Größe	385x70x50 cm	422x74x42cm
Max. Nutzlast	120 kg	230 kg
Produkt-Gewicht	15,5 kg	17 kg
Best.Nr.	23165	25119
Preis:	€ 599,95	€ 749,95



STEAM
DROP STITCH FLOOR



AM
AQUA MARINA



BETTA
INFLATABLE FLOOR



AM
AQUA MARINA



Produkt	Steam 312 - 10'3" 1 Pers. DWF Prof. Kayak	Steam 412 - 13'6" 2 Pers. DWF Prof. Kayak	Betta 312 - 10'3" 1 Pers. Leisure Kayak	Betta 412 - 13'6" 2 Pers. Leisure Kayak
Größe	312x90 cm	412x90 cm	312x80 cm	412x80 cm
Max. Nutzlast	110 kg	180 kg	110 kg	180 kg
Produktgewicht	11,5 kg	15,5 kg	8,5 kg	11,8 kg
Spezial	carry bag, hand pump, DWF seat, 2 fins incl.	carry bag, hand pump, 2 DWF seats, 2 fins incl.	carry bag, foot pump, seat, paddle, fin incl.	carry bag, foot pump, 2 seats, 2 paddles, 2 fins incl.
Best.Nr.	22177	22178	22168	22169
Preis:	€ 359,95	€ 459,95	€ 259,95	€ 319,95

ADRIATIC 430 HIGH-TEC-ALLROUNDER!

Kayak Adriatic 430 Light

Kombiniert Bauweise eines Kajaks und die hochwertige Technologie des SUP-Boards. Dank der Breite ist das Modell sehr stabil und durch die moderne Bauweise äußerst robust. Ultraleichtes Design, Doppel-Hauptkammern: 20cm aus Double-Layer-Ultra-Light Technology, Boden: Dropstitch +8cm HDDS, Double Layer bei Boden u. Seitenwände. Inkludiert: Tragerucksack, 2 Finnen, 2 Kajaksitze, 2 Paddelhalterungen. Farbe: Blaugrün/Grau/Weiß. Packmaß: 60x30x72cm

NEU

Produkt	430 lighth
Personen	2
Größe (LxBxH)	426,5 x 92,5 x 20 cm
Max. Nutzlast	220 kg
Bord-Gewicht	14,1 kg
Best.Nr.	22221
Preis:	€ 699,95 statt € 769,95



SUPKAYAK – Hybrid 3 in 1

Neue Wege zu beschreiten ist ein Teil dessen was das Leben ausmacht. Dieses Hybrid-Wasserfahrzeug ist Teil dieses Abenteurers. Als Kajak zum Paddeln am Fluss oder am See macht es genauso viel Spaß wie als SUP-Board, wo es die sportliche Seite erkennen lässt. Ebenso entspannend ist der Einsatz als Body-Board. Konstruktion: 20 cm HDDS – High Density Drop Stitch + 8 cm Boden / Bodyboard. (Kajak-Paddel oder Kajak-SUP-Kombipaddel: siehe Seite 36 u. 84.)

Produkt	SK-10	SK-12
Personen	1	2
Größe (LxBxH)	305x98x20 cm	365x98x20 cm
Max. Nutzlast	115 kg	200 kg
Bord-Gewicht	9,8 kg	12,5 kg
Inkl. Kajak-Sitze:	1	2
Best.Nr.	21004	21005
Preis:	€ 449,95 statt € 729,95	€ 499,95 statt € 829,95



SPINERA



TENAYA PREMIUM TOURER!

NEU

Kayak Tenaya

Tauchen Sie in die Welt der Premium-Kajak-touren ein! Herausragend durch perfekte Kombination aus Qualität, Stabilität und Leistung. Damit heben Sie Ihre Wasserabenteuer auf ein neues Niveau. Durch spezielle Premium-Touring-Form, gleiten Sie mühelos über das Wasser und genießen ein komfortables Paddelerlebnis. Verstärkte PVC-Seitenwände und der High-Density-Drop-Stitch 8cm-Boden sorgen für außergewöhnliche Stabilität und Festigkeit. Für stundenlanges Paddeln ohne Ermüdung bietet der Sitz mit Luftkissen hervorragenden Komfort. Premium-Kajakfinne für mühelose Kursstabilität - volle Kontrolle selbst bei windigen Bedingungen.



NEU

ANTRIEB FÜR SUP UND KAJAK POWERFIN & SCOOTER



Schneller – Weiter und Tiefer, wenn die Muskelkraft endet beginnt das Abenteuer mit diesem wasserdichten Antrieb – dies auf hohem Niveau!



Die Fernbedienung samt Klett-Halterung bietet 3 Geschwindigkeitsstufen für eine Laufzeit von bis zu 60 Minuten. Äußerst bequemes Handling durch kompakte Größe (41x33,5x17,2 cm), leicht zu transportieren. Er kann als Unterwasser-Scooter oder Powerfin (abnehmbare Griffe) zusammen mit allen gängigen SUPs oder Kajaks verwendet werden. Das helle OLED-Display liefert wichtige Informationen wie auch verbleibende Batterieleistung. Technische Details: Akku 4500 mAh (herausnehmbar zb. bei Reisen), 5 km/h. Inkludiert: Montagehalterung, Anti-Verlust-Band, Ladegerät, Kamerafitting-/Halterung.

Best.Nr. 24264 Powerfin&Scooter **statt € 459,95 € 399,95**
Best.Nr. 24265 Wechselakku **statt € 119,95 € 99,95**

Produkt	120 1 Pers.	140 2 Pers.	160 3 Pers.
Größe	345x87 cm	406x90 cm	475x93 cm
Max. Nutzlast	136 kg	190 kg	280 kg
Produktgewicht	11,9 kg	14,9 kg	17,9 kg
Spezial	Backpack, Kayak fin, 1 seat incl.	Backpack, Kayak fin, 2 seats incl.	Backpack, Kayak fin, 3 seats incl.
Best.Nr.	23276	23277	23278
Preis:	€ 999,95	€ 1.099,95	€ 1.199,95



Aufblasbare Insel & Premium Badeplattform

Diese Plattform ist eine perfekte Insel zum Schwimmen, Spielen, Arbeiten sowie einfach zum Entspannen nach dem Badespaß oder nach einem spannenden Tauchgang. Ideal als Lounge, Partyinsel, schwimmendes Floss, Startplattform oder erweiterte Badeplattform geeignet. Einfach aufblasen, ganz leicht anzudocken und los geht's! Aus 15 cm doppelwandigem dropstitch-Material für max. Stärke und Haltbarkeit, Nutzlast: 265 kg / 4 Personen, Größe: 250x160x15 cm, Inkl. Tasche und Doppelhubpumpe, praktische Einstiegsgriffe (erleichtern den Wiederaufstieg aus dem Wasser oder die modulare Aneinanderreihung mehrerer Plattformen). Eigengewicht 12,4kg. Best.Nr. **21172** weiß-hellgrau / dunkelgrau € **319,95**



SUP 1 PUMPE 12V/16 psi

Hochdruckpumpe zum Aufblasen von Zelten, Booten, SUPs... Stellen Sie zuerst die PSI ein, die Pumpe stoppt automatisch, wenn eingestellter Druck erreicht ist. Ohne Absaugfunktion. Schlauch 100cm, Luftstrom: 95 L / min. 1,2 kg Best.Nr. **19504** € **49,95**



SUP 5 Pumpe 12V/16 PSI

Hochdruckpumpe zum Aufblasen und Absaugen. Druck: 0-16PSI. Inkludiert sind: 12V Adapter, 220V Ladegerät, 5 verschiedene Ventil-Adapter. LCD- Bildschirm, aufladbare 6000mAh Lithium Batterie, Luftstrom: 350 L/min und 70 L/min (2 Leistungsstufen mit Gebläse und Kompressor). 3,00 kg. Zusätzlich: 3 faches LED-Licht, 2 USB Buchsen zur Verwendung als Power-Bank. Best.Nr. **19505** € **179,95**



DS Pro Luftpumpe, 25 PSI

Kann zum Aufpumpen und Absaugen vieler Gegenstände wie Paddle-Boards, Kajaks, Towables, Plattformen, Docks usw. verwendet werden. Luftdurchsatz: 200 l/min, 4 Zylindern für sehr schnelles Aufpumpen. Der 10.000 mAh Li-Ion-Akku füllt mit einer vollen Ladung bis zu ca. 8 SUP's. Weitere Highlights: LCD-Bildschirm mit Echtzeitüberwachung, 3-faches LED-Licht, 2 USB Power-Bank-Buchsen (5V/2A) für schnelles Laden von Handy udgl. Größe: 35,2 x 30,2 x 16 cm; Inkludiert: 6 verschiedene Ventil-Adapter, Tragetasche, 230V Ladegerät Best.Nr. **24262** € **299,95**



SUP Ventil Adaptor
für Kompressor oder Reifenpumpe
Best.Nr. **18377** € **9,95**

**SUP-Reiniger
SUP-Pflege**
s.S. 105



Spinera SUP Classic 9.10

Ein leichtes SUP, welches für Groß und Klein jede Menge Spaß am Wasser bietet. Mit den Maßen von 300x76 cm bei nur 7,8 kg ist es abenteuerlich wendig und lässt sich schnell und absolut mühelos steuern. **Doch dieses Bord kann mehr:** neben Stand-Up-Paddling steht auch einer Kajaktour nichts im Wege. Dank, der maximalen Beladung von 80 kg wird es der kompletten Familie Freude machen. Inkl. Rucksack, 3-tlg. SUP-Alu-Classic-Paddle, erstklassige Pumpe und Stabilisierungsinne.

Best.Nr. **240040** Set 1 ~~statt € 329,95~~ € **189,95***
Best.Nr. **240041** Set 2 – inkl. zus. Leash ~~statt € 339,95~~ € **199,95***
Best.Nr. **240042** Set 3 – inkl. zus. Kajaksitz & 4-tlg. Paddel ~~statt € 359,95~~ € **229,95***
*) gültig bis 30. April 2025



Produkt	Classic Alu SUP	Carbon Guide iSUP	Dual Classic SUP & Kajak
Schaft	3 sect. adj. Aluminium	3 sect. Carbon/Fiberglass	4 sect. adj. Alu-Nylon
Gewicht	950 g	860 g	1165 g
Länge	165-210 cm	180-220 cm	165-210 cm
Best.Nr.	20304	21177	21130
Preis:	€ 22,95	€ 144,95	€ 34,95

RETTUNGSWESTEN

SPINERA



ab
€ 44,99



Weitere Qualitätsmerkmale:

- original ITW-NEXUS Gurtverschlüsse
- 3M Scotchlite-TM Reflektoren
- nach EN471 zertifiziertes flouriszierendes Gewebematerial
- ein aus den 3 Grund-Farben (gelb - rot - orange) nach EN471 zusammen gemischter Farbton mit größtmöglichen Sicht-, Erkennungs- und Sicherheitsfaktoren
- CE geprüft von der Prüf- und Zertifizierungsstelle des Fachbereiches Persönliche Schutzausrüstung, 42781 Haan, Deutschland

Rettungsweste SPINERA Deluxe

Ohnmachtssichere Rettungsweste nach CE-NORMEN EN ISO 12402-4 (100 N). Schnell anlegbar, weich und angenehm zu tragen auch in Sitzposition. Sicherheit durch viele Details, die Ihr Überleben und das Ihrer Familie optimieren.

- weiche Auftriebskörper mit Drehfunktion in Rückenlage
- Haltegriff bzw. Rundumgurt
- sichere Schrittgurte
- hoher, geprüfter Auftrieb
- Kragenteil
- Effektive Sicherheitsreflektoren
- Rundumkordel und Signalpfeife

Best.Nr.	Größe	Auftrieb	Preis
420001	Baby	- 15 kg	statt € 52,99 € 44,99
420002	Toddler	15-20 kg	statt € 52,99 € 44,99
420003	Child	20-30 kg	statt € 52,99 € 44,99
420004	Youth	30-40 kg	statt € 52,99 € 44,99
420005	S	40-60 kg	statt € 69,99 € 55,99
420006	M	60-70 kg	statt € 69,99 € 55,99
420007	L	70+ kg	statt € 69,99 € 55,99
420008	XL	70+ kg	statt € 69,99 € 55,99



sicher & bequem



SUPER KOMPAKT!

Mehr Setangebote beim



2

€ 19,99

1 MASTER-SET-ANGEBOT

Das Set besteht aus 4 Stück Schwimm- und Rettungswesten vom Modell MASTER. Diese sind in einer robusten Boottasche mit Tragegriff verpackt, welche dafür sorgen, dass die Westen immer in Griffbereitschaft sind, aber trotzdem leicht verstaut werden können.

Erwachsenen-Set:

bestehend aus 1 Tasche und 4 Stk. MASTER.

Best.Nr. 420023 50 bis über 70 kg

€ 79,99

Familien-Set:

bestehend aus 1 Tasche, 2 Stk. MASTER Größe:

20-50 kg sowie 2 Stk. Größe: 50 bis über 70 kg.

Best.Nr. 420024

€ 79,99

6er Pack Schwimmwesten für Familien:

3 Stk. MASTER Gr. 20-50 kg und 3 Stk. Gr. 50 bis über 70 kg.

Best.Nr. 420026

€ 114,99



1

ab € 79,99



2 Weste MASTER

Preisgünstige Schwimm- und Rettungsweste nach CE-NORM EN ISO 12402-4 (100N); wurde zum Gebrauch in geschützten Gewässern entwickelt, wo Hilfe rasch zu erwarten ist. Kompakt im Design für besten Tragekomfort. Weiche Auftriebskörper, Kopfstütze, Reflektoren und Signalpfeife. Rasch anlegbar durch Brustgurt mit Schnellverschluss.

Best.Nr. 420020

20 bis 50 kg

€ 19,99

Best.Nr. 420021

50 bis über 70 kg

€ 19,99

Erste-Hilfe-Box

Eine Erste-Hilfe-Box ist wohl einer der wichtigsten Ausrüstungsgegenstände an Bord Ihres Schiffes. Egal ob Schlauchboot oder Yacht - kleine Verletzungen und Unfälle können jederzeit passieren. Wir empfehlen daher diese ständig in einwandfreiem Zustand mitzuführen.

3 Erste-Hilfe-Box

Besonderes Augenmerk widmeten wir bei der Auswahl unserer Produkte folgenden 2 Artikeln. Aus persönlichem Wissen über die Notwendigkeit sowie die geforderte Qualität eines Erste-Hilfe-Kastens suchten wir aus einem enormen Marktangebot jene 2 Modelle heraus, welche höchste Sicherheit, erstklassige Qualität und bestens ausgestatteten Inhalt aufweisen.

Nautic - Basic

Superflaches Design. Geeignet für kleine Motor- und Segelboote im Binnenwasserbereich. Der Inhalt ist wasserfest verpackt und ausreichend für 2 Personen. 23x18,5x4 cm.

Best.Nr. 410304

€ 13,99

Nautic - Standard (V5101)

Box inklusive Wandhalterung und Tragegriff. Geeignet für küstennahe Fahrt für kleinere und mittlere Bootstypen. In Österreich für registrierte Boote verpflichtend! Wasserfest verpackt. Ausreichend für bis zu 5 Personen.

Best.Nr. 410303

€ 34,99

ab € 13,99



Basic

3

Standard



A



B



4 Neoprenweste
ab € 17,99

4 Neoprenweste für Tiere

Beste Sicherheit für Ihr Haustier an Bord! Extrem weiches Neoprenmaterial für optimalen Tragekomfort und gute Bewegungsfreiheit.

Best.Nr.	Gewicht ca.	Körperumfang ca.	Preis
A 1629005	ab 40 kg	-	statt € 44,95 € 17,99
B 1912904	18-31,5 kg	76 cm	statt € 64,95 € 29,99
B 1912905	ab 31,5 kg	83 cm	statt € 64,95 € 29,99

150 N

AUTOMATIKWESTEN

300 N



1 Rettungsweste 150N
ab € 106,99

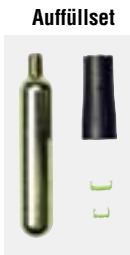

2 Motorbootweste
€ 84,99



3 Automatische Rettungsweste 300N
Hundertfach bewährte Weste mit ausgesprochen gutem Preis-Leistungsverhältnis und hochwertigem Lifebelt. Gedacht für die Hochsee-, Industrie- und Berufsschiffahrt. Robuste Schutzhülle mit bequem und leicht zu tragendem V-Schnitt.
Best.Nr. 420111 Weste rot € 129,90
Best.Nr. 420099 Weste rot im Set mit Y-Lifeline (410220) € 174,99
Best.Nr. 420123 passendes Auffüllset € 39,95

Voll-Automatische Rettungswesten

Die Rettungsweste für jeden Verwendungszweck, vom Freizeitvergnügen bis zum Leistungssport. Komfort, Sicherheit und absolute Bewegungsfreiheit. Ohnmachtssicher und mit 3 verschiedenen Aufblasmöglichkeiten (Mund, Hand oder Automatik). Sind sehr leicht und auch nach Stunden noch bequem zu tragen. Ausgestattet mit leuchtfarbener Luftkammer, Reflektoren, Haltegriff, Mundstück mit Sperrventil und Signalpfeife. Ab 40/45 kg Körpergewicht.

Ein Produkt vom
PROFI für PROFIS!

1 **Rettungsweste 150N TAIFUN mit Lifebelt**
Hochwertig aber leicht, mit doppeltem Rückengurt und D-Ring zum Einhängen einer Life-Leine (Lifebelt). Der entsprechend gepackte Nackenbereich sorgt für optimierte Gewichtsverteilung auf den Schultern sowie Tragekomfort auch beim Regattasegeln. Robuste Schutzhülle. Weicher Neoprenabschluss am Kragen.
Best.Nr. 420107 Weste rot € 106,99
Best.Nr. 420108 Weste rot im Set mit Y-Lifeline (410220) € 159,99
Best.Nr. 420121 passendes Auffüllset € 26,99

2 **Motorboot- und Anglerweste ohne Lifebelt 150N**
Moderne Automatikweste mit wirklich besonders gutem Tragekomfort vor allem durch den weichen Neoprenabschluss am Kragen. Ohne Lifebelt, also speziell für Motorbootfahrer und Angler. Größe universell einstellbar. Praktischer KLIKK-Verschluss am Bauch.
Best.Nr. 420106 schwarz/rot € 84,99
Best.Nr. 420121 Auffüllset/schw. Auslöser € 26,99

4 **Sicherheitsgurt Y-Lifeline (3 Punkt)**
Seifflechter 3-Punkt Atlantik®-Y-Lifeline asymmetrisch aus Birolen-Gurtband, 25 mm breit, UV- und seewasserbeständig. Länge 1 x 70 cm, 1 x 1,3 m, gestreckt 2 m, 3 Spezialhaken, nichtrostend und selbstsichernd.
Best.Nr. 410220 € 49,99



€ 89,99

5

€ 99,90

4 Y-Lifeline
€ 49,99



TIPP



6

5 Rettungssystem „Mann über Bord“

„Mann über Bord“ – ist eines der wichtigsten Themen an Bord. Mit diesem Rettungssystem sind Sie bestens für ein „Mann über Bord“-Manöver ausgerüstet. Mit der abgeworfenen Leine wird der Verunglückte eingekreist, der Schwimmring hält den Körper über Wasser. Zur Bergung ist das Rettungssystem mit einer Halteschlaufe ausgerüstet. Kann optimal am Heck jedes Schiffes befestigt werden. Im Lieferumfang enthalten sind: ein stabiler Behälter, 40 m schwimmfähige Waterprooffleine (8 mm), ein Rettungskragen.
Best.Nr. 410193 € 89,99

6 Rettungsweste Junior

Diese Rettungsweste für Kinder, mit automatischer Auslösung, ist sehr leicht und angenehm zu tragen und völlig ohnmachtssicher. Sie lässt Ihrem Kind absolute Bewegungsfreiheit. Die Luftkammern sind leuchtgelb mit Reflexstreifen. Sie ist geeignet für Kinder ab 6 Jahren von 15 bis 40 kg. Die Weste ist ebenfalls ausgestattet mit Lifebelt-Schnalle, Schrittgurt sowie verstellbarem Rückengurt und Signalpfeife. Kategorie 150 Newton.
Best.Nr. Farbe Preis
420116 rot € 99,90
420117 blau € 99,90
420118 pink € 99,90
Auffüllset für Junior Weste
Bestehend aus einer CO₂-Patrone in entsprechender Größe und einer Automatik-Tablette. UM MK5
420122 schwarzer Auslöser statt € 33,99 € 29,99

Für kleine Matrosen

Feststoffwesten: Diese sind besonders gut für Kleinst- und Kleinkinder geeignet. Sie bieten nicht nur Schutz vor Ertrinken, sondern schützen Ihr Kind auch vor ständig lauender Gefahren an Bord (z.B. Schutz beim Hinfallen). Aufblasbare, automatische Rettungswesten: Ideal für Kinder, die mit dem Leben an Bord bereits gut vertraut sind. Automatikwesten geben Ihrem Kind mehr Bewegungsfreiheit an Bord. Auch wenn Ihr kleiner Matrose ohnmächtig ins Wasser fällt, bläst sich die Weste durch den Kontakt mit Wasser in Sekundenschnelle auf.



**echt
praktisch**

① Gasdruck-Marine-Horn
€ 9,⁹⁹

TOP
PREIS

② Notblitzlampe mit LED
€ 49,⁹⁹



TOP
PREIS



③ LED Taschenlampe
€ 22,⁹⁹



HIGH
QUALITY

nach
IOR,
RORC

ab € 19,⁹⁵

⑥



⑦ Wurf-Rettungsleine
€ 31,⁹⁹



④ Mundnebelhorn
€ 6,⁹⁹

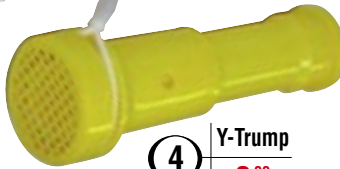

④ Y-Trump
€ 3,⁹⁹



④ Mini-Trump
€ 14,⁹⁹

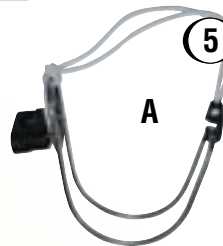

⑤ Rettungsringhalterung
ab € 14,⁹⁹

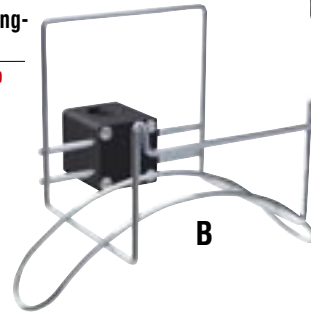

⑧ Halterung
€ 17,⁹⁵

1 Gasdruck-Marine Horn

Dieses Horn ist für den universellen Einsatz ideal, speziell für Sport- und Berufsschiffer. Das aufsetzbare Plastik-Horn bietet maximale Leistung. Wichtige Signal- und Flaggen-codes sind aufgedruckt. Druckflasche mit 300 ml. **Achtung!** H220, H222, H229 Best.Nr. 410010 statt € 10,⁹⁹ € 9,⁹⁹

Ersatzflasche

Druckflasche zu Gasdruck-Marine Horn mit 300 ml. **Achtung!** H220, H222, H229 Best.Nr. 410011 (€ 29,97/l.) 300 ml statt € 9,⁹⁹ € 8,⁹⁹

2 LED-Notblitzlampe

Sehr kompakt und stromsparend. 360° LED-Rettungs- blinklicht; Stromversorgung mit 1xR20 Batterie. Leuchtdauer ca. 8 Stunden mit ca. 60x blinken pro Minute. Lieferung ohne Batterie. Abmessungen: 160x80x80 mm (90g ohne Batterien). Zulassung: SOLAS-MED 96/98 Best.Nr. 410224 € 49,⁹⁹

3 LED Taschenlampe

Absolut wasserdicht bis 30 m, ideal für Tauchgänge zur Überprüfung von Bootsrumppf, Propeller, usw. Batteriebetrieb 4x AA (Batterien nicht im Lieferumfang enthalten), Länge: 145 mm. Best.Nr. 320200 € 22,⁹⁹

4 Mundnebelhorn & Mini-Trump

Das Mundnebelhorn besteht aus rotem Polyamid und ist sehr widerstandsfähig. Länge: 30 cm. Das Mini-Trump ist gelb und schwarz, klappbar und hat eine Länge von 87 bis 163 mm. Ist umweltbewusst, günstig, unverwüstlich und schwimmfähig. Beide Hörner vereinigen die Kraft einer Hupe und die Einfachheit eines Nebelhorns.

Best.Nr. 410016 Mundnebelhorn € 6,⁹⁹
Best.Nr. 410017 Mini-Trump € 14,⁹⁹

Spielvariante für Kinder:

Best.Nr. 410015 Y-Trump € 3,⁹⁹

5 Halterung für Rettungsring

Nirosta Halterung für Rettungsringe o.ä. Auch zur Relingmontage.

Best.Nr. 410209 A € 14,⁹⁹
Best.Nr. 410212 B € 29,⁹⁵

6 Radarreflektor

Sehr praktische Form, einfache Montage und wenig Windwiderstand.

A: Segelboot – mit einer Kehle für die Anbringung an der Want.

Best.Nr. LängexØ Oberfläche Preis
410230 58x5 cm 2 m² € 29,⁹⁵
410231 59x10 cm 4 m² € 36,⁹⁵

B: Motorboot – mit einer Fixationshalterung.

Best.Nr. LängexØ Oberfläche Preis
410232 56x5 cm 2 m² statt € 29,⁹⁵
410233 56x10 cm 4 m² € 39,⁹⁵

C: Achtflächiger Radarreflektor – nach IOR und RORC.
Best.Nr. Maße Preis
410234 34x34x47 cm € 19,⁹⁵

7 Wurf-Rettungsleine

Ständig einsatzbereite Wurfleine (Lifeline) mit hervorragenden Leistungsmerkmalen. Ein Nylonsack beinhaltet auf kleinstem Raum eine besonders widerstandsfähige 28 m lange und 5 mm starke, schwimmende Leine mit Signalfarbe. Durch das Auswerfen des Sackes rollt sich die Leine aus dem Sack und ermöglicht es, eine Person über Bord zu bergen. Ein Muss auf jedem Boot. Leinenmaterial: 100% Polyethylene.
Best.Nr. 210454 € 31,⁹⁹

gegen Übelkeit auf Reisen



TOP
PREIS

⑨ Akupressurband
€ 3,⁹⁹

8 Halterung für Wurfleine

Inox-Befestigungskorb für Lifeline aus rostfreiem Stahl. Komplett mit Befestigungsschelle, welche auch für Relingsmontagen geeignet ist bzw. am Heckkorb Ihres Schiffes leicht und ständig griffbereit angebracht werden kann. (Senkrechte oder waagrechte Montage). Best.Nr. 110925 statt € 19,⁹⁵ € 17,⁹⁵

9 Akupressurband

gegen Seekrankheit, Übelkeit und Unwohlsein auf Reisen aller Art. Auf dem Prinzip der Druckakupressur basierende Wirkung; durch Stimulierung auf den sogenannten NEIKUAN-Punkt. Geeignet für Erwachsene und Kinder ohne Nebenwirkungen. Das richtige Tragen an beiden Handgelenken führt zum gewünschten Erfolg. Best.Nr. 250425 statt € 5,⁹⁹ € 3,⁹⁹

**Mehr
Sicherheit vom**



2 Größen



SONDERPREIS

ab € 47,⁹⁵



1 Rettungsring

Verbesserte Ausführung aus robustem Material, innen geschäumt; mit rot oder blau eingearbeiteten Streifen und Festhalteleiste.

Best.Nr.	Farbe	AußenØ	InnenØ	Preis
410196	rot	57 cm	34 cm	€ 47,95
410200	rot	64 cm	39 cm	€ 56,95
410201	blau	64 cm	39 cm	€ 56,95

„MAGNUM“ NACH SOLAS UND RINA

2 Rettungsring „MAGNUM“

Dieser Rettungsring hat durch seine spezielle Polyurethane-Schaum-Füllung eine besonders hohe Auftriebskraft. Er ist mit einer Festhalteleiste und 4 reflektierenden Streifen bestückt. Der "MAGNUM" hat durch seine hohe Qualität eine sehr lange Lebensdauer und hält auch extremsten Witterungen stand. Farbe: Orange, 2 Modelle zur Auswahl.

Modell mit 2,5 kg erfüllt folgende Normen: SOLAS 74/96 Reg. III/4; LSA Code IMO MSC 48(66); IMO Res. A689(17); IMO MSC. 54(66); RINA SC-CCE-MED-01.

Modell mit 4 kg: erfüllt folgende Normen: (EU) 2020/1170, MED/1.1. SOLAS 74-III/4, III/7, III/34 & X/3, LSA Code, 2000 HSC Code 8. Zertifikat-Nr. MEDB000015W

Best.Nr.	MaßeØ	Gewicht	Preis	
			Außen x Innen	
410202	61x41 cm	2,5 kg	statt € 59,95	€ 54,95
410194	75x44 cm	4 kg	statt € 99,95	€ 89,99



€ 54,⁹⁵



2 Rettungsring 4 kg
€ 89,⁹⁹

inkl. Signalleuchte
Art. 410224
siehe Seite 40

3 Fender & Rettungsring in einem

Mit spezieller Technik hergestellter Rettungsring aus Fender-Material. Einerseits kann dieses Produkt jederzeit an Bord als praktischer Fender verwendet werden und andererseits ist es im Notfall schnell als Rettungsring herzunehmen. Als Fender wird er an Deck verwendet und muss naturgemäß nicht verstaubt werden, was wiederum ein großer Vorteil ist, da er somit als Rettungsring stets griffbereit bleibt. Gut sichtbar, flexibel und stabiler Auftrieb. Innendurchmesser: 40 cm, Außendurchmesser: 60 cm, Gewicht: 2,10 kg
Best.Nr. 410203 € 59,95

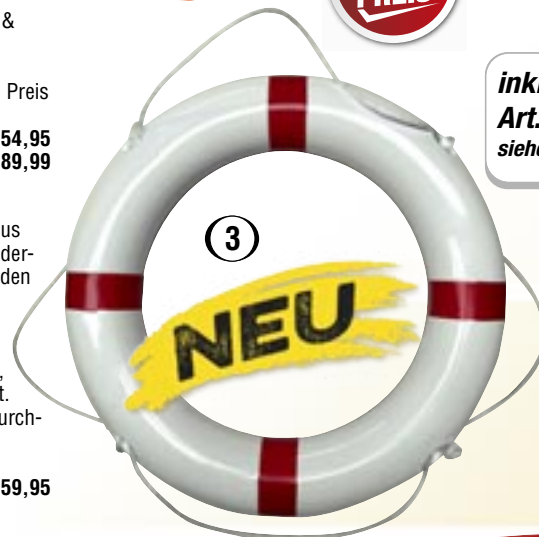

NEU



€ 99,⁹⁵

Rettungsringhalterungen und Wurf-Rettungsleine s.S. 40.

4 Hufeisen Rettungsring – Set

Das Hufeisen-Set besteht aus einem hufeisenförmigen Rettungsmittel mit Leine, einer Signalleuchte und einer Nirosa-Halterung. Eine der schnellsten und effektivsten Maßnahmen bei "Mann über Bord!" ist wahrscheinlich das rasche Auswerfen eines Rettungshufeisens. Durch die gelbe Signalfarbe und die Signalleuchte wird die Unglücksposition bei Tag- als auch bei Nachttörns deutlich markiert. Hufeisen: gefüllt mit Auftriebsmaterial, Hülle aus Nylon. Signalleuchte, schwimmfähig (Batterien nicht im Lieferumfang). Halterung: Nirosa.
Best.Nr. 410205 gelb € 99,95



5 Rettungsboje
€ 54,⁹⁰

5 Rettungsboje LIFE GUARD

Diese Rettungsboje hat durch seine spezielle Polyurethan-Schaumfüllung eine besonders hohe Auftriebskraft. Inkl. Leine und Gurt.
Best.Nr. 410500 € 54,90



1 Feuerlöscher mit Halter

Vorschriftsmäßig und zur eigenen Sicherheit darf dieser auf keinem Boot fehlen. Leicht und sehr handlich kann dieser durch die mitgelieferte Halterung einfach im Schiff, Camper, Auto oder im Wohnbereich montiert werden.

Best.Nr.	Modell, Brandklasse, Type	Preis
430051	1 kg Pulverlöscher, ABC, MED 2014/90/EU, PED 2014/68/EU	€ 29,99
430052	2 kg Pulverlöscher, ABC, Manometer, MED 2014/90/EU, PED 2014/68/EU	€ 39,99
430053	2 lt. Schaumlöscher, ABF, Manometer, MED 2014/90/EU, PED 2014/68/EU	€ 59,99

2 Notsignalgeber und Leuchtpatronen-Set

Praktischer Notsignalgeber aus Kunststoff mit Reservemagazin für 3 Leuchtpatronen. Klein, handlich und unentbehrlich für Wassersportler, Bergsteiger, Skifahrer, Sportflieger etc. Inklusive 3 roten Patronen.

Best.Nr. 410113 € 46,99

HINWEIS: Notsignale sind nur in unserer Filiale in Neudau sowie auf Anfrage beim Wassersportpartner erhältlich. Ein Versand derselben ist nicht möglich! Bitte beachten Sie die gesetzlichen Bestimmungen zu diesen Produkten!

3 Notsignalgeber und Leuchtpatronen-Set in Box

Diese praktische und sehr handliche Box beinhaltet einen Notsignalgeber und 9 rote Patronen. Unentbehrlich für Wassersportler, Bergsteiger, Skifahrer, Sportflieger etc.

Best.Nr. 410114 € 58,99

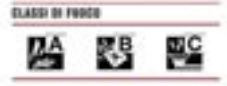

1 Feuerlöscher
ab € 29,99

3 Notsignalgeber-Set in Box
€ 58,99

2 Notsignalgeber-Set
€ 46,99



Maßgeschneiderte
Ausrüstung vom



wassersport
PARTNER

MEIST
VERKAUFT



€ 339,99

4 Grundausrüstung für Sportboote – Sicherheits-Equipment

Praktisches Sicherheitsbag aus wasserfestem Material, das alle notwendigen Ausrüstungsgegenstände für eine erfolgreiche und vor allem erholsame Bootsaison beinhaltet.

Set bestehend aus:

- 1 BOAT-BAG (Universaltasche)
- 1 schwimmende Leine (8 mm x 30 m)
- 1 Festmacherleine (8 mm x 6 m)
- 1 Schäkelle (8 mm, gerade, verzinkt)
- 1 Ersatzhaken für Enterhaken (25 mm)
- 1 Schöpfkelle
- 1 Erste-Hilfe-Box
- 1 Flagge (20x30 cm) Österreich oder Deutschland (je nach Wahl)
- 4 Rettungswesten
- 1 Ankerleine (6 mm x 25 m)
- 1 Notblitzlampe LED (360°)
- 1 Klappanker (2,5 kg)
- 1 Gasdruck-Marine-Horn
- 1 WSP-Dokumententasche

Best.Nr. 410004 mit Flagge Österreich € 339,99

Best.Nr. 410005 mit Flagge Deutschland € 339,99

Gastlandflaggen (20x30 cm) - gleich mitbestellen!

Weitere Flaggen finden Sie auf Seite 112-113.

Best.Nr. 210671 Italien € 6,69

Best.Nr. 210672 Slowenien € 6,69

Best.Nr. 210673 Kroatien € 6,69

Best.Nr. 210674 Griechenland € 6,69



Komplett-SET bestehend aus:



oder



Wo es auf verlässliche Tiefenmesser ankommt!



1 Gerät
3 Designs

statt € 234,90

€ 209,90



ab € 169,99

ECHOLOT HUMMINBIRD

HDR 650 – digitales Echolot in Instrumentenform
Aufgrund der kompakten runden Form speziell für den einfachen Einbau ins Armaturenbrett gedacht. Das Gerät ist wasserdicht und das Display hintergrundbeleuchtet. Eine weiße, eine schwarze als auch eine chromfärbige Frontabdeckblende gehören zum Lieferumfang. Ausgelegt für hohe Bootsgeschwindigkeiten verfügt es über Tiefen- und Flachwasseralarm, Ankerwache, gummierte Tasten und Beleuchtung. Maximale Tiefe: ca. 180 m und verbesserte zuverlässige Tiefenanzeige bis 110m, Einheiten: Fuß, Meter oder Faden. Einbaudurchmesser: 52 mm. Heckgeber (20°/200kHz)
Best.Nr. 230203
inkl. 3 Abdeckblenden u. Heckgeber € 209,90

PIRANHA MAX – klein aber mit Biss!

Schon die Bezeichnung „MAX“ verrät einiges über die Top-Funktionen dieser Serie preiswerter Farb-Fishfinder. Top-funktionell, gute Ablesbarkeit, große digitale Zahlen sowie einfache Menüführung. Mit nur wenigen Tasten nutzen Sie Fish ID+, Fischalarm, Tiefenalarm, Zoom und sogar Down Imaging ist möglich. 20% größerer hochauflösender 4,3" (10,9 cm) TFT-Farbbildschirm, 70% mehr Pixel.
Best.Nr. 230902 Max 4 – Dual Beam statt € 179,99 € 169,99
Best.Nr. 230903 Max 4 DI – Down Imaging & Dual Beam statt € 269,99 € 264,99

Alle PiranhaMAX haben Fisch-Tiefenanzeige, Tiefenalarm und Wassertemperaturanzeige. Maße ca. 9,9 x 17,3 x 9,1 cm, inkl. dazugehörenden Heckgeber und langem Kabel.

12V AGM-Akku
passend für Portable-Anwendungen mit Soft-Case (PTC-UNB) 7,5 Ah
Best.Nr. 340038 statt € 37,99 € 29,99





Humminbird HELIX 5

Kristallklares Panoramadisplay!

Leistungsfähiges Side-/Down Imaging & SwitchFire Sonar durchforsten für Sie die Welt unter Wasser, während das integrierte GPS Ihnen bei Bedarf den richtigen Weg weist.

Display: 5" 256 Farben TFT-Display
(480x800 Pixel)

Kartenslot: MicroSD

Seekartenformat: Navionics® (siehe Seite 45)

Lieferumfang: Aufbauhalterung, Heckgeber, Kabel

Best.Nr.	Ausführung	Preis
230208	Fishfinder DualBeam G2	statt € 399,- € 339,-
230209	Fishfinder DownImaging G2	statt € 449,- € 379,-
230223	GPS+DualBeam + Chirp G3	statt € 499,- € 409,99
230211	GPS+DownImaging Chirp G3	statt € 569,- € 459,99

HUMMINBIRD® Serie HELIX Breitbild

G3

G4

Humminbird HELIX 7

Egal welche Ziele Sie verfolgen oder welche Konditionen vorherrschen, der HELIX 7 beherrscht es. Atemberaubende Bildschirmauflösung mit klaren, deutlich erkennbaren Darstellungen von Kartenmaterial und Fisch-Aufenthaltsgebieten auch in grellem Sonnenlicht. Durch ultrabreites Display sind Doppelsichten bis ins Seekarten- und Unterwasserdetail ein Kinderspiel.

Display: 7" 256 Farben TFT-Display
(480x800 Pixel)

Kartenslot: MicroSD

Seekartenformat: Navionics® (siehe Seite 45)

Lieferumfang: Aufbauhalterung, Heckgeber, Kabel

Best.Nr.	Ausführung	Preis
230215	GPS+DualBeam+Chirp DS G4:	statt € 709,- € 669,99
230216	GPS+DownImaging Chirp MEGA G4:	statt € 799,- € 759,99
230217	GPS+Side&DownImag. Chirp MEGA G4:	statt € 969,- € 829,99



BESTPREIS!

ab € 339,-

**TOP
PREIS**

statt € 709,-

ab € 669,99



Meist verkauft: 230223 Helix 5 GPS-Kombi G3



Meist verkauft: 230215 Helix 7 GPS-Kombi + Chirp G4

G3

G3 Modelle:

- Chirp Modelle
- MEGA Imaging bei Modellen Helix 9, 10 und 12 SI
- Standby Modus
- Bessere Screenshot Funktion

Designed for
NAVIONICS
THE LEADER IN ELECTRONIC CHARTS

DIGITALE SEEKARTEN

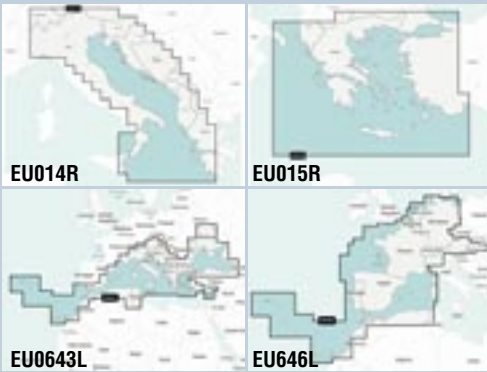

NAVIONICS PLUS Karten

Sie sind der Standard für gut ausgerüstete Seefahrer und bieten die größte Abdeckung und Kompatibilität mit fast allen Kartenplottern. Merkmale umfassen: Gezeiten, Strömungen, Wracks, Hafenpläne, Sumpfbereiche, Hafendienstleistungen und vieles mehr. Egal ob Sie auf dem Wasser sind oder eine Reise planen, **Navionics** bringt Sie ans Ziel. Je nach Gebietsabdeckung gibt es 2 Kartenformate – REGULAR und LARGE.

NAVIONICS PLUS Karte auf SD-Chip

(auch für MICRO-SD geeignet)

Best.Nr.	Preis
230505 REGULAR EU014R Adriatic Sea (IT, SLO, HR)	€ 169,-
230506 REGULAR EU015R Aegean Sea (GR)	€ 169,-
230511 LARGE EU643L Mediterranean&Black Sea, jetzt inkl. Teile der Donau	€ 259,99
230512 LARGE EU646L Europe Central&West	€ 259,99

Andere Länder bzw. Karten auf Anfrage. Lieferzeit ca. 2-3 Tage.

NAVIONICS +

NAVIONICS PLUS Download-Karte, ein leerer SD-Karten-Chip inklusive Downloadlizenz für eine Karte freier Wahl. Vorteil: bei Kauf muss man sich noch nicht auf das Kartengebiet festlegen – Ideal als Geschenk.

Best.Nr. 230504 leere Karte inkl. REGULAR Lizenz	€ 169,-
Best.Nr. 230509 leere Karte inkl. LARGE Lizenz	€ 259,99

Bereits vorinstallierte SD-KartenChips im PLUS-Format siehe oben.

NAVIONICS update - leere Karte mit einer Downloadlizenz. Allerdings vor dem Download einer neuen aktuellen Karte muss eine alte Karte am PC gesteckt werden. Jede alte Karte kann nur einmal verwendet werden um eine neue Update-Karte frei zuschalten.

Best.Nr. 230508 leere Karte mit LARGE Update-Lizenz	€ 137,99
--	----------



statt € 1.579,-
ab € 1.199,99

G4N – Generation Netzwerk

Zusätzliche Features:

- Bluetooth Micro-Fernbedienung ohne Dongle
- Bluetooth Verbindung zwischen Smartphone und Humminbird Geräten G4N

Verbinden Sie Ihr Smartphone mit dem Humminbird Gerät (G4N-Modelle) via Bluetooth und Sie erhalten Benachrichtigung über eingegangene Nachrichten, Anrufe, verpasste Anrufe und lassen Sie sich den Akku-Status anzeigen!



HELIX 9

Das HELIX 9 CHIRP MEGA SI + GPS G4N ist nicht nur ein perfektes Fischradar, sondern auch ein unglaublich leistungsfähiges Navigationsgerät. Es verfügt über ein 22,86 cm großes 9-Zoll-Display, MEGA Side Imaging +, MEGA Down Imaging +, Dual Spectrum CHIRP Sonar und internes GPS mit Humminbird-Grundkarte. Weitere Standardfunktionen bei G4N Modellen: AutoChart Live sowie Netzwerkfunktionen. Softkey-Steuererelemente sorgen für spielend einfachen Zugriff auf bereits vorinstallierte Ansichten. Einfachstes Menüsystem für eine zuverlässige Bedienung unter allen Bedingungen. Erstellen Sie Echtzeitkarten (AutoChart Live) Ihrer Angelplätze mit Zugriff auf die patentierten Humminbird-Funktionen. Kartieren Sie Tiefenkonturen, Boden Härte und Struktur. Integrierte 8h-Aufnahmezeit, kompatibel mit AutoChart Zero Line SD-Karten.

Lieferumfang: Display, Aufbauhalterung, Geber u. Kabel.
Best.Nr. **230220** statt € 1.579,- € 1.199,99

HAUSMESSEN!

TERMINE GLEICH VORMERKEN!

Tolle Aktionen warten auf Sie!

27.-29. März 2025

VOR ORT & ONLINE!

Schauen-beraten-kaufen-urlauben,
so einfach geht's!

2.-4. Oktober 2025

HERBST-SHOPPING!

Nach dem Urlaub ist vor dem Urlaub.





Viel Spaß auf dem Wasser.

Vessel View Mobile – Motordaten via Smartphone

Plug&Play-Modul zur drahtlosen Verbindung zwischen Motor und mobilem Endgerät. Genießen Sie dadurch einzigartigen Komfort mit nahezu allen Motor-Infos wie z.B.: Kraftstoffverbrauch, Motor-temp., Batteriezustand, Drehzahl, Betriebsstunden – oder alle anderen Daten, die sie wissen möchten. Die Möglichkeiten sind fast grenzenlos. Das Modul ist in wenigen Minuten installiert – einfach mit gratis App verbinden und losfahren!

Genießen Sie Ihre Zeit am Wasser, während das Modul Ihren Motor zuverlässig überwacht.

Zudem bietet die App noch tolle Kartenfunktionen um interessante Orte im Blickfeld zu behalten, sowie die praktische Checklisten-Funktion um nichts auf dem Land zu vergessen. Wartungsintervalle sowie Fehlercodes oder Warnungen werden übersichtlich dargestellt. In der App können Sie auch Ihren Händler auswählen und Daten dorthin weitergeben. Kompatibel mit allen SmartCraft-Mercury-Außenbordmotoren, ab 40 PS (2004 od. jünger) sowie die neuen 25/30 PS.

Best.Nr. **923491** statt € 276,- € 239,-



MERCURY
GO BOLDLY.™

Damit Sie immer wissen, was gerade passiert.



BRESSER

€ 119,99



Art. 250202



Art. 250199

Fernglas BRESSER 7x50 WP mit Kompass

Die **Topas-** und **Nautic-Ferngläser** sind mit Stickstoff gefüllt und somit wasserdicht. Liegen durch die ergonomische Gummiarmierung sehr gut in der Hand und sind stoßfest. Faltbare Augenmuscheln ermöglichen auch Brillenträgern die Nutzung des gesamten Sehfeldes.

Lieferumfang Topas:

Fernglas, Schwimmgurt, Tasche und Reinigungstuch, Schutzabdeckung und 2x LR43 Batterien.

Lieferumfang Nautic:

Fernglas, Trageriemer, Tasche und Reinigungstuch.

Technische Daten:

7-fache Vergrößerung, 50 mm Objektivdurchmesser, beleuchteter Kompass, Strichplatte, Porroprismen-Bauweise.

Modell:	Topas	Nautic
Lichtstärke:	51,02	51,02
Sehfeld (1000 m):	116 m	132 m
Gewicht:	1185 g	856 g
Best.Nr.	250202	250199
Preis:	€ 119,99	€ 209,99
	statt € 139,99	statt € 224,99

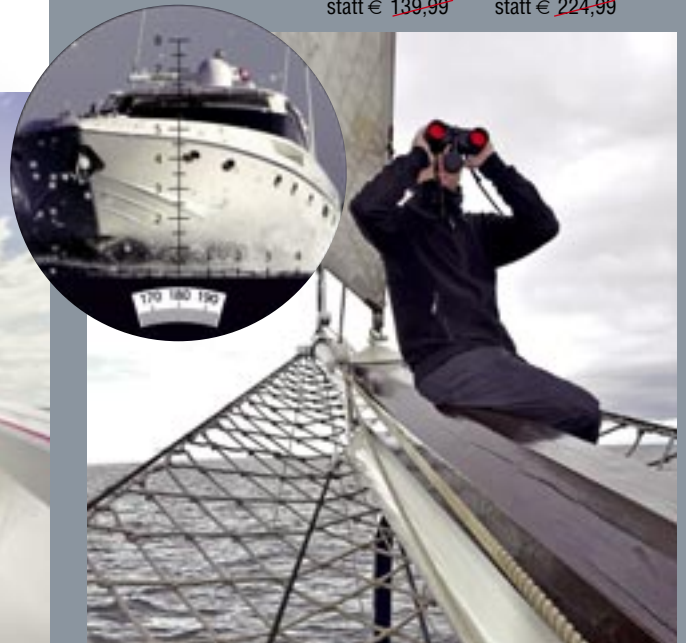

SEE FUNK



1 Handfunkgerät 0.5 / 1 / 3 W

Sehr preiswertes Handfunkgerät, praktisch und hochwertig gebaut. Gehäuse mit orangefarbenen Signalstreifen und schwimmfähig. Weitere Eigenschaften: Zugriff auf 10 NOAA-Wetterkanäle, wasserdicht IPx7, beleuchtete Tasten und Display. In Lieferumfang enthalten: 5 NiMH Akkus, 12 V Ladegerät und Gürtelclip.

Best.Nr. 230800 MRHH150 FLT EU € 119,99

2 Handfunkgerät 1 / 3 / 6 W

Das meistverkaufte Handfunkgerät mit 50 Jahren Erfahrung, schwimmend, Gehäuse mit orangefarbenen Signalstreifen für bessere Sichtbarkeit, 6W Leistung für größere Reichweite, voller Zugriff auf NOAA-Wetterkanäle, Rauschunterdrückung, Tri-Watch, Speicherkanäle, Memory Scan und BURP (Wasser aus Lautsprecher), ATIS, Tauchfähig (JIS7), externe Lautsprecher/Mikrofon, beleuchtete Tasten, Li-Ionen Akku, Ladeschale 12 und 220V, Gürtel-Clip

Best.Nr. 230796 MRHH350 FLT EU € 169,99

3 Handfunkgerät mit GPS und DSC 1 / 3 / 6 W

Das erste Cobra-Handfunkgerät mit eingebautem GPS-Empfänger das ihre Koordinaten anzeigt und im Falle automatisch mit DSC-Rufen im Notfall sendet. Weitere Highlights:

- integrierte Taschenlampe
- Notfall-Stroboskop
- Bluetooth-Wireless-Funktion (Telefonanrufe via Bluetooth empfangen während das Smartphone sicher und trocken anderswo verstaut bleibt)
- Rewind-Say-Again® - wiederholt verpasste VHF-Anrufe

Best.Nr. 230797 MRHH600 statt € 327,60 € 289,99

4 MRF 77 Seefunkgerät UKW mit GPS

Der Unterschied zum Cobra MRF 57 liegt darin, dass das MRF 77 einen eingebauten GPS-Empfänger hat, dadurch ist auch der „stand-alone“-Notfall-Funk möglich. Grau, 5 W / 25 W, Best.Nr. 230799 € 259,99

TOP PREIS
€ 259,99

Cobra
Electronics EMEA



TOP PREIS



Antennen und Halterungen passen zu allen Funkanlagen. Die Antenne 1770 verfügt über ein Montagesystem „Ohne Kabel“, dadurch kann die Antenne einfach abgebaut werden, da das Kabel am Antennenfuß befestigt bleibt.

5 UKW-Antenne VHF 1770

flexible 1,1 m Antenne aus Glasfaser „Ohne Kabel“ mit Kunststoff-Kipp-Fuss für Schnellmontagesystem und 5 m Kabel.

Best.Nr. 230718
statt € 189,90 € 169,99

Antennen-Kabel-Verlängerung 5 m (o. Abb.)

Best.Nr. 230712
statt € 49,99 € 29,99



5

TOP PREIS
MEIST VERKAUFT

SET ANGEBOT



6



6 Set Cobra MRF77 mit GPS + Funk-Antenne VHF 1770

Set Angebot bestehend aus: MRF77 Seefunkgerät (siehe Art. Nr. 230799) und UKW-Antenne VHF1770 (siehe Art. Nr. 230718). Best.Nr. 230709 € 419,99

150 Jahre
Ritchie Kompassse

RITCHIE®

5 JAHRE GARANTIE



einfacher
Einbau

AKTION!
€ 109,99

TOP
PREIS

TOP DESIGN!



SUPERPREIS!
€ 39,99

Sport X-21
€ 59,99

Trek TR-31
ab € 54,99



€ 79,99

TOP
PREIS

HIGH
QUALITY

Explorer F-50
€ 94,99



Trek TR-35
ab € 59,99



5 Ritchie Explorer B-51-G
Außergewöhnlich guter BRACKET-Mount-Kompass mit Skala in marineblauem Design. Inkl. Montagehalterung; Maße: ca. 11,9 x 9,5 cm; gleiche Eigenschaften wie S-53-G.
Best.Nr. 230050 € 79,99

6 Ritchie Einbau-Kompass
Für kleinere und mittelgroße Motorboote hervorragend geeigneter, sehr übersichtlicher Einbaukompass mit Sonnenschutzblende. 12 V Beleuchtung; kompensierbar wie S-53-G und B-51-G.
Explorer F-50
Durchmesser: 12,4 cm; Höhe: 4,7 cm; Einbautiefe: 5,7 cm.
Best.Nr. 230045 schwarz € 94,99
Best.Nr. 230046 weiß € 94,99

Trek TR-35
Durchmesser: 9,4 cm; Höhe: 4 cm; Einbautiefe: 2,1 cm.
Best.Nr. 230047 schwarz statt € 69,95 € 59,99
Best.Nr. 230048 weiß statt € 69,95 € 59,99

7 Ritchie Voyager F-83
Eigenschaften wie Modell 6 jedoch: Durchmesser: 13,3 cm; Höhe: 8,4 cm; Einbautiefe: 3,3 cm.
Best.Nr. 230061 F-83W € 189,90

8 Ritchie Voyager B-81
Eigenschaften wie Modell 5 jedoch: Maße: 12,5 x 10,8 cm.
Best.Nr. 230065 statt € 219,90 € 179,99

9 Ritchie Voyager S-87
Eigenschaften wie Modell 4 jedoch: Maße: 8,3 x 11,5 cm.
Best.Nr. 230067 S-87W statt € 174,90 € 164,99

3 Ritchie Kompass Trek TR-31
Dieser Kompass setzt neue Maßstäbe in Innovation und Design. Die adjustierbare Montagehalterung ermöglicht einen Montagewinkel von über 300°. Dadurch ist er bestens für schräge und vertikale Montagen geeignet. Ideal bei Mittelkonsolen, für Schlauchboote, Festrumpfyachten, Autos, LKW usw. Features: eingebaute Kompensatoren zur Deviationskorrektur, großes Display mit gut ablesbaren Ziffern und Buchstaben, 12 V Beleuchtung. Kompassgröße mit Montagehalterung: ca. 8,89 x 6,85 cm.
Best.Nr. 230056 TR 31W, weiß € 59,99
Best.Nr. 230057 TR 31G, grau, blaue Rose € 54,99

4 Handpeilkompass IRIS 100
Ausgezeichnet als Gewinner mehrerer Design-Wettbewerbe ist der IRIS 100 ein einzigartiger, vielseitig bewährter und geprüfter Universalkompass, welcher auf Grund seiner cleveren Bauweise in jeder Position einsetzbar ist. Stöfetestes Kunststoffgehäuse; 2-fach beschriftete Kompassrose zum leichteren Ablesen. Wasserfest und schwimmfähig; inkl. Montagehalterung, Schrauben und praktischen Schutzbeutel für unterwegs oder zum Verstauen.
Best.Nr. 230010 Blaues Design statt € 124,90 € 109,99
Best.Nr. 230011 Gelbes Design statt € 124,90 € 109,99

1 Ritchie Sport X-10-M
Der ideale Kompass für kleine Boote. Ultramodernes schlichtes Design ermöglicht einfache Montage. Er hat alle Eigenschaften eines großen Kompasses: eingebaute Kompensatoren, 12 V Nacht-Beleuchtung; Richtungsmagnete für höchste Genauigkeit.
Durchmesser: ca. 70 mm; Höhe: ca. 55 mm
Best.Nr. 230030 X-10-M, grau, blaue Rose € 39,99
Best.Nr. 230031 X-10W-M, weiß € 39,99

2 Ritchie Sport X-21
Der Kompass zum Einbau in das Armaturenbrett. Endlich ist es möglich, den Kompass direkt vor den Augen des Fahrers zu montieren - ohne Kompromisse. Kann bis zu einem Neigungswinkel von 45° eingebaut werden, ohne auf eine genaue Ablesemöglichkeit verzichten zu müssen. Einfacher Einbau; Standardbohrung: 52 mm; leuchtende Anzeige für Fahrten bei Nacht. Richtungsmagnete für höchste Genauigkeit. Hochwertig gelagerte Kompassnadel; Durchmesser: 60 mm; Tiefe: 51 mm.
Best.Nr. 230041 X-21-WW, weiß € 59,99



1

1 FUSION Marine Soundsystem Compact MS-RA60

Das perfekte Soundsystem für Boote mit wenig Platz! Dank kompakter Einbaumaße bieten sich mehr Einbauorte auf Ihrem Boot an als bei herkömmlichen Geräten.
 Funktionen: AM / FM Receiver, DAB integriert, AUX, hochwertiger Klasse-D-Verstärker 180W Peak und 2 unabhängige Audiozonen, Steuerung und Zugriff auf externe Musik-Daten mittels integriertem **Bluetooth-Modul** und **ANT-Technologie**, wasserdicht IPx6/7. Maße (LxB): 157x68 mm, Einbaumaße: 130x50 mm, Einbautiefe: 82 mm. Großes 2,3" Display
 Best.Nr. **340567** MS-RA60 statt € ~~299,99~~ € **249,99**
Empfohlenes Zubehör: (siehe Seite 50 u. 51)
 ANT-Drahtlose Fernbedienung Art. **340540**, Antenne FM/AM Art. **340513**, Lautsprecher



2



2 FUSION Marine Entertainment Soundsystem MS-RA210

Hochwertiges, kompaktes Audio-Unterhaltungserlebnis für Boote. Alleine der Einbau wird Dank des ästhetischen Designs eine Augenweide. Daneben stehen bis dato unerreichte Audio-Entertainment Erlebnisse. Nachfolgend genannte Features und Eigenschaften werden Sie überzeugen:

Empfohlenes Zubehör: (siehe Seite 50 u. 51)
 ANT-Drahtlose Fernbedienung Art. **340540**
 USB-Einbausteckdose Art. **340565**
 USB-Stick Art. **340555**
 Antenne FM/AM Art. **340513**
 Lautsprecher



2

€ **419,90**

- Wasser IPX6 u. IPX7
 - Bluetooth-Modul (Smartphone-Streaming)
 - DSP – Digital Signal Processing für perfekten Sound über Fusion-Lautsprecher oder -Verstärker. Also bestmöglicher Sound bei jeder Lautstärke und in jeder Umgebung
 - Unterschiedliche Montagemöglichkeiten je nach Bootmodell und Eignerwunsch
 - Konnektivitäts-Optionen: Bluetooth, AM/FM Radio, iPhone/iPod, MTP, SiriusXM und DAB+ (benötigt separates Modul), USB, AUX-Eingang und ANT-Technologie
 - Multi-Zonen-Technologie: Zwei Zonen mit starker Leistung bei 4x50W mit Class-D Verstärker bei einer Spitzenleistung von 200W
 - 2,7" Farb-LCD Display und mehrsprachiges Menü
 - mit gratis FUSION-Link App können Sie das Radio aus der Ferne bedienen
 - NMEA2000 Netzwerkfähig, damit kompatibel mit Multifunktionsdisplay's
 - hochwertiges, schwarzes Frontpanel
 - Maße: 157x68x22 mm (LxHxT Frontpanel), 50x105 mm (HxT Einbaumaß)
- In Summe eine elegante und funktionale Lösung für Ihren Steuerstand oder Ihr Cockpit.
 Best.Nr. **340560** MS-RA210 statt € ~~479,99~~ € **419,90**

ANT-Technology



Bluetooth



2

3

3 FUSION MS-RA70 Marine-Entertainmentsystem

Kompakte Stereoanlage mit starken, klaren und bewegtem Sound für den Einbau in DIN-Schacht. Durch Prozessor mit hoher Leistung hat man schnellen Zugriff auf alle Einstellungen. Apple- und Android basierende Geräte können direkt über integriertem USB oder UNIDOCK (optional) angeschlossen werden, welches gleichzeitig für eine wasserdichte Aufnahme Ihres portablen Gerätes an Bord sorgt.

- Multi-Zonen Technologie - 2 Zonen
 - FUSION-Link
 - Bluetooth Audio-Streaming (Abspielen, Pause und Überspringen)
 - DAB/DAB+ vorbereitet
 - IPx7 wasserdichte Front
 - 200 Watt max. (4 x 50 W)
 - Maße: BxHxT ca. 16,1x5x10 cm
 - AM / FM / USB / iPod / iPhone / Android / Bluetooth / ANT
- Best.Nr. **340559** MS-RA70
 Best.Nr. **340561** MS-RA70N mit NMEA2000
 Best.Nr. **340554** MS-RA70N inkl. 2 wasserdichten Marine-Lautsprechern MS-EL602



SET mit SPEAKER

3



Bluetooth



Empfohlenes Zubehör: (siehe Seite 50 u. 51)
 ANT-Drahtlose Fernbedienung Art. **340540**
 USB-Einbausteckdose Art. **340565**
 USB-Stick Art. **340555**
 Antenne FM/AM Art. **340513**
 Lautsprecher

statt € ~~399,99~~ € **344,90**
 € ~~389,-~~ € **389,-**
 statt € ~~459,-~~ € **439,-**



FUSION
A Garmin Brand

**Fusion Panel Stereo
All-In-One
Plug & Play Audio-
Unterhaltung
inkl. ANT**

€ 359,99



Fusion Panel-Stereo PS-A302B

Vereint alle Elemente, die für eine exzellente Audiowiedergabe erforderlich sind, in einem einzigen, perfekt abgestimmten Gehäuse. Komplett flexible Audiosteuerung über diverse Möglichkeiten (Bluetooth, FusionLink), AM/FM-Radio, USB- und AUX-Audioanschlüssen mit unglaublicher Audiowiedergabe (Digital Signal Processing) in Hi-Fi-Qualität bei jeder Lautstärke.

Dank vielseitiger, einfacher Montageoptionen können Sie Ihre Stereoanlage dort installieren, wo es am besten geeignet ist – Indoor oder auch Outdoor, daher auch besonders geeignet für kleinere Boote z.B. Konsolenboote. Im wesentlichen benötigen Sie nur einen 12V Anschluss. Mittels separat erhältlichem Rahmen ist das Panel-Stereo auch als Aufbauvariante z.B. auf Möbel zu nutzen. Die Fusion-Link Lite App ermöglicht zudem auch eine drahtlose Steuerung über die ANT-Technologie von Ihrer kompatiblen Garmin-Uhr.

Technisches: 10,8 – 16V, 140 W, AM/FM, USB-Anschluss, komp. m. Ipod/Iphone, Bluetooth, FusionLink,

FusionLinkANT, wasserdicht IP65, Montage: Surface/Flush/Flat, Maße: 344 x 155 x 50 mm
Best.Nr. 340568 statt € 419,- € 359,99

- Abgestimmtes, abgedichtetes Gehäuse
- Zwei 3" Lautsprecher
- Passiver Bassstrahler
- Interner Class-D-Verstärker
- Frontseitiger USB-Anschluss mit Wasserschutz
- Hardcover UV-stabil



FERNBEDIENUNG für alle FUSION



€ 82,99



FUSION ANT-Drahtlose Fernbedienung MS-ARX70

Unendliche Montagemöglichkeiten - ohne Löcher, Schrauben oder Drähte. Genießen Sie die Freiheit, Ihre Audioanlage von überall an Bord zu steuern. Egal, ob im Cockpit, an der Badeplattform, auf der Sonnenliege, die Audiosteuerung kann jederzeit und überall in Griffweite sein – einfach nur hinlegen oder aufkleben und Wiedergabe drücken! Es war noch nie so einfach.

Diese Fernbedienung kann mit einer Vielzahl von ANT-fähigen Produkten verwendet werden, z.B. Serie 60, 70, 210, 755, StereoActive, Apollo RA670, Panel-Stereo und MS-BB100. Ultraflaches Design. Wasserdicht IPX6/7. Batterietype: CR2032 für 3 Jahre. Maße: DxH 50x5 mm
Best.Nr. 340540 statt € 89,99 € 82,99



1 Radio Antenne AM/FM

Passend für alle FUSION MARINE Radios sowie auch für alle anderen handelsüblichen Radios. Solide Ausführung mit bruchfester, gummierter Antenne. Kurzer Stab, nur 30 cm Länge. Integrierter Sockel, 3m langes Koaxialkabel.
Best.Nr. 340513
€ 59,99

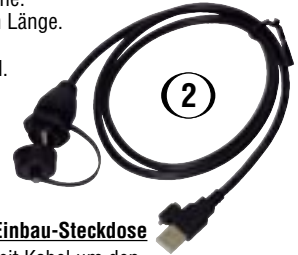

2 FUSION USB-Einbau-Steckdose

Einbausteckdose mit Kabel um den USB-Steckplatz auf der Rückseite an einen gewünschten Platz nutzen zu können. Einbau-Ø: ca. 15 mm. Geeignet für: Serien 70, 205, 210, BB100/300, 650, 750.
Best.Nr. 340565 € 39,90

EMS-MARINE HAUSMESSEN! TERMINE GLEICH VORMERKEN!

**27.-29. März 2025
VOR ORT & ONLINE!**

Schauen-beraten-kaufen-urlauben,
so einfach geht's!
Tolle Aktionen warten auf Sie!

**2.-4. Oktober 2025
HERBST-MESSE!**

Nach dem Urlaub ist vor dem Urlaub.

TIPP: Jetzt zum Newsletter anmelden
und künftig als Erster alle Neuheiten
erfahren!

www.ems-marine.com



FUSION
A Garmin Brand



3 FUSION Marine UNIDOCK für Smartphones

Das revolutionäre UNIDOCK unterstützt die neuesten Smartphones, Media-Player und USB-Geräte auf dem Markt. Einfacher Zugriff und gleichzeitiger Schutz der Geräte macht diese Docking-Station zu einem zukunfts-sicheren Gerät für ihr Boot. Kompatibel mit den Serien 700/700i, 750, 650, MS-BB300 und MS-RA205 sowie eine umfangreiche Palette an Apple- (inkl. iPhone5), Android- und Windows-Smartphones. Wasserdicht (IPx5 bei geschlossenen und korrekt eingebautem Deckel), max. Abmessungen der angeschl. Geräte (LxBxH): 141x71x13mm; Maße Unidock (BxHxT/Einbau-T): 158x69x179/155 mm.
Best.Nr. 340572 statt € 139,90 € 39,99

ABVERKAUF STEREO/ACTIVE



A Wasserdicht Safe/Dock Box

Ideal für Smartphone, Autoschlüssel und Wertsachen
Best.Nr. Farbe Preis
340522 rot, 340523 weiß, 340524 blau 99,- € 22,99

B FUSION USB-Stick 16GB

Best.Nr. 340555 19,99 € 14,99

C Railblaza Adapter für Stereo Active

Best.Nr. 340526 9,99 € 4,99



FUSION Apollo™ Zone Verstärker

AP-DA214, kompakt – ideal um eine Multizone für hochwertigen Sound am Boot zu generieren. Geeignet für 4 Lautsprecher, so können Sie ein zusätzliches Lautsprecherpaar an Bord realisieren. **Easy Tune-Funktion** mit Fusion-App, wasserdicht IPx7, LxHxB= 100 x 115 x 48 mm
Best.Nr. **340541** 140W Peak, 2 Zonen, Class-D
statt € 199,- € **169,99**



FUSION-DA51600, 5-Kanal Verstärker im Edelstahlgehäuse – ideal für 4 Lautsprecher und 1 Subwoofer
Best.Nr. **340542** 1.600 Watt
statt € 649,- € **589,-**

FUSION XS-Serie Multi-LED Lautsprecher

Markante Klangqualität, verbesserte Ästhetik, mittelgünstiger Preis. Optimiert für den Einsatz an der Meeresluft - Jahr für Jahr gleichbleibend hohe Audioqualität bei allen Lautstärken. Mehrfarben-LED Technologie setzt Akzente und ergänzt Ihre Musik mit Partystimmung an Bord. Innovative lichtdurchlässige, wasserdichte Membran im Sportstil (inkl. 2 Sportgrills; weiß u. grau/schw.) erzeugt eine helle, gleichmäßige LED-Beleuchtung in verschiedenen Farben (Farbauswahl durch Installations-Anschluss bestimmbar). Optional gibt es für vollständige und frei wählbare Farbsteuerung die MS-RGBRC-Fernbedienung.
Best.Nr. **340516** 7,7", 240 W Preis
statt € 249,- € **219,99**



FUSION SIGNATURE Series 3i Boxen 6,5"

Diese Lautsprecher sind was ganz besonders auf Ihrem Schiff. Spezielle Marine-Entwicklung garantiert erstklassigen Sound und lange Lebensdauer. Ein Unikat ist die CRGBW-LED-Beleuchtung, die Ihr Schiff mit einem noch nie dagewesenen Farbspektrum beleuchtet und mit einzigartigen Effekten jede Party rockt! Mehr Infos auf unserer Homepage. 230W Peak, Einbau-/Außen-Durchmesser: 136 / 176 mm, Einbautiefe: 79 mm

340546 SG-FL653SPW, weißer Sports-Grill, 1 Paar € 579,- € **369,-**
340547 SG-FL652SPC, metallic grauer Sports-Grill, 1 Paar € 449,- € **359,-**

FUSION Subwoofer XS-S10CWB

Setzt Maßstäbe für Audio-Unterhaltung auf See, bietet exzellente Fusion-Qualität bzw. Ästhetik und ist für den Einsatz im Freien optimiert und mit 600W Leistung darauf ausgelegt. Gleichbleibender Sound auch bei lautem Pegel vor allem im niedrigen Frequenzbereich. Packung enthält Grill-Abdeckung in weiß sowie in schwarz. Durchmesser: 27,4 cm, Einbautiefe: 11 cm
Best.Nr. **340543** 10" Subwoofer 600W
statt € 199,- € **176,90**



1 FUSION Marine Lautsprecher XS-Series

Die Fusion Marine Lautsprecher sind wasserfest (IP65) und UV-beständig. Das Gehäuse ist komplett abgedichtet und verfügt über wasserfeste Kegel. Exzellente Klangqualität, magnetisch geschützt, Tweeter type: Aluminium dome. Alle Modelle werden mit 2 (Standard weiß u. schwarz) verschiedenen Abdeckungen ausgeliefert. Paarweise.

Best.Nr.	Modell	Leistung	Einbautiefe	Einbau-/ Außen-Ø	Preis
340556	4"	120 W	54 mm	99 / 135 mm	€ 99,99
340557	6,5"	200 W	67 mm	135 / 180 mm	€ 149,99
340558	7,7"	240 W	77 mm	162 / 200 mm	€ 179,99

2 Aufbauhalterung für Radio

Wohin mit dem Radio an Bord? Sie wollen ihn geschützt aber doch ohne viel Aufwand einbauen? Die wasserdichte Aufbauhalterung in universeller Größe (230x110x210 mm) hat fast überall Platz. Innenmaße (BxHxT): 19x6x21 cm.

Best.Nr. **340533** weiß statt € 80,90 € **44,99**

3 Einbauhalterung für Radio

Leichter Einbau Ihres Radios. Wasserdichter Deckel mit Plexiglas. 230x110 mm. Geeignet für fast alle Norm-Radios.

Best.Nr. **340532** weiß statt € 30,90 € **26,99**

4 Geräteabdeckung

Passend zu RA-200/205 und RA-50/55. Schützt ideal vor Staub und Salzwasser, verhindert somit Kratzer am Display.

Best.Nr. **340549** Abdeckung statt € 19,99 € **9,99**

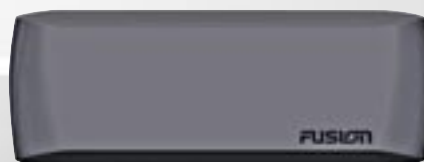

Teak-Deck Optik zum Nachrüsten!



Bow-Step



CER-DECK TEAK-Optik

Sieht gut aus – ist einfach aufzubringen – viel positive Eigenschaften!

Cer-Deck ist ein atoxischer Belag aus Kunstkautschuk. Rutschfeste Oberfläche, barfuß sehr angenehm zu begehen. Witterungsbeständig, sehr geringe Wärmeleitfähigkeit, einfach zu reinigen und dank seiner exklusiven Flexibilität auch auf gekrümmten und unregelmäßigen Oberflächen aufzubringen. Z.B. auf GFK-Decks, Badeplattformen, Gangways, Lukenöffnungen, Jet-Skis, Surfbretter, SUP, Schlauchboote, etc. Geklebt wird mit Sikaflex auf festen Oberflächen und mit 2-Komponentenkleber auf Schlauchbooten. Folgende „Do-it-yourself“-Kit's sind in Teak-Farbe und mit schwarzen Linien, sie können beliebig zugeschnitten werden:

Best.Nr. **221351** Kit 8x170 cm mit 2 Linien € ~~64,90~~ € **49,99**

Best.Nr. **221352** Kit 12x200 cm mit 3 Linien € ~~89,90~~ € **69,99**

Best.Nr. **221350** Bogen 100x200 cm mit Linien € ~~499,-~~ € **449,99**

Bow-Step inkl. CER-DECK

Best.Nr. **985246** PVC inkl. Teak-Optik € **254,90**

Best.Nr. **985247** NEOPREN inkl. Teak-Optik € **254,90**

Zum Aufbringen verwenden Sie entsprechende 2-Komponentenkleber für PVC- und NEOPREN/HYPALON-Materialien siehe Seite 63 oder Sikaflex® siehe Seite 108.



BESONDERS PREISWERT – HOHE QUALITÄT!

1 Klappbares Sonnenverdeck ECO

Praktisches Sonnenverdeck als idealer Schutz vor Sonne oder Regen. Geeignet für Schlauch- oder Feststrumpfboote. Leichte Montage und einfach in der Handhabung; durch Klappmechanismus rasch zu verstauen. Die Halterung ist nicht im Lieferumfang enthalten. Stoffmaterial: 100% Polyester; Rohre: Aluminium; Beschläge: hochwertiger problemloser und UV-beständiger Kunststoff.

Best.Nr.	Breite	Höhe	Länge	Preis
110811	130 cm	110 cm	180 cm	€ 129,90
110812	150 cm	110 cm	180 cm	statt € 159,90 € 139,90

SONNENVERDECKE

All diese Verdecke sind so entworfen, dass Sie simpel in der Anwendung, sowie platzsparend in der Unterbringung sind und gleichzeitig größtmögliche Bewegungsfreiheit erlauben. Sie können nahezu an jeder Bootstypen angebracht werden, egal ob Schlauchboot, offenes Sportboot, Sportboot mit Windschutzscheibe, Kabinenschiffe oder auf der Flybridge größerer Yachten, ... die Einsatzmöglichkeiten sind enorm. Auch an den heißesten Tagen garantieren Sonnenverdecke für angenehme Ventilation und sie können auch am selben Boot an mehreren Stellen leicht aufgestellt werden. Leichte Aufstellmöglichkeit, sowie das Wegpacken und Verstauen in nur wenigen Minuten sind selbstverständlich. Bei allen Verdecke ist eine Nylontasche dabei, womit sie zusammengeklappt auch im Stauraum problemlos untergebracht werden können.

Information zur Montage:

Die mögliche Montagebreite unserer Sonnenverdecke ist jeweils +/- 10 cm von der angegebenen Breite des Verdeckes. So kann zum Beispiel ein BIMINI-170 (Best.Nr. 110816) mit einem Montagehalter-Abstand von etwa 160 cm bis 180 cm montiert werden, dies stellt keinerlei Problem dar und gilt für alle Modelle.

NEU



Einfach zusammenfallen...



... und verstauen!

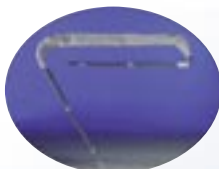

Montagebeispiel:



Montagebeispiel:



ab € 219,-



2 Klappbares Sonnenverdeck BIMINI – 3 Streben

Dieses BIMINI ist ein stabil ausgeführtes Sonnendach mit insgesamt 3 Streben. Die zusätzliche 3. Strebe verbessert die Windstabilität und auch den Klappmechanismus. Geeignet für Motorboote mit größeren Geschwindigkeiten. Stoffmaterial: 100% Polyester; Rohre: Aluminium; Beschläge: hochwertiger problemloser und UV-beständiger Kunststoff.

Best.Nr.	Breite	Höhe	Länge	Preis
110815	140-160 cm	140 cm	180 cm	€ 219,-
110816	160-180 cm	140 cm	180 cm	€ 229,-
110817	185-215 cm	140 cm	180 cm	statt € 259,- € 249,-
110818	215-235 cm	110 cm	160 cm	€ 259,-

3 Klappbares Sonnenverdeck BIMINI – 4 Streben

Das Modell mit 2+2 Streben hat zudem die Fähigkeit noch mehr Schatten zu liefern. Voll ausgeklappt erreicht es eine hervorragende Länge und bedeckt damit richtig große Teile Ihres Schiffes mit tollem Schatten. Sonst gleich wie oben.

Best.Nr.	Breite	Höhe	Länge	Preis
110805	175 cm	140 cm	250 cm	€ 339,-
110806	190 cm	140 cm	250 cm	€ 354,-
110807	205 cm	140 cm	250 cm	€ 379,-
110809	220 cm	140 cm	250 cm	€ 389,-
110810	235 cm	140 cm	250 cm	€ 399,-

klappbar



wasserdicht



hält Schattenbereich kühl



UV - beständig



geringes Gewicht



Zigaretten-Test OK



Verdeckbeschlage und Montagehalterungen

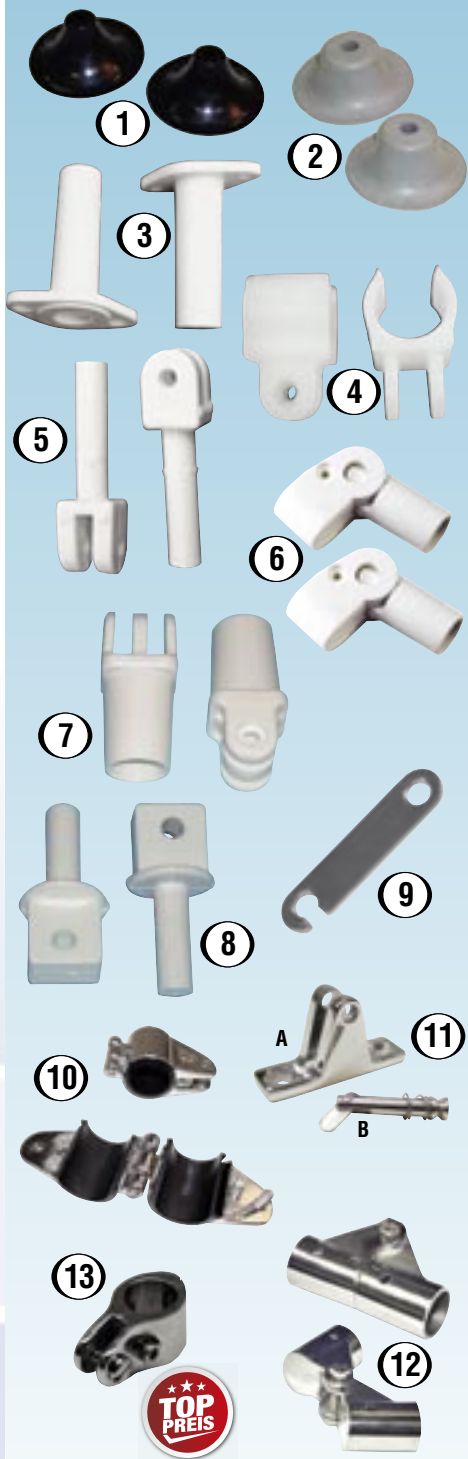

Weitere Beschlage finden Sie online auf www.ems-marine.com!

Montagehalterungen fur Sonnenverdecke

- 1** Best.Nr. 110820 fur PVC-Schlauchboote zum Aufkleben, 2 Stk statt € 19,90 € 17,90
- 2** Best.Nr. 985100 fur Hypalon/Neopren-Schlauchboote zum Aufkleben, 2 Stk. € 29,90
- 3** Best.Nr. 110821 aus Kunststoff zum Anschrauben, 2 Stk. € 9,90
- 4** Best.Nr. 110822 aus Kunststoff fur Montage auf Reling, 2 Stk. Fur 25 mm Rohr. statt € 9,80 € 8,80
- 5** **Ersatz-Haltestift fur BIMINI**
Kunststoff, wei, passend als Gegenstuck zu Art. 110820 und Art. 110821 und Art. 985100, 2 Stk. Best.Nr. 110823 € 9,90
- 6** Best.Nr. 110841 aus Kunststoff, Ersatz-Gelenk fur 20 mm Bimini-Rohr, 2 Stk./Pkg. statt € 15,95 € 9,95



Ein Praxistipp fur mehr Stabilitat



- 7** Best.Nr. 110819 aus Kunststoff, Rohrendstuck (20 mm) passend zu Montage-Stift fur BIMINI, 2 Stk./Pkg. € 9,95
- 8** Best.Nr. 110814 aus Kunststoff, Montage-Stift fur ECO, 2 Stk./Pkg. statt € 9,90 € 8,90
- 9** Best.Nr. 110840 Ersatz-Spanner aus Niro fur alle Sonnenverdecke, 2 Stk. € 8,90
- 10** **Verdeckbeschlag**
Dieser Beschlag kann geoffnet werden und ist aus Niro. (Preise per Pkg. = 2 Stk.). Best.Nr. 150361 fur 22 u. 25 mm Rohr € 22,90
- 11** **Verdeckbeschlag mit Bolzen und gerader Gabel**
A: Nirosta mit Klappnasenbolzen Best.Nr. 150370 € 12,99
B: Klappnasenbolzen mit Feder, 5,9-6 mm x 14-26 mm, 2 Stk./Pkg. Best.Nr. 171025 statt € 8,99 € 7,99
- 12** **Verdeck-Gelenkbeschlag**
Nirosta Best.Nr. 150350 fur 22 mm Rohr € 16,90
Best.Nr. 150351 fur 25 mm Rohr € 24,90
- 13** **Verdeckbeschlag zum Offnen**
Edelstahl-rostfreier Feinguss poliert, elegante Formgebung. Preis per Stuck. Best.Nr. 150362 fur 22 mm Rohr € 14,99
Best.Nr. 150363 fur 25 mm Rohr € 14,99
Best.Nr. 150364 fur 30 mm Rohr statt € 19,99 € 16,99

Fixierstrebe

Best.Nr. 14 € 179,90

14 Universal Fixierstrebe fur Verdecke

Fur mehr Halt und bessere Stabilitat sorgt diese zusatztliche Strebe, welche bei fast allen Verdeckarten Anwendung finden kann. Hergestellt aus Nirosta-Materialien; Rohrdurchmesser: 22 mm; max. Lange: 90 cm. Die Lieferung erfolgt paarweise, komplett mit Befestigungsteilen.

Best.Nr. 110824 statt € 199,- € 179,90

15 Verdeckbeschlag mit Kugelkopf

Nirosta, variabel einstellbar in alle Richtungen

Best.Nr. 150354 Basis zum Aufbauen € 22,90

Best.Nr. 150355 Basis fur 25 mm Rohr € 24,90

Best.Nr. 150356 Kugel-Endstuck fur 25mm Rohr, gerade € 18,90

Best.Nr. 150357 Kugel-Endstuck fur 25mm Rohr, 90° € 19,90

16 Verdeckbeschlag SLIDING

Nirosta mit Klappnasenbolzen. Durch losen des Hebels leicht verstellbar.

Best.Nr. 150358 fur 22 mm Rohr € 29,90
Best.Nr. 150359 fur 25 mm Rohr € 34,90

17 Verdeckbeschlag

Nirosta, schwenkbar mit gesichertem Steckbolzen. Best.Nr. 150372 € 19,99

18 Verdeckbeschlag mit Bolzen und schrager Gabel

Perfekte und naturgetreue Fixierung durch schrage Gabel und Klappnasenbolzen. Best.Nr. 150371 20 mm € 13,99

19 Verdeckbeschlag Lagergabel

zur Montage am Boot; messing-verchromt mit Verschraubung. Best.Nr. 150375 € 12,99

20 Bimini-Beschlag fur Ruderrollen

Zum einfachen Befestigen eines Sonnenverdeckes an einem Schlauchboot. Entweder Sie verwenden den Beschlag in einer bereits bestehenden Ruderrollen-Halterung oder Sie kleben eine solche ganz einfach nachtraglich auf. Dieser Satz besteht aus 2 Edelstahl-Beschlagen mit Klappnasenbolzen und 2 Ruderrollenhalter zum Aufkleben. Bei entsprechendem Klebstoff fur PVC und Hypalon geeignet. Best.Nr. 150376 € 139,-
Klebstoffe siehe Seite 63.

21 Verdeckbeschlag Nirosta

Best.Nr. 150380 fur 20 mm Rohr € 8,45
Best.Nr. 150381 fur 22 mm Rohr € 8,95
Best.Nr. 150382 fur 25 mm Rohr € 9,95

BESCHLÄGE ZU SUN-TOP'S

All diese Verdecke können nahezu an jeder Bootstypen angebracht werden, egal ob Schlauchboot, offenes Sportboot, Sportboot mit Windschutzscheibe, Kabinenschiffe oder auf der Flybridge größerer Yachten, ... die Einsatzmöglichkeiten sind enorm.

1 INOX BIMINI-Modell:

Alle drei Streben sind bei diesem Sun-Top aus massiven 22 mm Edelstahl-INOX-Rohren hergestellt. Die Gelenke sind ebenso aus rostfreiem Edelstahl verarbeitet. Einfach verstellbare Spanner und universelle Befestigungselemente erlauben ein rasches Aufbauen des Sonnenverdeckes und sorgen gleichzeitig für die notwendige Stabilität – dies auch während der sanften Fahrt (ca. 40 km/h) am Wasser. Der speziell für dieses Modell verwendete leichte Stoff ist UV-beständig, wasserdicht und widerstandsfähig. Zudem sorgt er für ausreichenden Sonnenschutz. **Standardfarbe weiß.**

Best.Nr.	Breite	Höhe	Länge	Preis
110831	185 cm	140 cm	200 cm	€ 779,-
110833	215 cm	140 cm	200 cm	€ 799,-
110835	245 cm	140 cm	235 cm	€ 899,-



INOX PRO-Modell:

Besonders hochwertig hergestelltes Sonnenverdeck (Made by Tessilmare in Italy). Nur erstklassiger Edelstahl (22 mm INOX 316L poliert) sowie hochwertige Stoffe werden zur Herstellung dieser Sun-Tops verwendet. Die beiliegenden Standard-Fittings – polierter Edelstahl – sind sehr einfach einzuhängen und besonders stabil (bis 60 km/h) und universell montierbar. 4 hochwertige Abspanngurte inkludiert. Einzelanfertigung, daher ca. 14 Tage Lieferzeit.

Erhältlich in den Farben weiß (RAL9003), beige (RAL1001), dunkelblau (RAL5011), grau (RAL7004 u. 7026):

Best.Nr.	Breite	Höhe	Länge	Preis
110758	170 cm	137 cm	225 cm	€ 1.122,-
110759	185 cm	137 cm	225 cm	€ 1.136,-
110760	200 cm	137 cm	225 cm	€ 1.150,-
110761	215 cm	137 cm	225 cm	€ 1.164,-
110762	230 cm	137 cm	225 cm	€ 1.179,-
110763	245 cm	137 cm	225 cm	€ 1.193,-



2 FLY INOX PRO-Modell:

Auch das Modell-FLY zeichnet sich durch erstklassige Produktionsqualität (Made by Tessilmare in Italy) aus. Die insgesamt 4 Streben (25mm INOX 316L poliert) sorgen hier für noch besseres Stabilitätsverhalten bei max. 60km/h und machen das Sun-Top gleichzeitig länger, also es liefert noch mehr Schatten. 4 hochwertige Abspanngurte inkludiert. Einzelanfertigung, daher ca. 14 Tage Lieferzeit. (Lieferung ohne Stützstrebe) Erhältlich in den Farben weiß (RAL9003), beige (RAL1001), dunkelblau (RAL5011) und grau (RAL7004):

Best.Nr.	Breite	Höhe	Länge	Preis
110770	170 cm	147 cm	252 cm	€ 1.646,-
110771	185 cm	147 cm	252 cm	€ 1.674,-
110772	200 cm	147 cm	252 cm	€ 1.702,-
110773	215 cm	147 cm	252 cm	€ 1.798,-
110774	230 cm	147 cm	252 cm	€ 1.895,-
110775	245 cm	147 cm	252 cm	€ 1.919,-
110776	255 cm	147 cm	252 cm	€ 2.072,-
110777	270 cm	147 cm	252 cm	€ 2.086,-
110778	285 cm	147 cm	252 cm	€ 2.101,-
110779	300 cm	147 cm	252 cm	€ 2.114,-



Information zur Montage:

Die Anbringung dieser Verdecke ist jeweils +/- 10 cm von der angegebenen Breite möglich. So kann z. B. ein INOX-BIMINI-185 (Best.Nr. 110831) mit einem Montagehalter-Abstand von etwa 175 cm bis 195 cm montiert werden. Dies stellt keinerlei Problem dar, mindert nicht die Stabilität und gilt für alle Modelle.

Hinweis zu allen Sun-Top's: separat erhältliche Fixier/Stützstreben siehe Seite 54.



SMALL

①

ab

€ 119,⁹⁵
Praktisch & bequem!
Mehr Auswahl von Ihrem

wassersport
PARTNER

LARGE

①

1 Aufblasbarer Schlauchbootsitz e-Sea

Dieser aufwendig produzierte aufblasbare Schlauchbootsitz besteht aus einem stabilen PVC-Innenschlauch und einer zusätzlichen reißfesten Nylonhülle. Der Innenschlauch wird von der Nylonhülle umschlossen und gewährleistet somit mehr Stabilität, Reißfestigkeit und lange Lebensdauer. Es sind keine Halterungen, etwa für den Sitz selbst oder für die Lehne, notwendig – dieser bequeme und funktionelle Sitz wird einfach zwischen die Schläuche Ihres Schlauchbootes eingeklemmt. Mit sportlichen und komfortablen Neoprenauflagen. Sitzhöhe: ca. 24 cm.

Best.Nr.	Maße BxTxH	für Modell	Preis
985134 SMALL:	75x72x60 cm	305-335 S/AL, 360 SK	statt € 179,95 € 119,95
985135 LARGE:	95x72x60 cm	360-430 S/SK	statt € 189,95 € 139,95



②

**Mehr Stauraum
 mit 2 großen Fächern**
€ 64,⁹⁰
2 Stabiler Bugstausack

Dieser Bugstausack ist eine strapazierfähige Tasche mit zwei Zipfverschlüssen und vielen Verstaumöglichkeiten. Geeignet für viele Bootstypen: insbesondere e-Sea, Zodiac, Bombard,... Einfach mit dem integrierten Gummiband und den Gurtspannern zu befestigen. e-Sea (für Boote ab 2,65 m bis 4,70 m).

Material: 100% Nylon, PVC-beschichtet.

Best.Nr. 985074



€ 64,90



Heckräder für Schlauchboote

preisreduziert

€ 189,⁹⁰

Zum leichten Transport von Schlauchbooten von und zum Wasser.

- Mit breiten luftlosen Gummirädern
- Einfach in der Handhabung
- Klappbar und sofort demontierbar
- Nutzlast: max. 200 kg
- Selbstmontage möglich
- Zum Schieben von Hand (max. 4 km/h)
- Hergestellt aus NIROSTA-MATERIAL

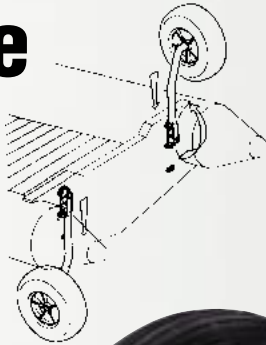

Best.Nr. 180155

€ 189,00



1 Ersatzräder

Hochwertige Luftreifen mit Kunststofffelge

3,50/8"

Best.Nr. 180156 für allgem. Anwendungen € 16,99

Best.Nr. 180159 für Art. 180155 € 34,99

3.00/4", Ausführung für Boote bis zu 150 kg. Auch geeignet als Ersatz für Art. 180161

Best.Nr. 180158 statt € 19,90 € 14,99



1



mit Drehgelenk

2

Schleppwagen

€ 249,⁹⁰



2 Schleppwagen Quality für Schlauchboote

Besonders stabiler Schleppwagen mit noch besserer Hebelfunktion. Aus verzinktem Stahlrohr mit speziellem Kunststoff überzogen, wodurch Ihr Schlauchboot vor Beschädigungen geschützt wird. Mit einzigartigem Drehgelenk für noch leichteres Schleppen von Hand.

Best.Nr. 180161

€ 249,00

SCHLEPPWAGEN



3

Schleppwagen

€ 174,⁹⁰

3 Schleppwagen für Schlauchboote

Modell TREM aus verzinktem Stahlrohr mit speziellem Kunststoff überzogen, wodurch Ihr Schlauchboot vor Beschädigungen geschützt wird.

Best.Nr. 180160

statt € 199,00 € 174,90

1 RIB-Fender

Sehr widerstandsfähiger, vorgeformter Fender aus geschlossenzelligem Polyethylenschaum. Der RIB-Fender passt perfekt für Schlauchboote und Beiboote. Er schützt vor Kratzern an Kaimauern und Stegen. UV-beständig, ölfest, robust und vor allem einfach zu lagern. Farbe: weiß.

Best.Nr.	Größe	Maße	Preis
210594	S	27x44 cm	€ 59,99
210595	L	35x80 cm	€ 99,99

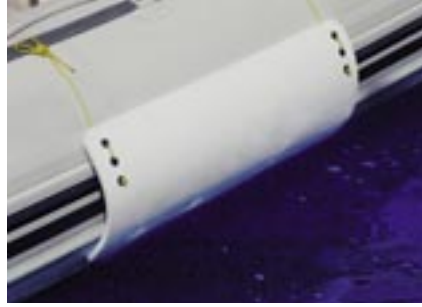

1 RIB-Fender
ab € 59,99



HALTEGRIFFE ZUM NACHRÜSTEN

(s. auch Seite 62)



2 Haltegriffbefestigung



per Stk.

ab € 15,99



2 Befestigung für Haltegriff

Ideal zum nachträglichen Anbringen von Rundumleinen oder von Edelstahl-Handläufen. 2 verschiedene Materialien zum Aufkleben für Hypalon und PVC Schlauchboote jeglicher Größe. Loch-Innendurchmesser 22 mm.

Farbe: grau (RAL 7046).

Maß der Klebefläche (LxB): 12x9,9 cm.

Best.Nr. 181074 Halterung aus Neopren

€ 15,99/Stk.

Best.Nr. 181075 Halterung aus PVC

€ 15,99/Stk.

Komplett-Set:

Bestehend aus den Halterungen zum Aufkleben und entsprechendem 22 mm Niro-Rohr als Handlauf. (Kleber s.S. 63)

Best.Nr.	Halterungen	Niro-Rohr-Länge	Preis
Best.Nr. 181076	2 Stk. aus Neopren	0,5 m	€ 44,99
Best.Nr. 181077	3 Stk. aus Neopren	1 m	€ 69,99
Best.Nr. 181078	2 Stk. aus PVC	0,5 m	€ 44,99
Best.Nr. 181079	3 Stk. aus PVC	1 m	€ 69,99

Auch geeignet als verstellbare Gleitschiene für Sonnenverdecke.

SITZPOLSTER & TASCHE & KÜHLTASCHE

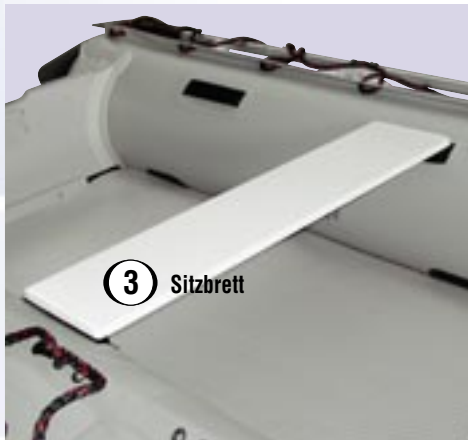

3 Sitzbrett

3 Sitzbrett

Stabiles Sitzbrett mit Winkel aus Kunststoff zum Einhängen in vorgesehene Halterungen. Breite: 20 cm; Länge: siehe unten.

Best.Nr. 985155	80 cm	€ 59,99
Best.Nr. 985141	85 cm	€ 59,99
Best.Nr. 985142	90 cm	€ 59,99
Best.Nr. 985140	95 cm	€ 59,99
Best.Nr. 985143	100 cm	€ 74,99
Best.Nr. 985144	105 cm	€ 74,99
Best.Nr. 985156	110 cm	statt € 74,99 € 59,99
Best.Nr. 985157	120 cm	€ 74,99



4 Sitzpolster + Tasche

ab € 59,95



Polstermaße: 21,5x40,5 cm; Taschenhöhe: 29 cm

4 Sitzpolster mit Universaltasche: Bestehend aus 2 Teilen: Der bequeme, wasserfeste Sitzpolster wird rutschsicher am Sitzbrett befestigt und sorgt für perfekten Sitzkomfort. Die zweckmäßige Tasche wird mittels Zipp am Polster befestigt, kann dadurch nicht verrutschen und bei Bedarf jederzeit problemlos abgenommen werden. Ausgestattet mit 2 Tragegriffen, 1 Hauptfach mit Zippverschluss und 1 Seitenfach bietet die Tasche ausreichend Platz für Ihre Utensilien. Material: 100% Nylon, PVC-beschichtet.

Best.Nr. 985065		€ 59,95/Stk.
Best.Nr. 985066	Doppelpack (2 Stk.)	€ 114,95
Best.Nr. 985068	Kombipack (je 1 Stk. mit u. ohne Kühlfunktion)	€ 119,95

5 Sitzpolster + Kühltasche
€ 69,95



5 Sitzpolster mit Kühltasche von e-Sea

Kennen Sie das? Sie fahren mit Ihrem Boot in eine einsame Bucht, genießen den sonnigen Tag in vollen Zügen... und sehnen sich nach einem KÜHLEN Getränk. Der Sitzpolster mit integrierter Kühltasche macht nun den Tag perfekt! Ausgehend vom bereits marktbekannten, funktionellen und praktischen Sitzpolster mit abnehmbarer Tasche hat e-Sea die neueste Innovation mit integrierter Kühltasche entwickelt. Dieses Teil wird rutschsicher am Sitzbrett befestigt und sorgt für perfekten Sitzkomfort. Die platzoptimierende Tasche wird einfach mittels Zipp am Polster befestigt, kann dadurch nicht verrutschen und bei Bedarf jederzeit problemlos abgenommen werden. Ausgestattet mit 2 Tragegriffen, 1 Hauptfach mit hochwertig eingearbeiteten Isoliermaterial und Zippverschluss sowie 1 Seitenfach bietet die Tasche ausreichend Platz für Getränke, Obst, Brötchen – kurz: für alles, was auch bei heißen Außentemperaturen frisch bleiben soll! Material: 100% Nylon, PVC-beschichtet.

Best.Nr. 985067	Sitzpolster mit Kühltasche	€ 69,95/Stk.
Best.Nr. 985068	Kombipack (je 1 Stk. mit u. ohne Kühlfunktion)	€ 119,95



NEU

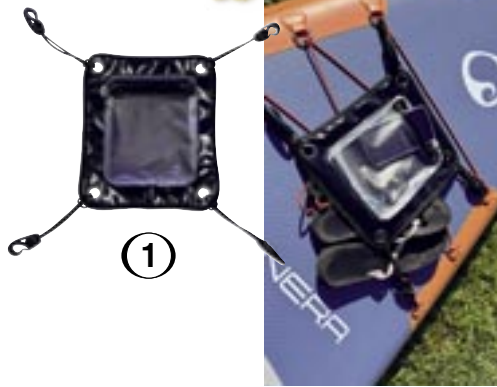

1 Spinera Gear Buddy für Sup/Kayak

Die neue wasserdichte Reißverschluss tasche passt fast zu jedem SUP oder Kayak und ist ideal zum Verstauen von Handy, Geldbörse, Schlüssel etc. Ein besonderes Highlight der Tasche ist, dass Touch-Screen Handys von außen durch die Folie bedienbar bleiben. Taschengröße: 17 x 20 cm; Reißverschlussöffnung: 10 cm
Best.Nr. 25118 € 29,95

Dokumententasche für Bootspapiere



1 + 1 Gratis

€ 12,99

2 Wasserdichte Dokumententasche

Praktische Tasche für Dokumente, Reiseunterlagen, Land- od. Seekarten, Schiffspapiere, etc. Signalfarbe-transparent – daher sehr praktisch. Sollte auf jedem Boot vorhanden sein. Für Inhalt 23x31 cm.
Best.Nr. 250022 1+1 GRATIS € 12,99



5 Sitzrolle

Mit dieser aufblasbaren Sitzrolle schaffen Sie ganz leicht weitere bequeme Sitzplätze in Ihrem Schlauchboot. Sie ist platzsparend, leicht zu verstauen und sehr widerstandsfähig durch verstärktes PVC und robustem Ventil. Farbe: hellgrau.

Best.Nr. 985130 ca. 32 x 67 cm € 66,-
Best.Nr. 985131 ca. 35 x 70 cm € 69,-

Packtasche wasserdicht

100% Schutz vor Wasser, Sand und Staub. Leichtes Befüllen Dank sicherem Roll-Verschluss. Die Tasche ist schwimmfähig.



3



NEU

4



ab € 14,95

SPINERA

4 SPINERA DRY BAG

Wasserdichte Packtasche aus extra leichtem, verstärktem PVC-Gewebe mit dem 100% dichten Roll/Klick-Verschluss. Verstellbarer und abnehmbare Schultergurt. Hochwertig gefertigt, top ausgestattet und super Design. Die Modelle mit 20 u. 40 lt. haben zudem einen gummierten Tragegriff, 2 D-Ringe sowie zwei Rucksackgurte.

3 Wasserdichte Packtaschen

Diese aus 100 % wasserdichtem Material gefertigte Packtasche ist in 4 Größen erhältlich.

Best.Nr.	Ø/Höhe	Farbe	Volumen ca	Preis/Stk.
810902	12x44 cm	grau	5 l	statt € 19,99 € 11,99
810905	24x59 cm	blau	20 l	statt € 22,99 € 12,99
810906	28x63 cm	rot	30 l	statt € 26,99 € 16,99
810907	32x58 cm	blau	40 l	statt € 29,99 € 17,99

Best.Nr.	Ø/Höhe	Farbe	Volumen	Preis/Stk.
23103	12x28 cm	rot	5 l	€ 14,95
23104	20x50 cm	grün	10 l	€ 17,95
23105	24x60 cm	gelb	20 l	€ 24,95
23106	28x70 cm	blau	40 l	€ 29,95



6

Containerbox

ab € 11,99

6 Containerbox

Bietet vielseitige Möglichkeiten unterschiedlichste Dinge an Bord rasch und einfach zu verstauen. Z.B. für Seenotsignale, Verbandsmaterial, Fotoapparat, Handy u.v.a.m.; stabile Bauweise. Schützt Ihre Utensilien vor Spritzwasser. Farbe: weiß.

Best.Nr.	Ø	Höhe	Inhalt	Preis
250053	24 cm	24 cm	6 lt.	statt € 24,90 € 11,99
250052	24 cm	44 cm	15 lt.	statt € 28,90 € 14,99



7

€ 29,90

7 e-Sea BOAT-BAG

Alles an Bord mit Sack und Pack! Diese Universaltasche mit ihrem ansprechenden Design ist sehr umfangreich einsetzbar. Egal ob für Ihre Kleidung oder Ihre Rettungswesten, diese Tasche bietet genügend Platz. 1 riesiges Hauptfach, 2 große Seitenfächer, 1 kleines Nebenfach. Reißverschlussöffnung zu allen Fächern. Abnehmbarer Schultergurt. Material: 100% Nylon/Polyester.

Maße (LxBxH): ca. 77x34x40 cm.
Best.Nr. 985075 statt € 39,90 € 29,90



€ 17,99

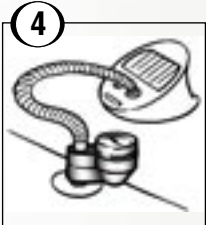

ab € 16,99



1 Manometer

Zur einfachen Drucküberprüfung bei fast allen gängigen Schlauchbootmarken. Dieses Manometer kann direkt in das Ventil gesteckt und arretiert werden. Durch verschiedene Adapterdichtungen passt es auf sehr viele Ventiltypen.

Best.Nr. 180064 0 bis 0,5 Bar (0-8 PSI) € 17,99
Best.Nr. 180060 0 bis 1 Bar (0-14 PSI) € 17,99

2 Ersatzventile für Schlauchboote

(original ZODIAC und BOMBARD)

A Ventil samt Deckel und Kordel

Ventileinsatz mit Dichtung und Membran inklusive Deckel samt Dichtung und Kordel.

Best.Nr. 192847 € 22,89

B Deckel zu Schraubventil

Deckel samt Dichtung und Kordel, jedoch ohne Ventileinsatz

Best.Nr. 192846 statt € 8,89 € 4,99

C Spezialventil

Schraub-Einsatz für innenliegende Ventile von ZODIAC und BOMBARD komplett mit Feder und Membran.

Best.Nr. 196841 € 18,49

D Dichtung

Passend zu Bajonett-Deckel für innenliegende Ventile.

Best.Nr. 196851 € 5,99

E Lenzstoppel mit Einsatz

Bestehend aus Gummipfropfen (Ø ca. 35 mm) samt Kordel sowie Einsatz aus Kunststoff und Flatterventil.

Best.Nr. 181012 € 16,95



2 Ersatzventile
ab € 4,99



5 Ventil
ab € 13,90



7 Ventilschlüssel
ab € 19,90



6 Ersatzventil
€ 14,95

PRAXIS-TIPP:
Reserve-Ventile

3 Druckentlastungsventil

Mit diesem einzigartigen Ventil können Sie sicher sein, dass Ihr Schlauchboot nicht zu fest aufgepumpt wird. Es ist gedacht um es ganz einfach zwischen dem Schlauchbootventil und der Luftquelle (z.B. Pumpe, Gebläse, elektrische Aufblasevorrichtung, Luftkompressor) einzusetzen. Bei Erreichen des richtigen Druckes, schaltet das Ventil ab und lässt die überschüssige Luft entweichen. Somit ist gewährleistet, dass Ihr Schlauchboot genau jenen Druck enthält, der meist vorgeschrieben ist. Ventil öffnet bei 243 mbar und wird bei min. 210 mbar wieder rückgesetzt. Es passt auf die gängigsten Ventile und auf nahezu alle Luftanschlüsse.

Best.Nr. 180061 € 23,95

4 Manometer

Spezielles HP-Manometer zur Kontrolle des Luftdruckes in den verschiedenen Luftkammern eines Schlauchbootes. Einfach zwischen Ventil und Luftpumpenschlauch aufzustecken. Ein Muß für jeden Schlauchbootbesitzer!

Best.Nr. 180062 0 bis 0,5 Bar (0-8 PSI) € 26,99
Best.Nr. 180058 0 bis 1 Bar (0-14 PSI) € 16,99

5 Ersatzventil

A Ventil

Innenliegendes Sicherheitsventil mit Verschraubung. Hohe Qualität durch mehrfache Abdichtung mit insgesamt 3 Dichtungen. Robuster Push&Turn-Mechanismus für einfache Bedienung. Dieses hochwertige Ventil wird auch bei den Schlauchbooten von e-Sea verwendet.

Best.Nr. für e-Sea Modell Preis
985405 Serie P und vor Serie E707 € 36,90
985406 Serie F (schwarz) € 33,90
985410 ab Serie D515 € 33,90

B Bajonett-Ventildeckel komplett mit Dichtung

985408 (nur für Ventil 985405) € 13,90

C Ventil Serie SeaLife

985404 (Modell SL ab 2023) € 39,90

6 Universal-Ersatzventil

(auch geeignet für SEVYLOR-Produkte)
Universalventil komplett mit Deckel, Dichtungen und Befestigungsschlaufe.

Best.Nr. 181016 € 14,95



PUMPEN, BIS DAS BOOT RICHTIG VOLL IST!



3 Druckentlastungsventil
€ 23,95

ZUBEHÖR



8 Ersatzschlauch
ab € 14,99



9 Adapter
€ 7,99



7 Spezialschlüssel für viele Ventil-Arten

Zum Aus/Einbau von Schlauchbootventilen, Kunststoff.
Best.Nr. für Ventil (Best.Nr.): Preis
985412 universal € 19,90
985407 (o.Abb.) 985405 € 24,90
985413 (o.Abb.) 985406 € 19,90

8 Ersatzschlauch

samt Universaladapter zur Luftpumpe.

A Best.Nr. 180050 Bravo 6, Bravo 12, MB 50 € 14,99
B Best.Nr. 180051 Bravo 9, Bravo 12-Turbo, Bravo 220/1000 € 29,99

Ersatz-Universaladapter

C Best.Nr. 180055 Bravo 6, Bravo 12 € 2,99
D Best.Nr. 180056 Bravo 9, Bravo 12-Turbo, € 4,99
E Best.Nr. 180057 6-fach-Adapter für alle Modelle € 8,49

9 Luftpumpenadapter

Dieser Adapter ist für etwa 80% aller weltweit verwendeten Ventile einsetzbar. Durch abnehmbare, verschiedenen starker Dichtringe wird die Länge des Adapters rasch geändert. Für Schlauchdurchmesser von 21 mm.

Best.Nr. 180052 grau € 7,99

10 Luftpumpenadapter

Der Adapter ist für Leaflife-Marine-Ventile geeignet. (z.B. Sealife neuere Baujahre)
Für Schlauchdurchmesser von 20 mm.
Best.Nr. 180059 € 19,99

MANUELLE PUMPEN

€ 44,⁹⁹

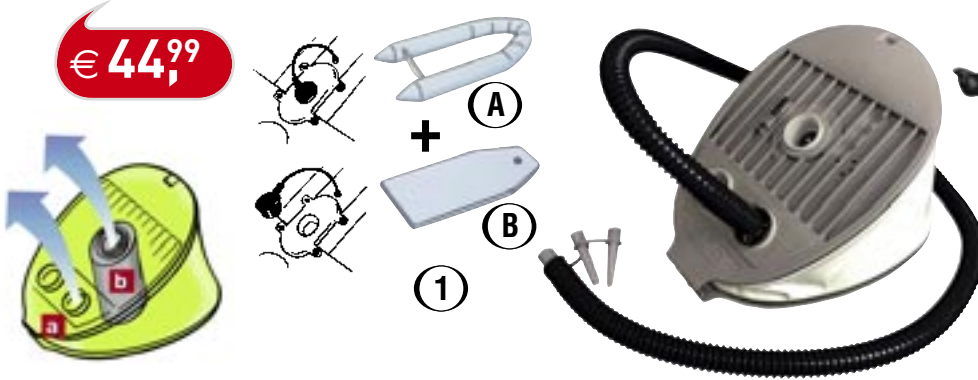

1

A

B



2
SET mit
Manometer
und
Adapter

ELEKTRISCHE PUMPEN

3 MB 50
€ 9,⁹⁹



statt € 12,99
€ 9,⁹⁹



Adapter s. S. 149

ab € 59,⁹⁵

NEU

TOP
PREIS

HIGH
QUALITY

4 MB 230/1000
€ 199,⁹⁵



5 BRAVO BP 12
€ 139,⁹⁹



3 MB 50
Elektrische Luftpumpe für den Betrieb mit 12 V oder einfach mit jeder Autobatterie. 400 l/min; ausgestattet mit einem sehr schnellen und langlebigen Motor; zum Aufblasen und Ausaugen von kleineren Schlauchbooten oder PVC-Produkten bestens geeignet. Niedriger Stromverbrauch, sehr leicht und äußerst handlich. Im Lieferumfang sind diverse Anschlüsse enthalten.
Verbindung zur Batterie
Best.Nr. 180020 2 Klemmen statt € 12,99 € 9,99
Best.Nr. 180022 Zigarettenanzünder-Stecker statt € 12,99 € 9,99

4 BRAVO 230/1000
Professionelle superschnelle Automatik-Luftpumpe für den Betrieb mit 230 V. Zum Aufblasen sowie zum Absaugen hervorragend geeignet, für Schlauchboote, Swimmingpools, Zelte sowie für andere aufblasbare Gegenstände. Enormes Luftvolumen: 1500 l/min; 230 mbar; inkl. Schultergurt; robuste Konstruktion.
Best.Nr. 180036 statt € 297,40 € 199,95

5 BRAVO GE BP-1 (12V)
Kraftvolle 12V Luftpumpe zum Aufpumpen speziell für Schlauchboote und SUP-Boards. 160 l/min; durch den maximalen Druck von 1,2 bar und der automatischen Abschaltung nach Erreichung des eingestellten Drucks ist diese Pumpe für alle Schlauchboote (0,3 bar), und erstmals auch für Hochdruckböden (0,8 bar) bestens geeignet. Einfach an Ihre Auto- oder Bordbatterie anschließen. Inkl. Tragetasche, 3 m Kabel mit Stecker, Adapter für Batterieklemmen, 1,3 m Schlauch sowie Luft-Anschluss für diverse Schlauchboote oder SUP's. Empfohlen für Boote bis zu 3 Meter (6 bis 10 Minuten). Hinweis: nicht zum Absaugen geeignet.
Best.Nr. 180040 € 139,99

€ 179,⁹⁹



HIGH
QUALITY

Weitere Luftpumpen finden Sie auf Seite 36!

6 BRAVO GE BTP1 (12V)
Ähnliches Modell wie BP12 jedoch mit 2-Stufen (420/120 l/min, 1000 mbar) für schnelles Aufblasen und Absaugen großer Objekte. Eingebautes Manometer sowie einfach zu reinigendem integriertem Luftfilter. Empfohlen für Boote von 3 bis 6 Meter (4 bis 10 Minuten). Max. Druck: 1,2 bar. Mit der autom. Abschaltung nach Erreichen des eingestellten Drucks ist diese Pumpe für alle größeren u. kleineren Schlauchboote auch mit Hochdruckböden bzw. SUP-Board's bestens geeignet. Zusätzlich: Adapter für unterschiedl. Ventile.
Best.Nr. 180041 € 179,99

1 BRAVO CP10
Hochwertige Doppelkammer-Hochdruckpumpe. Bestens geeignet für die Hauptkammern des Schlauches und auch für aufblasbare Bodenelemente eines Schlauchbootes. Bild A: Mit 5,5 l - Luftvolumen pumpen Sie zuerst die Hauptkammern rasch und leicht bis zum Normaldruck von 0,3 bar (300 mbar / 4,4 psi) auf. Bild B: Anschließend pumpst man mit kleinerem Luftvolumen (1,6 l), aber dafür mit hohem Druck bis zu 800 mbar / 11,6 psi den Luftboden auf. Inkl. druckbeständigem Luftschlauch, dicken Gummidichtungen und Membranen sowie 1x 3fach, 1x 6fach Universaladapter.
Best.Nr. 180003 statt € 49,99 € 44,99

2 Hochdruck-Handpumpe für SUP's, Kajak's und Luftböden
Robuste, speziell entwickelte Pumpe für „Hochdruckluft“-Böden. Damit können Sie Kajak's, Schlauchboote, SUP-Boards uvm. einfachst und rasch aufpumpen. Ohne besondere Anstrengung lassen sich damit z.B. SUP-Boards bis zum Maximaldruck aufpumpen. Inkl. robustem Schlauch, Universaladapter, Bajonetadapter (H3-Ventile), Manometer und leichte Bauart. Mit Umschaltbar von 1 Gang auf 2 Gang (Double Action) bzw. 3 Gang (Triple Power Action) – Funktion.
Best.Nr. 21261 2-Gang Modell 2 x 2,6lit, 1,38 Bar (20PSI) € 59,95
Best.Nr. 21229 3-Gang Modell 2 x 3,2lit, 2,06 Bar (30PSI) € 99,95



①

preisreduziert

ab € 64,⁹⁵

Verschiedene neue Farben lieferbar!

②

preisreduziert

ab € 12,⁹⁹

③

Noppen

€ 26,⁹⁰

④

Ruderhalterung

€ 17,⁹⁹

⑤

statt € 29,99

ab € 19,⁹⁹

⑥

D-Befestigungsring

€ 22,⁹⁰

TOP PREIS



⑧

Griffe

ab € 15,⁹⁹

TOP PREIS



⑦

HULL Saver Kit

ab € 129,-

⑨ Griff mit Klampe

ab € 16,⁹⁹

TOP PREIS

⑩

Scheuerleiste

ab € 22,⁹⁰

⑪

8 Griffe zum Aufkleben auf Schlauchboote

Praktischer Haltegriff zur nachträglichen Anbringung an Ihrem Schlauchboot. Besonders Beibooten mangelt es oft an nötigen Tragegriffen. Klebefläche: ca. 25x11 cm. Verkauf: paarweise.

Best.Nr.	Farbe	Material	Preis
181070	schwarz	PVC-Gewebe	€ 15,99
181072	grau	PVC-Gewebe	€ 15,99
181071	schwarz	NEOPREN/HYPALON	€ 17,99
181073	grau	NEOPREN/HYPALON	€ 17,99

1 Bug-Poller

Sehr praktischer Poller zum nachträglichen Aufkleben an Schlauchbooten. Ideal um Leinen zu befestigen; mit eingearbeiteter Tauklemme zum raschen Festmachen. Führungsrolle für max. 16 mm Leine.

Best.Nr.	Ausführung	Farbe	LxBxH	Material	Preis
985251	mit Seilklemme	grau	24,5x19,2x6,5 cm	Neopren	€ 76,95
985253	mit Seilklemme	grau	24,5x19,2x6,5 cm	PVC	€ 64,95

2 D-Ring

Hergestellt aus PVC mit NIROSTA-Metallring

Best.Nr.	Farbe	GesamtØ	RingØ	Preis
985347	blau	15 cm	5 cm	€ 15,99
985348	grün	11,5 cm	3 cm	€ 12,99
985349	schwarz	12 cm	3,5 cm	€ 12,99
985350	schwarz	15 cm	5 cm	€ 15,99
985352	grau	12 cm	3,5 cm	€ 12,99
985351	grau	15 cm	5 cm	€ 15,99
985353	weiß	12 cm	3,5 cm	€ 12,99
985354	weiß	15 cm	5 cm	€ 15,99

3 Noppen zum Aufkleben

Einfache Noppen aus PVC zum nachträglichen Aufkleben auf Schlauchbooten. Zum Beispiel hervorragend geeignet um Spritzverdecke oder Planen leicht zu befestigen. 8 Stk./Pkg.

Best.Nr.	Material	Preis
985361	aus PVC, weich	€ 26,90

4 Ruderhalterung mit Gummi

Nicht nur für Ruder eignet sich dieser Befestigungsteil zum Aufkleben. Auch Entershaken, Angelruten, etc. können damit leicht fixiert und somit bequem am Schlauchboot verstaut werden.

Best.Nr.	Material	Farbe	Preis
180602	PVC	mittelgrau (RAL7046)	€ 17,99

5 Sitzbank-Laschen und -Winkel

Mit diesen Laschen zum Aufkleben und den dazugehörigen Kunststoff-Winkel können Sie ganz leicht ein Sitzbrett in Ihrem Schlauchboot nachträglich befestigen. 2 Stk./Pkg.

Best.Nr.	Material	Preis
985390	Kunststoff-Winkel, grau	€ 12,90
985355	PVC-Lasche, schwarz	€ 19,99
985356	PVC-Lasche, grau	€ 22,99
985357	PVC-Lasche, grün	€ 19,99

6 D-Befestigungsring

Massiver D-Ring aus NIROSTA zum Aufkleben. Der Ring ist in einer NiROSTA Metallbuchse gelagert und somit maximal gegen ausreißen geschützt. Geeignet für Boote aus NEOPRENE/HYPALON-Material.

Best.Nr.	Material	Preis
181065	schwarz	€ 22,90
181066	hellgrau (RAL7035)	€ 22,90
181067	grau (RAL7038)	€ 22,90

7 Hull Saver Kit

Scheuerleiste für den gesamten Kiel. Kann für Boote mit GFK-, Holz- oder Aluminiumrumpf verwendet werden. Set besteht aus Hull Saver (Scheuerleiste - verschiedene Längen erhältlich), 400 g Kleber, Spachtel, Pinsel, Schleifpapier und Kleband. Einfache Montage, biegsam und kann beliebig gekürzt werden.

Best.Nr.	Länge	Preis
985386	120 cm	€ 129,-
985387	300 cm	€ 199,-

9 Griff mit Klampenfunktion

Massiver Trage- und Befestigungsgriff mit sanften Einkerbungen, damit man auch mit nassen Händen nicht abrutschen kann. Der Griff ist wie eine Klampe geformt, dadurch lassen sich auch Leinen leicht befestigen. Geeignet für Boote aus NEOPREN/HYPALON

Best.Nr.	Farbe	Klebefläche ca.	Preis
181060	schwarz	26x9,5 cm	€ 16,99/Stk.
181061	hellgrau (RAL7035)	26x9,5 cm	€ 16,99/Stk.
181062	grau (RAL7038)	29x9,5 cm	€ 16,99/Stk.
181064	schwarz	26x9,5 cm	€ 18,90/Stk.
181063	hellgrau (RAL7035)	26x9,5 cm	€ 18,90/Stk.

10 Scheuerleisten - Meterware

Zum nachträglichen Aufkleben oder für Reparaturzwecke aus PVC.

Best.Nr.	Farbe	Preis/m
985384	schwarz	€ 22,90
985385	schwarz-rot-schwarz	€ 29,90
985389	schwarz-grau-schwarz	€ 29,90

11 Buggriff

Hergestellt aus PVC mit NIROSTA-Metallgriff/Ring

Best.Nr.	Farbe	Preis
985345	schwarz	€ 39,90
985346	rot	€ 39,90

Entsprechende 2-Komponentenkleber für alle PVC- und NEOPREN/HYPALON-Materialien siehe Seite 63.

REPARATUR & KLEBER



1

€ 39,99

5 2-K Neopren-Kleber
€ 54,99



1 Klebeset für Schlauchboote

Praktisches und komplettes Reparatur-Set für Schlauchboote. Bestehend aus Klebestoff und entsprechendem Härter, Pinsel zum Aufstreichen und Flecken in hellgrau.

Zur Verwendung bei Booten auf PVC-basierendem Material: **Achtung!** H225, H304, H315, H319, H336, H411, EUH066

Best.Nr. 180520 (€ 319,92/lit.) 125 ml € 39,99
Zur Verwendung bei Booten aus Neopren-Material: **Achtung!** H225, H304, H315, H317, H319, H336, H411, H412, EUH066, EUH208

Best.Nr. 180521 (€ 319,92/lit.) 125 ml € 39,99

2 2-K PVC-Kleber

Die beste Klebeart, um fixe und lang haltbare Verklebungen wie Handgriffe, Noppen, Reparaturen jeder Art etc. herzustellen. Durch die einfache Verarbeitung – Entfetten, Aufrauen, Reinigen, 3 mal beidseitig auftragen und mit Druck verbinden – ist dieser Kleber praktisch ideal um spezielle, dauerhafte Reparaturen selbst durchzuführen (für PVC).

Achtung! H224, H319, H334, H336, H413
Best.Nr. 197096 (€ 93,32/lit.) 750 ml € 69,99



9

Tear-Aid
€ 15,99



2

2-K PVC-Kleber
€ 69,99



6

Reparaturmaterial
ab € 194,-/m²



3

Lecksuchspray
€ 9,99



3 Lecksuch-Spray

Dieser einzigartige Spray erspart sehr viel Zeit und Energie, da auch kleinste Undichtigkeiten durch Blasenbildung an der undichten Stelle sofort sichtbar werden. Einfach aufsprühen. Problemlos für alle Schlauchboottypen geeignet. Verwendbar bei Temperaturen von 0°C bis +80°C.

Achtung! H229, H270, H280, H315, H318, H330
Best.Nr. 180499 (€ 24,98/lit.) 400 ml
statt € 14,99 € 9,99

4 Spezialkleber - transparent

Hervorragender Kleber für Schlauchboote fast jeder Marke – auch für PVC-Material; klebt mit geringstem Aufwand sehr rasch kleinere Löcher und Risse; es ist kein Fleck notwendig! Einfach Kleber auftragen und aushärten lassen – fertig. Es ist eine optisch schöne und dauerhafte Reparatur. Ebenso geeignet für Zelte, Planen, Kunststofffolien, etc. **Achtung!** H225, H226, H304, H312, H315, H317, H319, H332, H334, H335, H351, H373, H373i, EUH204, EUH014

Best.Nr. 180510 (€ 892,50/kg) 28 g € 24,99

5 2-K Neopren-Kleber

2-Komponenten Kleber für Schlauchboote aus Neopren/ORCA Material (Hypalon).

Achtung! H225, H315, H319, H336, H410
Best.Nr. 180523 (€ 109,98/kg) 500 g € 54,99

€ 24,99

4



NEU

7

1-K Neopren-Kleber
€ 18,99



8

€ 19,99



6 Reparaturmaterial für Schlauchboote - Meterware

Egal ob kleine oder große Reparaturen – mit diesem Material geht das ganz einfach. Bestellen Sie einfach die Menge die Sie benötigen. Bitte Abmessungen (LxB) in cm angeben.

Best.Nr.	Material	Farbe	Preis/m ²
985374	PVC-Valmex	grau	€ 194,-
985379	PVC-Valmex	weiß	€ 194,-
985378	PVC	grün	€ 194,-
985380	PVC	dunkelblau	€ 194,-
985381	PVC	rot	€ 194,-
985382	PVC	schwarz	€ 194,-
985383	PVC	grau	€ 194,-
985500	ORCA Neopren	hellgrau	€ 292,-
985501	ORCA Neopren	mittelgrau	€ 292,-
985502	ORCA Neopren	dunkel-grau	€ 292,-
985503	ORCA Neopren	dunkel-blau	€ 292,-
985504	ORCA Neopren	rot	€ 292,-
985505	ORCA Neopren	weiß	€ 292,-

7 1-K Neopren-Kleber

1-Komponentenkleber NEOPRENE/Hypalon - nur zum Aufkleben von kleinen Flecken.

Achtung! H225, H304, H315, H317, H319, H336, H400, H410, H411, H412, EUH066, EUH208

Best.Nr. 180524 (€ 292,15/kg) 65 g € 18,99

8 Original Klebstoff für Zodiac- und Bombard-Schlauchboote

1-komponentig für PVC - nur zum Aufkleben von kleinen Flecken. **Achtung!** H225, H318, H336, H412

Best.Nr. 197020 (€ 832,92/lit.) 24 ml € 19,99



statt € 15,90

€ 13,99



10 Silikon-Reparaturtape

Selbstverklebendes Silikon-Tape, 1 Rolle, 2,5 cm breit.

- Kann unter Wasser verklebt werden
- 300% dehnbar und rückstandsfrei entfernbar
- Wasser- und luftdicht, dauerhaft abdichtend
- Druckdicht bis 12 bar, isoliert bis 12.000 Volt
- Beständig gegen Öle, Kraftstoffe, Salze, Säuren, Lösungsmittel
- Hitzebeständig bis 260°C
- Kältebeständig bis -90°C

Best.Nr. 510080 X-Treme Tape schwarz € 13,99

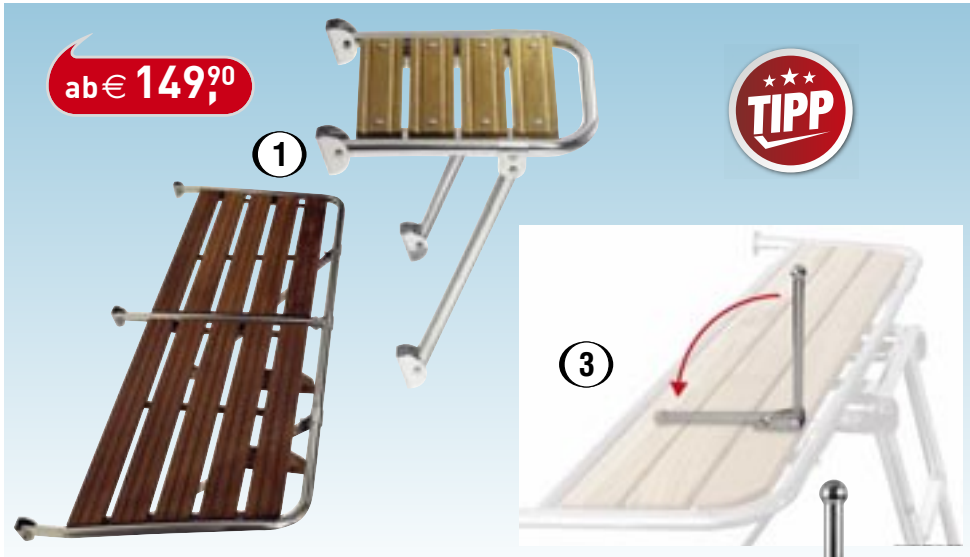

ab € 149,⁹⁰

1

TIPP

HECKSTEG-PLATTFORM



AKTION!

ab € 109,⁹⁰

2

1 Hecksteg

Badeplattform und Hecksteg aus Nirosta-Stahlrohr (25 mm) und speziellem Marine-Sperrholz; einfache Installation; durch bewegliche Stützen passt sich dieser Hecksteg an die Heckform Ihres Bootes an; solide Ausführung bestens verarbeitet.

Best.Nr.	Maße (BxT)	Preis
110235	45x51 cm	€ 149,90
110236	60x55 cm	€ 159,90
110246	130x55 cm (breite Ausführung)	€ 399,-

2 Hecksteg-Badeplattform für Schlauchboote

Badeplattform und Hecksteg aus Niro und speziellem Marine-Sperrholz. Durch die kompakten Abmessungen sind diese beiden Stege hervorragend für Schlauchboote geeignet. Passt sich durch bewegliche Stützen ideal an die Heckform des Bootes an und ist recht einfach zu montieren. Erhältlich in 3 verschiedenen soliden Ausführungen.

Hecksteg ohne Badeleiter (o. Abb.)

Best.Nr.	Maße (BxT)	Preis
110233	21x38 cm	€ 109,90
110234	30x38 cm	€ 129,90
110247	45x39 cm	€ 129,90

Hecksteg mit 2-Sprossen-Badeleiter (Holz)

110237	21x38 cm	€ 189,-
110238	30x38 cm	€ 199,-

Hecksteg mit 3-Sprossen-Badeleiter (Holz)

110248	45x39 cm	€ 219,90
--------	----------	----------



3

€ 129,⁹⁹

3



5

Badeleiter mit Handlauf

ab € 199,⁹⁹

3 Haltestange/Haltegriff für Badeleiter

Der klappbare Griff wird einfach neben der Badeleiter montiert und ermöglicht so den einfachen Aufstieg ins Boot. Rastet im Ruhezustand und in der Gebrauchstellung ein. Basis 100x31 mm, Rohr Ø 22 mm, Länge 40 cm.

Best.Nr. 110220 € 129,99

4 Klapp-Teleskopleiter mit Handlauf

Diese Leiter verfügt einerseits über 3+1 Teleskop-Stufen in abgeflachter Bauweise mit verbreiterten Kunststoff-Auftrittsflächen und ist andererseits zudem nach oben klappbar. Ideal konstruiert für kleine Badestege. Nirosta AISI 316.

Best.Nr. Länge Breite Stufen Preis
110201 1330 mm 255 mm 4 € 219,99

5 Teleskop-Badeleiter mit Handlauf-NIRO

Einfach zu montierende, einklappbare Badeleiter mit Teleskop-Mechanismus und Handlauf. Hergestellt aus AISI 316-Nirosta.

Best.Nr. Länge Breite Stufen Preis
110199 870 mm 285 mm 3 € 199,99
110200 1150 mm 285 mm 4 € 239,99



4

€ 219,⁹⁹



6

Badeleiter

ab € 109,⁹⁰

6 Teleskop-Badeleiter

Einfach zu montierende Badeleiter, welche sich durch simplen Teleskop-Mechanismus leicht zusammenschieben lässt. Eingeklappt benötigt diese Leiter lediglich einen kleinen Platz. Hergestellt aus AISI 316-Nirosta mit breiter Auftrittfläche an den Sprossen.

Best.Nr.	Sprossen	Länge	Breite	Preis
110204	3	37/85 cm	21,0 cm	€ 129,90
110232	3	31/70 cm	21,0 cm	€ 119,90
110226	3	35/85 cm	27,0 cm	€ 109,90
110208	4	40/113 cm	21,5 cm	€ 149,90

7 Teleskop-Badeleiter mit Schlitten

Ähnlich wie die oben angeführte Teleskop-Leiter, jedoch ist dieses Modell mit einem Montageschlitten ausgeführt, wodurch sich die Befestigung z.B. unter einem Badesteg wesentlich erleichtert. Der Vorteil ist, dass die Leiter im eingeklappten Zustand in keiner Weise stört, und dennoch ganz leicht ausziehbar bleibt.

Aus AISI 316-Nirosta mit breiten Sprossen.

Best.Nr.	Sprossen	Länge	Breite	Preis
110229	3	31/70 cm	24,5 cm	€ 139,90
110228	3	31/73 cm	27,0 cm	€ 139,90
110209	4	40,5/115,5 cm	20,5 cm	€ 169,90

statt € 209,90

SCHLAUCHBOOT BADELEITERN



ab € 59,99

1

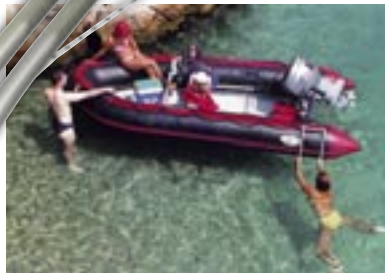

1 Schlauchbootleiter

Dieses praktische Zubehör sollte auf keinem Schlauchboot fehlen. Ausgestattet mit einer Leine ist diese Leiter einfach zu befestigen und die S-Form sorgt für besonders leichte Einstiegsmöglichkeit. Klappbar; aus eloxiertem Aluminium.

Verstärkte Ausführung	Länge	Preis
Best.Nr. 110221 2 Stufen	ca. 85 cm	€ 59,99
Best.Nr. 110223 3 Stufen	ca. 99 cm	€ 79,99
Edelstahl-Ausführung in besonders guter Qualität		
Best.Nr. 110222 2 Stufen	ca. 88 cm	€ 109,99

2 Badeleiter mit Unterwasser-Plattform

Geeignet für alle Schlauchboottypen. Die Plattform hilft und erleichtert das Anbordkommen nach dem Schwimmen. Auch können Sie leicht und ohne Mühe sperrige Ausrüstungsgegenstände (wie etwa Taucherflaschen, Schwimmflossen, Wasserski...) ablegen. Klappbar; Nirosta mit breiten Stufen; Länge ca. 90 cm.
Best.Nr. 110224 statt € 183,90 € 149,90

2 Badeleiter
€ 149,90



KLAPPBARE BADELEITERN



TOP PREIS

3

„DEDRA 2“
€ 79,99

3 Klappbare Badeleiter „DEDRA 2“ – ALU

Durch die schmale Ausführung speziell für Schlauchboote und kleinere Boote perfekt geeignet. Einfache Montage z.B. am Schlauchbootheck. Die verstellbaren Distanzstützen erleichtern die Montage. Die Rohre (25 mm) und Sprossen bestehen aus eloxiertem Aluminium; klappbar.

Best.Nr.	Sprossen	Länge	Breite	Preis
110212	3	80 cm	21 cm	€ 79,99
		statt € 139,90		



4

ab € 124,95

4 Bootsklappleiter mit Holzsprossen

Hergestellt aus AISI 316-Nirosta und widerstandsfähigem Marinesperrholz. Die rutschsicheren Holzsprossen sorgen für bequemen Auftritt. Das schmälere Modell ist gut geeignet für Festrumpf-Schlauchboote.

Best.Nr.	Sprossen	L: normal/ geklappt	Breite	Preis
A: 110210	3	80/41 cm	20 cm	€ 129,95
A: 110211	4	104/60 cm	20 cm	€ 139,95
B: 110207	5	134/113 cm	28 cm	€ 124,95



5 Klappleiter
€ 169,90

5 Klappleiter für Schlauchboote

Sehr kompakte und funktionelle Teleskop-Klappleiter, hergestellt aus AISI 316 Edelstahl. Besonders bei Schlauchbooten hervorragend geeignet. Maße ca.: 27x32 cm (zusammengeklappt, leicht zu verstauen), 70x27 cm (geöffnet mit 3 Stufen für leichtes Anbordkommen).

Best.Nr. 110218 € 169,90



6

TIPP

6 Distanzstücke für Badeleiter

Aus rostfreiem Stahl und Kunststoff für Rohrmontage, verstellbar von 15,5-20,5 cm. 1 Paar, komplett.
Best.Nr. 110219 statt € 31,70 € 19,90



① Roll-Bar
ab € 599,-



**Einfache
Montage!**

NEU



② Roll-Bar Straight
€ 599,-



1 Roll-Bar

Ein hochwertig gefertigter Bügel als Instrumententräger ist nicht nur eine optische Aufbesserung, sondern erweist sich meist weit mehr als nur praktikabel. Aus massiven rostfreiem Edelstahl; von Hand klappbar; mit diversen Befestigungsmöglichkeiten seitlich und oben.

Best.Nr.	Breite ca.	Höhe ca.	Rohr-Ø	Sockel ca.	Preis
985220	90-220 cm	115 cm	30 mm	26 x 4,5 cm	€ 599,-
985221	90-220 cm	140 cm	40 mm	26 x 4,5 cm	€ 779,-
985224	90-220 cm	115 cm	50 mm	32 x 5,5 cm	€ 999,-

2 Roll-Bar Straight Design

Schafft eleganten Look vor allem bei den neueren RIB-Modellen mit gleichzeitig größeren Heckverbauungen.

Best.Nr.	Breite ca.	Höhe ca.	Rohr-Ø	Sockel	Preis
985214	170-205 cm	130 cm	38 mm	26 cm	€ 599,-



bis 80 PS

③



ab
€ 431,-

3 Hydraulisches Lenksystem GF 90 BT für kleine Boote mit max. 80 PS

Hydraulische Lenksysteme bieten mehr Sicherheit – besseren Lenkcomfort, höhere Stabilität und sind fast so einfach zu bedienen wie eine Servolenkung. Diese Systeme sind einfach zu montieren und später nahezu wartungsfrei – kein Schmieren ist notwendig da es keine mechanisch bewegten Teile gibt. Dadurch sind Probleme durch mangelnde Wartung ausgeschlossen. System GF 90 BT besteht aus einem Universal-Zylinder samt Befestigungsmaterial welches auf nahezu jedem Außenborder passt, einem Front-Einbau-Pumpgetriebe (5,2 Umdr.), 5m-Schlauchsatz mit Fittings, 1lt. Hydrauliköl sowie den Füll-/Entlüftungsbehelf.

Best.Nr.	Preis	Best.Nr.	Preis
110713	Front-Pumpe € 538,-	110714	Zylinder € 431,-
110715	Schlauchsatz & Fittings € 176,-	110716	Hydraulik-Öl 1lt. € 36,-
110717	Füllschlauch-Adapter € 24,-	110718	Komplett-Set* € 879,-

*) Das Komplett-Set besteht aus je allen angeführten Einzelteilen.
110725 Anbauadapter - wird nur für Yamaha-Motoren 40/50/60 benötigt € 79,-



Zubehör für alle Hydraulischen Lenkungen: Deckdurchführung

Zur raschen und einfachen Montage der Hydraulik-Leitungen.
Best.Nr. 110703 ca. 106x89 mm € 69,90



bis 150 PS

bis 300 PS



1

Teilbare Befestigung zur einfacheren Montage bei engen Motorwannen – die Demontage des Motors ist nicht notwendig! (Modelle 90 BT, 150 BRT, 300 AT)



ab € 549,-

Komplett-Set's



110719



110721



110722



1 Hydraulisches Lenksystem GF 150 RT inkl. Umlenkbügel (max. 150PS)

Lenksystem mit feststehendem Universal-Zylinder und beweglicher Schubstange ähnlich einem gewöhnlichem Umlenkbügel, wie er vielfach für fast alle Außenbordmotoren verwendet wird. Daher sehr einfach und vor allem ohne Adapter an fast allen Motoren einzubauen. Front-Einbau-Pumpgetriebe (4,9 Umdr.), Schlauchsatz 6m.

Best.Nr.		Preis	Best.Nr.		Preis
110707	Front-Pumpe & Rahmen	€ 769,-	110705	Zylinder	€ 549,-
110706	Schlauchsatz & Fittings	€ 176,-	110716	Hydraulik-Öl 1lt.	€ 36,-
110717	Füllschlauch-Adapter	€ 24,-	110719	Komplett-Set*	€ 1.099,-

*) Das Komplett-Set besteht aus je allen angeführten Einzelteilen sowie insg. 2lt.Öl.

Hydraulisches Lenksystem GF 150 BRT (max. 150 PS)

Das High-End-System GF150 BRT besteht ebenso aus einem Universal-Zylinder samt Befestigungsmaterial welches auf nahezu jedem Außenborder passt, einem Front-Einbau-Pumpgetriebe (4,9 Umdr.) & dafür notwendigen Einbau-rahmen, 6m-Schlauchsatz mit Fittings, 2lt. Hydrauliköl sowie den Füll-/Entlüftungsbehelf.

110707	Front-Pumpe & Rahmen	€ 769,-	110708	Zylinder	€ 645,-
110709	Schlauchsatz & Fittings	€ 176,-	110716	Hydraulik-Öl 1lt.	€ 36,-
110717	Füllschlauch-Adapter	€ 24,-	110721	Komplett-Set*	statt € 1.352,- € 1.299,-

*) Das Komplett-Set besteht aus je allen angeführten Einzelteilen sowie insg. 2lt.Öl.

110725 Adapter - nur notwendig für Yamaha 40/50/60 & Honda 115/130

€ 79,-

Hydraulisches Lenksystem GF 300 AT (max. 300 PS)

Das System GF 300 AT ist vom Prinzip gleich dem GF 150 BRT jedoch mit Pumpgetriebe (5 Umdr.) und 7m-Schlauchsatz.

110710	Front-Pumpe & Rahmen	€ 897,-	110711	Zylinder	€ 773,-
110712	Schlauchsatz & Fittings	€ 246,-	110716	Hydraulik-Öl 1lt.	€ 36,-
110717	Füllschlauch-Adapter	€ 24,-	110722	Komplett-Set*	statt € 1.646,- € 1.499,-

*) Das Komplett-Set besteht aus je allen angeführten Einzelteilen sowie insg. 2lt.Öl.

110726 Anbauadapter - wird nur für Honda-Motoren 115/130 benötigt

€ 199,-

110727 Anbauadapter - wird nur für Optimax-Motoren 115 benötigt

€ 119,-

Anmerkung: Lenkrad ist nicht im Lieferumfang.



2

Bow Step

ab € 199,-

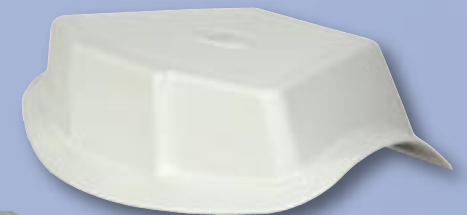

2 Bow Step

Sehr praktische Halterung zum Aufkleben auf den Bug von Schlauchbooten mit einem Schlauchdurchmesser von 35-65 cm. Der Bow Step ist sehr vielfältig zu verwenden. Z.B. als Trittläche beim Einsteigen in das Boot, als Montagefläche für Navigationslichter oder Belegklampen, etc. Abmessungen: 46x34 cm.

Best.Nr. 985250 PVC, weiß € 199,-
Best.Nr. 985254 Neopren, weiß € 219,-
Entsprechende 2-Komponentenkleber für alle PVC- und Neopren/Hypalon-Materialien s. S. 63.



NEUHEIT

DOG RAMP



ab € 249,90



Hunderampe – Die Badeleiter für Haustiere!

Die perfekte Lösung damit schwimmende Hunde selbstständig aus dem Wasser ins Boot oder auf den Steg klettern können. Zudem ist sie aufblasbar, damit schnell einsatzfähig und nebenbei leicht an Bord zu verstauen.

Gleichermaßen auf Booten, Stegen, Seen oder in Pools zu verwenden. Ideal für Haustiere konzipiert. Ein gewichtiges Netz mit integrierten Stufen erleichtert den Einstieg. Ausgestattet mit mehreren D-Ringen zur flexiblen Befestigung, Handgriffen, kratzfestem Traktionspad und 2,5 Meter Leine zum Festmachen. Zusätzlich sind Handpumpe, Tragetasche und ein Reparaturset inkludiert.

Best.Nr. Maße L x B x H max. Zuladung Preis/Stk.
 110242 96 x 67 x 12 cm 13 kg € 299,90 € 249,90
 110243 129 x 89 x 17 cm 54 kg € 319,90

KONSOLEN



€ 649,-

1 Steuerstand



HIGH
QUALITY

€ 369,90

3 Flex-Sitzbank



TOP
PREIS

Unser meistverkaufter
Steuerstand



1 Steuerstand/Lenkkonsole

Um Ihr Schlauchboot noch komfortabler zu steuern, ist dies das richtige Accessoire. Eine kleine Ablage, die griffbereite Reling und zwei voneinander getrennte Staufächer machen die Konsole praxistgerecht. Auch lassen sich Instrumente ganz leicht anbringen.

Maße (LxBxH): 40x32x75 cm

Weiters wird benötigt:

- Lenkgetriebe Compact (s.S. 71)
- Lenkrad (s.S. 70)
- M58 Lenkseil (s.S. 72)
- Schaltbox (s.S. 69)

Best.Nr. 985206

€ 649,-

2 Sitzbox und Polster

Komfortable Sitzbank mit weicher Formpolsterung. Die Lehne ist umklappbar und mit massiven Edelstahl-Scharnieren versehen. Einzigartig wird diese Sitzkonsole durch den großen, mit einem Niro-Überfall absperrbaren Stauraum, worin sogar ganze Treibstoff-tanks oder viel Zubehör Platz finden. 2 Größen. Maße (BxTxH):

Sitzbox mit Stauraum

Best.Nr. 985145 67x48x36 cm € 1.299,- € 1.169,-

Best.Nr. 985146 81x47x32 cm € 1.469,- € 1.299,-

Sitzpolster mit Lehne

Best.Nr. 985147 76x37(45)x14(38) cm € 659,- € 579,-

Best.Nr. 985148 85x37(45)x14(40) cm € 629,-

3 Flex-Sitzbank

Eine völlig neuartige Lösung des Sitzproblems in Schlauchbooten! Durch die einzigartige Verstellmöglichkeit dieses Sitzes passt sich dieser ganz individuell der Breite des Bootes an. Weiters bietet dieses praktische Zubehör die Möglichkeit diverse Gegenstände zu verstauen. Ausgestattet mit einem weichen Sitzpolster mit Druckverschluss. Aus robustem Kunststoffmaterial. Außenmaße (BxTxH): ca. 63-85x33x30 cm; Innenmaße (BxTxH): ca. 53,5x28x23 cm.

Best.Nr. 180126

statt € 439,90 € 369,90



FERNBEDIENUNGEN FÜR INNEN- UND AUSSENBORDMOTOREN



1 2-Hebel-Schaltbox
€ 99,99
statt € 179,95
€ 99,-



3



Seiten-Montage-Schaltbox

Verschiedene Original-Schaltboxen der Motorenhersteller führen wir auf Anfrage.



Aufbau-Schaltbox



2 1-Hebel-Schaltbox



€ 259,-

€ 249,-

Richtig steuern mit richtig guter Auswahl vom



wassersport PARTNER

SCHLAUCHBOOT - LENKUNGEN



P4

ab € 319,-

4

P3

1 2-Hebel-Schaltbox

Kostengünstige und einfache Schaltbox; geeignet für viele Schaltseile; für einfache Montage auf linker oder rechter Seite. Maße: ca. 23x11x5 cm.

Best.Nr. 130352 Farbe: weiß € 99,99

Best.Nr. 130353 Farbe: schwarz € 99,99

Adapter für Schaltseile (s. S. 72) gleich mitbestellen!

2 1-Hebel-Schaltbox

Für leichtes und handliches Schalten; mit Leerlaufsperrre; komplett mit Anschlussstücken für viele gängige Schaltseile. Einfache Montage (links oder rechts). Maße: ca. 24x15x14 cm.

Best.Nr. 130355 Farbe: weiß € 249,-

Best.Nr. 130356 Farbe: schwarz € 259,-

Adapter für Schaltseile (s. S. 72) gleich mitbestellen!

3 1-Hebel-Schaltbox

Schaltbox aus hochwertigem Chrom, Aufbauvariante.

Best.Nr. 130369 statt € 179,95 € 99,-

4 Lenkconsole P3 und P4

Hochwertige Lenkconsole aus reinem Edelstahlrohr mit einfachster Befestigungsmöglichkeit am Boden eines Schlauchbootes (inkl. Rändel-Schrauben aus Kunststoff und Edelstahl). Komplett mit weißen, seewasserfesten und robusten PVC-Kunststoffplatten zur Befestigung von Lenkgetriebe, Fernbedienung oder auch Armaturen. Ganz einfach nachrüstbar bei vielen Boots-Modellen, egal ob Schlauchboot, Angelboot, Sportboot oder Elektroboot. Überzeugt durch Funktionalität und schlichtes Design! Lieferumfang: Steuerstand, Kunststoffplatten, alle Edelstahlschrauben - (ohne Lenkrad, -getriebe, -seil).

P3 Grundeinheit

Lenksäule Höhe: ca. 70 cm, Breite: ca. 31 cm.

Best.Nr. 110514 € 319,-

P4 Grundeinheit

Lenksäule Höhe: ca. 85 cm, Breite: ca. 31 cm.

Best.Nr. 110515 € 399,-

Dazu passendes Lenkrad siehe Seite 70, Lenkgetriebe S. 71, Lenkseil S. 72.



1 V32
€ 36,90



2 V45
€ 64,90



3 SSP 32
€ 84,99



3 SSP 32
€ 84,99



3 SSP 32
€ 84,99



3 SSP 32
€ 84,99



4 Vivara
€ 209,90



5 Niro
€ 69,90



6 Portofino
€ 159,90



7
€ 149,90



8 Lenkrad VIN35
€ 139,90

1 Lenkrad V32

Griffiges Lenkrad aus Kunststoff; Ø 320 mm. Inkl. Nabe.
Best.Nr. 110521 weiß € 36,90
Best.Nr. 110520 schwarz € 36,90

2 Lenkrad V45

Steuerrad aus thermoplastischem Kunststoff mit weichem Griff, sportliche Ausführung; Ø 280 mm. Inkl. Nabe.
Best.Nr. 110530 schwarz statt € 69,90 € 64,90
Best.Nr. 110531 weiß statt € 69,90 € 64,90

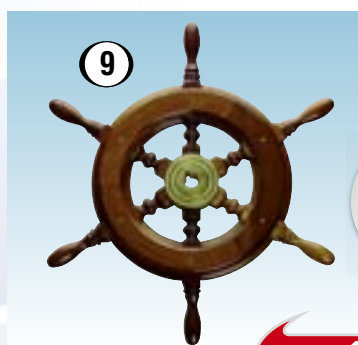

3 Lenkrad SSP 32

Sportliche Edelstahl-Ausführung mit polyurethanem Griff. Ø 320 mm. Inkl. Nabe.
Best.Nr. 110523 weiß € 84,99
Best.Nr. 110525 creme € 84,99
Best.Nr. 110532 schwarz statt € 94,90 € 84,99
Best.Nr. 110533 grau statt € 94,90 € 84,99

4 Lenkrad Vivara

Design, Lifestyle und natürlich eine ausgesprochen gute Qualität! Edelstahl-Ausführung mit weichem Griff. Speichen verchromt und poliert. Ø 350 mm. Inkl. Nabe.
Best.Nr. 110538 schwarz € 209,90



ab € 134,-

5 Niro-Lenkrad

Aus poliertem Edelstahl, Ø 320 mm. Inkl. Nabe.
Best.Nr. 110535 statt € 79,90 € 69,99

6 Lenkrad V99 Portofino

Qualitativ hochwertiges Lenkrad der Extraklasse - besticht durch die sportlich, elegante Ausführung in wunderschöner Optik. Farbe: schwarz/silber (chrom). Inklusive Spezialnabe. Ø 350mm
Best.Nr. 110536 € 159,90

7 Lenkrad VRE35

Sportlenkrad in Edelstahl-Ausführung mit polyurethanem Griff, Ø 350 mm. Inkl. Nabe.
Best.Nr. 110534 € 149,90

8 Lenkrad VIN35

Hochwertiges Lenkrad aus rostfreiem Edelstahl bzw. mit besonders griffigem Polyurethane-Material. Ø 350 mm
Best.Nr. 110545 schwarz € 139,90
Best.Nr. 110547 weiß € 139,90
Best.Nr. 110548 grau € 139,90

9 Steuerrad Mahagoni

Traditionelles Steuerrad aus massivem Mahagoni-Holz mit polierter genormter Messingnabe und mit 6 form-schönen Speichen.
Best.Nr. 610100 Ø 30 cm € 134,-
Best.Nr. 610101 Ø 40 cm € 149,-
Best.Nr. 610102 Ø 50 cm statt € 189,- € 159,-



1 T 67
€ 99,⁹⁰

2 T 71 FC
€ 149,-

3 T 73 NRFC
€ 199,-



4 Lenkungsanbauteil
€ 79,⁹⁰

A 50

5 Distanzstück
€ 19,⁹⁰

6 Lenkungs-Anbauteile
ab € 59,⁹⁰

S39
S40

8 Lenkungs-Umlenkbügel
ab € 79,⁹⁰

TOP PREIS

Skizzen für Anbauteile

7

Best.Nr. 110584

6

S40 Best.Nr. 110587

7 Lenkungsanbauteil
€ 94,⁹⁰

1 Lenkgetriebe COMPACT (T67 / LMH201A / SH8050)
Getriebeteil für Lenkungen: verwendbar in fast allen Bootstypen. Es besitzt eine Normaufnahme für fast alle Lenkräder mit konischer Form. Robuste Bauweise aus nichtkorrodierendem Material. Für Motoren bis ca. 40 kW. Verschiedene Montagemöglichkeiten, wodurch die Richtung des Kabelaustrittes wählbar ist und der Einbau einfacher wird. Inklusive schwarzer Kunststoffblende und Fixiersteller.
Best.Nr. 110500 € 99,90
(Passendes Lenkseil M58 gleich mitbestellen!)

2 Lenkgetriebe TOP (T71FC / LMH101 / SH5094P)
Getriebeteil für Lenkungen größerer Boote mit Innenbordmotoren oder Außenbordern. Robuste Konstruktion und erstklassige Technik sorgen für hervorragenden Lenkfortschritt. Durch ein Planetengetriebe (5 Zahnräder) wird die Lenkbewegung des Fahrers ideal umgesetzt. Empfohlen für Boote mit Geschwindigkeiten von max. 50 Mph.
Best.Nr. 110505 € 149,-
(Passendes Lenkseil M 66 gleich mitbestellen!)
Abdeckung/Blende (X34) für T71 FC
Best.Nr. 110506 schwarz € 26,90

3 Lenkgetriebe TOP-FB (T73NRFC / LMH101NR / SH5150P)
Ein Getriebe ohne Feedback. Der Vorteil liegt darin, dass es durch spezielle Bauweise die ständig vorhandenen Kräfte, wie Drehmoment, Rückschläge des Motors etc., nicht auf das Lenkrad überträgt, womit ein sicheres und einfaches Steuern ermöglicht wird. Verwendbar für fast alle Bootstypen; Normaufnahme für Lenkräder; empfohlen für Boote mit Geschwindigkeiten von max. 50 Mph.
Best.Nr. 110504 statt € 234,- € 199,-
(Passendes Lenkseil M 66 gleich mitbestellen!)
Abdeckung/Blende (X34) für T73 NR FC:
Best.Nr. 110506 schwarz € 26,90

4 Lenkungsanbauteil A50
Speziell geformte Metallkonstruktion zum Befestigen des Lenkseiles an kleineren Außenbordmotoren. Nirosta mit Schnellverschluss; gut geeignet bei Motoren an zerlegbaren Schlauchbooten.
Best.Nr. 110588 € 79,90

5 Distanzstück für Lenkung
Um die Mittelstellung der Lenkseilbefestigung in schwierigen Fällen auszugleichen.
Best.Nr. 110671 € 19,90

6 Lenkung-Anbauteile
Hergestellt aus Marine-Aluminium und Nirosta-Material.
Best.Nr. 110586 S 39 € 99,90
Best.Nr. 110587 S 40 € 59,90

7 Lenkungsanbauteil unter dem Motor
Speziell für kleinere Boote und Schlauchboote konzipiertes Anbauteil um das Lenkseil am Motor zu fixieren. Einfach bestehende Platte abmontieren und durch diese ersetzen – schon kann die Lenkung im Fixierrohr befestigt werden.
Best.Nr. 110584 € 94,90
(Passender Lenkungs-Umlenkbügel, falls erforderlich, siehe Nr. 8.)

8 Lenkungs-Umlenkbügel
In der Länge verstellbarer Umlenkbügel zum Verbinden von Lenkseil und Außenbordmotor. Durch spezielle Konstruktion und Form an nahezu allen Motoren verwendbar. Hergestellt aus rostfreiem Stahl.
Best.Nr. 110589 € 99,90
Best.Nr. 110582 Modell mit hohem Schaft (u.a. passend zu Art. 110584) statt € 94,90 € 79,90



LENK- UND SCHALTSEILE

Wir führen folgende gängige Lenk- und Schaltseile in den verschiedensten Längen auf Lager. Andere auf Anfrage.

Baugleich C2 / EC033 / CC172



C2-Schaltseil: passend für die meisten Schaltsysteme aller bekannten Motorenhersteller; geeignet für Innen- oder Außenborder. Für die genaue Längenberechnung messen Sie bitte die „Länge über Alles“! Pro Packung 2 Stück.

Best.Nr.	130401	130402	130403	130404	130405	130406	130407	130408	130409	130410	130411	130412	130413
Länge cm/ft	183/6	213/7	244/8	274/9	305/10	335/11	366/12	396/13	427/14	457/15	488/16	518/17	549/18
Preis	€ 64,90	€ 66,-	€ 70,40	€ 71,50	€ 75,90	€ 77,-	€ 79,20	€ 83,60	€ 86,90	€ 90,20	€ 91,30	€ 100,10	€ 105,60

Baugleich C5 / EC005 / CC179



C5-Schaltseil: speziell für Mercury, Mariner und Mercruiser Motoren. Für die genaue Längenberechnung messen Sie bitte die „Länge über Alles“! Pro Packung 2 Stück.

Best.Nr.	130441	130442	130443	130444	130445	130446	130447	130448	130449	130450	130451	130452	130453
Länge cm/ft	183/6	213/7	244/8	274/9	305/10	335/11	366/12	396/13	427/14	457/15	488/16	518/17	549/18
Preis	€ 75,90	€ 79,20	€ 82,50	€ 84,70	€ 86,90	€ 89,10	€ 92,40	€ 95,70	€ 99,-	€ 100,10	€ 102,30	€ 104,50	€ 111,10

Baugleich GEN2 / EC036 / CC189



GEN2-Schaltseil: speziell für Mercury, Mariner und Mercruiser Motoren. Für die genaue Längenberechnung messen Sie bitte die „Länge über Alles“! Pro Packung 2 Stück.

Best.Nr.	130465	130466	130467	130468	130469	130470	130471	130472	130473	130474	130475
Länge cm/ft	305/10	335/11	366/12	396/13	427/14	457/15	488/16	518/17	549/18	579/19	610/20
Preis	€ 99,-	€ 101,20	€ 104,50	€ 107,80	€ 111,10	€ 112,20	€ 114,40	€ 116,60	€ 117,70	€ 118,80	€ 119,90

Baugleich M58 / SC18 / SSC131



M58-Lenkseil: zB. für T67, bis max. 80 PS. Für die genaue Längenberechnung messen Sie bitte die Länge der Kunststoffhülle und addieren Sie 45 cm!

Best.Nr.	110630	110631	110632	110633	110634	110635	110636	110637	110638	110639	110640	110641
Länge cm/ft	213/7	244/8	274/9	305/10	335/11	366/12	396/13	427/14	457/15	488/16	518/17	549/18
Preis	€ 111,15	€ 122,45	€ 126,95	€ 130,35	€ 132,65	€ 133,75	€ 134,95	€ 136,05	€ 139,45	€ 142,85	€ 146,25	€ 149,65

Baugleich M66 / SC16 / SSC62



M66-Lenkseil: für Innenbordsysteme oder stärkere Außenbordmotoren; passend zu Lenkgetriebe T71, T73, T81, T83 (Adapter für andere Getriebe auf Anfrage). Für die genaue Längenberechnung messen Sie bitte die Länge der Kunststoffhülle und addieren Sie 45 cm!

Best.Nr.	110648	110649	110650	110651	110652	110653	110654	110655	110656
Länge cm/ft	305/10	335/11	366/12	396/13	427/14	457/15	488/16	518/17	549/18
Preis	€ 132,65	€ 138,35	€ 140,55	€ 143,95	€ 147,35	€ 153,05	€ 156,45	€ 159,85	€ 179,15

SCHALTSEIL-ADAPTER



1 Schaltungs-Kit K 25

Um 2-Hebel-Schaltbox mit C 2 Kabel zu verbinden.
Best.Nr. 130354 € 13,90

2 Schaltseil-Adapter K 57

Um C2 Kabel mit Johnson/Evinrude-Motoren zu verbinden.
Best.Nr. 130367 € 26,90

3 Schaltseil-Adapter K 35

Um C5 Kabel mit 1-Hebel-Schaltbox zu verbinden.
Best.Nr. 130368 € 18,99



Hydraulik-Lenkungen
siehe Seite 66-67

D = Länge



So berechnen Sie die Länge der Lenk- und Schaltseile richtig:

Bitte beachten Sie, dass die Längen der Lenk- und Schaltseile üblicherweise in Fuß angegeben sind. Die richtige Bestell-Länge errechnet sich also wie folgt:

Gemessene Länge D in cm + 56 cm (Fixmaß) : 30,5 =
Bestell-Länge in Fuß (aufrunden!)

Beispiel:

D = 305 cm + 56 cm = 361 : 30,5 = 11'8"
(aufgerundet 12 Fuß)



Navigationlichter für RAILBLAZA
Mehr Infos auf Seite 138!

K Ruderrollen

Montieren Sie diese Ruderrollen auf Ihre Schlauchboot- ruder und in Verbindung mit den aufgeklebten RIB- PORT's sind Sie zum Rudern bereit. Wenn die Ruder nicht benötigt werden, können Sie diese schnell abneh- men und im Boot verstauen. Danach können wieder andere RAILBLAZA-Geräte auf die RIBPORT's aufge- setzt werden.

Best.Nr. 221196 weiß / 1 Paar € 32,95

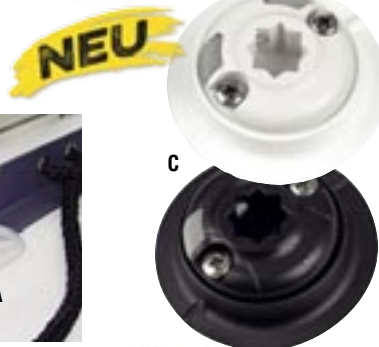
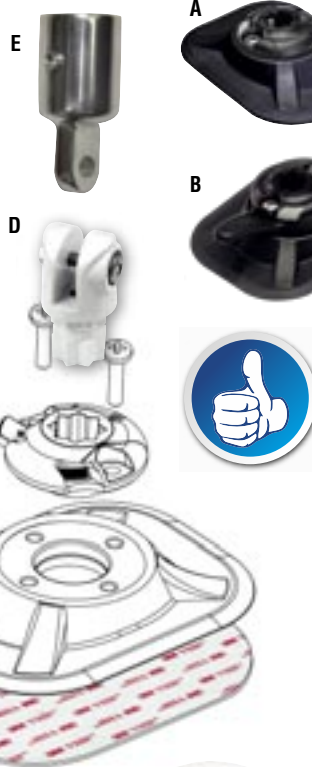

A RIBPORT mit Sternhalterung u. 3M Pad

Zum Aufkleben auf Schlauchboote. Ganz einfach mit dem mitgelieferten 3M Pad (siehe Nr. D)

Best.Nr. 221016 schwarz / einzeln € 29,99
Best.Nr. 221017 weiß / einzeln € 29,99
Best.Nr. 221018 grau / einzeln € 29,99

B RIBMOUNT mit Klampe, Sternhalterung u. 3M Pad

Festmacherklampe z.B. für Bug- und Heckleine und gleichzeitig die Montagemöglichkeit für alle RAILBLAZA-Geräte oder Sonnenverdecke. Einfachste Montage mittels mitgelieferten 3M Pad (siehe Nr. D).

Best.Nr. 221193 schwarz / einzeln € 32,95
Best.Nr. 221194 weiß / einzeln € 34,95
Best.Nr. 221197 grau / einzeln € 33,95

C QUICKPORT PVC-Sockel, Sternhalter u. 3M Pad

Kann überall dort angebracht werden, wo bohren und schrauben nicht erwünscht ist.

Mit seinem selbstklebenden Pad hält es auch auf Flächen wie PVC, Hypalon, Fiberglass, Epoxy od. Aluminium. 90 mm PVC Sockel inkl. beidseitig selbstklebendes 3M-VHB Pad. Montage denkbar einfach.

Best.Nr. 221198 schwarz € 18,99
Best.Nr. 221199 weiß € 18,99

D Bimini-Halter

Eine ideale Möglichkeit Biminis auf allen Booten (auch Schlauchbooten) fest zu verankern. Lieferung ohne STARPORT- bzw. RIBPORT- Halterung.

Best.Nr. 221055 weiß / 1 Paar statt € 19,95 € 17,95

E Verdeckbeschlag Nirosta

Best.Nr. 150380 für 20 mm Rohr € 8,45
Best.Nr. 150381 für 22 mm Rohr € 8,95
Best.Nr. 150382 für 25 mm Rohr € 9,95

F BIMINI RAILMOUNT inkl. Starport

Halterung, die eine sichere und einfache Montage von leichten Railblaza-Produkten an Ihrem Bimini Rund- oder Vierkantrrohr ermöglicht. Diese Halterung sichert Zubehör wie Navigationslichter, Blitz-/Flutlichter, Action-Kameras und vieles mehr in der Höhe, ohne eine zusätzliche Stange zu installieren.

Montage: einfach zusammenstecken oder auch wieder leicht zu entfernen - Ihr Bimini bleibt unbeschädigt! 8 rutschhemmende Gummieinlagen für unterschiedliche Rohrstärken werden mitgeliefert. UV-stabil, Rohr-Ø: von 19 bis 32 mm.

Best.Nr. 221200 schwarz € 25,99

G USB / DC E-STARPORT

Starport-Halterung mit Starnadpter und einem USB oder 12 V Anschluss in der Basis. Erlaubt die Ladung (USB) von Tablets, Mobiltelefonen, etc. oder den Anschluss (DC 12 V) z.B. für LED Scheinwerfer, Echo- lote. Kann z.B. auch auf alle RAILBLAZA Railmounts montiert werden, daher auch ideal zur Montage auf Rollbar's etc., 1 Stk. schwarz.

Best.Nr. 221121 USB out / 12 V in / 2,1A € 28,99
Best.Nr. 221122 DC 12 out / 12 V in / 3A € 26,99

H RAILMOUNT mit Sternhalterung

Ermöglicht die Verwendung der Starport Sternhalterung auf 32-41 mm runden und eckigen Profilen. Erweitert so die Anwendungsmöglichkeiten aller RAILBLAZA Teile.

Best.Nr. 221025 32-41 mm, schwarz / 1 Stk. € 26,99

I Mobilgeräte-Halter mit Klauen

Mit federnden Armen und schwenkbaren Halteklauen. Hält Handys, Handfunkgeräte, EPIRB s, GPS-Hand- geräte, etc. fest. Ohne Starport.

Best.Nr. 221123 schwarz / 1 Stk. € 34,95

J 3-Achs-Plattform mit Gelenk und R-Lock-System

Tolle universelle Plattform für Fischfinder und Karten- plotter. Dreiteiliger Aufsatz mit Gelenk sowie arretierbare R-Lock-Verschlüsse. Das Mittelgelenk ist in 15-Grad Schritten einstellbar. Die Plattform hält bis 1,5 kg.

Best.Nr. 221202 schwarz, 160 x 60 mm € 32,95



Inkl. Gurt für Kajaks und Boote



Passt sich nahezu jedem Bootsrumf an



€ 114,99

Optionale Sidewinders für Sandboden



Unverlierbare Sicherungsklipse



Klappbare Mittelstütze

Universell verstellbare Auflageflächen



€ 139,95



C-TUG by RAILBLAZA

Dieser Transport-Rollwagen wurde speziell für Kajaks und kleine Boote (Schlauchboote, Ruderboote o.ä.) entwickelt. Er wird aus hochwertigem Polymer hergestellt und ist daher vollkommen rostfrei. Die Achsen sind aus NIRO-Stahl. Die Auflageflächen sind stufenlos verstellbar und praktisch jeder Keilform anzupassen. Die Oberfläche der Auflage ist mit einer rutschfesten Beschichtung versehen. Auf die Räder ist ein geripptes Gummiprofil aufvulkanisiert, wodurch eine lauffruhige Fahrt auch auf harten Böden gewährleistet ist. Der Wagen lässt sich ohne Werkzeug zerlegen und somit in beinahe jedem Boot leicht verstauen. Inkl. Rundum-Gurt für Kajaks und Schlauchboote.

Breite: 620 mm
 Höhe (bei flachen Auflagen): 330 mm
 Gewicht: 3,90 kg
 Tragkraft: max. 120 kg
 Best.Nr. 221000 statt € 129,90 € 114,99

C-TUG Verbindungsschse

Diese stabile Achse (Rohrwandstärke 3 mm) stellt den entsprechenden Abstand zweier C-TUG's her und verbindet diese miteinander zu einem praktischen Transportwagen. Damit können auch schwerere bzw. größere Kajak's, Dinghis und kleinere RIB's transportiert werden.

Best.Nr. 221004 statt € 37,95 € 32,99



C-TUG Heckräder

Diese Heckräder sind eine einfache, aber robuste Option um Schlauchboote, aber z.B. auch leichtere Aluminiumboote oder Fischerboote, zum Strand oder ans Ufer zu transportieren. Die Heckräder samt Achsen sind einfach und bequem vom Spiegel, bzw. von den fest montierten Einrast-Konsolen zu lösen.

- UV-beständiger, fiberglasverstärkter leichter Kunststoff (schwarz)
- Empfohlen für Boote bis 3,6 m
- Empfohlene Arbeitslast bis 100 kg inkl. Außenborder bis 9,9 PS
- Einfache Installation sowie Ein- und Ausrasten der Räder
- Mehrere Radpositionen einstellbar
- Räder-Durchmesser 25 cm, Breite 10 cm
- Verbindungselemente und Achsen aus rostfreiem Stahl

Best.Nr. 221005 € 139,95

RAILBLAZA™ Halterungssysteme

Diese Halterungen sind ein einzigartiges und vielseitiges Befestigungssystem mit vielen Anwendungsmöglichkeiten. Die Sternhalterung mit dem Verriegelungsschieber erlaubt die Montage und den Austausch des gesamten Zubehörprogramms, welches mit einem sternförmigen Adapter ausgestattet ist. Das Material ist hochwertiger Kunststoff, ausgenommen das Klebteil für Schlauchboote, dieses ist aus elastischem PVC. Die Teile sind einfach zu montieren und sehen obendrein noch gut aus.



A SIDEPORT Sternhalterung

Zur Montage auf senkrechten Flächen.
Inkl. Schrauben für die Montage.
Best.Nr. 221014 schwarz / einzeln € 11,95



B STARPORT Sternhalterung mit Sockel

Zur Montage an Festrumpfbooten. Inkl. Schrauben zur Montage
Best.Nr. 221010 schwarz / einzeln € 12,95
Best.Nr. 221013 weiß / 2 Stück € 23,95



C RAILMOUNT Relinghalterung mit Sternhalterung

Ermöglicht die Verwendung der Sternhalterung auf 20 und 25 mm Rohren und erweitert so die Anwendungsmöglichkeiten aller RAILBLAZA Zubehörteile.
Best.Nr. 221021 schwarz / einzeln € 23,95



D STARPORT HD mit quadratischem Sockel

Für waagrechte Flächen, 100x52 mm.
Best.Nr. 221195 schwarz / einzeln € 12,95



E Aug-Ring EYE 25 Universalhalter in Ring-Form

Best.Nr. 221066 schwarz / 1 Paar € 7,59



F Universal-Halter

Auf diese Adapter können Sie selbstentworfenes Zubehör montieren und in alle STARPORT, SIDEPORT oder RAILMOUNTs einsetzen. Können auch als Doppelmännchen zusammengesetzt werden und verbindet z.B. einen Starport mit einem Railmount.
Best.Nr. 221031 schwarz / 1 Paar € 10,65



G 360° drehbarer Geräteaufnahme

In diesen Adapter können alle Railblaza Geräte eingesetzt werden und bequem 360° in jede gewünschte Lage gedreht und fixiert werden.
Best.Nr. 221048 schwarz / einzeln € 13,25



H RAILBLAZA Verlängerungen, schwarz

Best.Nr. 221049 150 mm starr € 14,95
Best.Nr. 221050 130 mm dreh- & schwenkbar € 23,95
Best.Nr. 221051 3-teilige Verlängerung bis 98 cm € 29,95



I RAILBLAZA Staubehälter

Kann sowohl an horizontalen als auch an vertikalen Flächen angebracht werden. So haben Sie Telefon, Schlüssel, Werkzeug oder auch Flaschen und Gläser immer griffbereit in Ihrer Nähe. Auch fix (ohne Sternhalter) montierbar; Maße: 255x105x88 mm.
Best.Nr. 221087 schwarz statt € 21,30 € 18,99
Best.Nr. 221088 weiß statt € 23,99 € 19,99



J Tablet-Halterung SCREENGABBA

Der Screengrabba hält Ihren tragbaren Bildschirm und erlaubt 360° Drehung und mehr als 90° Kippwinkel. Ihr Tablet kann daher in jeder Lage gut abgelesen werden. Ohne Starport.
Best.Nr. 221081 schwarz / 1 Stk. statt € 56,99 € 49,99



K Getränkehalter CUPCLAM

Dieser Getränkehalter lässt sich horizontal und vertikal auf STAR- oder RIBPORT montieren - hält Tassen, Flaschen oder Handys fest. Die verstellbaren Fixierklauen halten auch höhere Gegenstände fest. Bei Nichtgebrauch zusammenklappbar. Lieferung ohne STAR- bzw. RIBPORT-Halterung.
Best.Nr. 221072 schwarz € 19,99



L Angelruten-Halter

Ein um 360° drehbarer Arretierungskragen hält Ihre Rute beim Biss sicher fest und der Verriegelungsschieber verhindert ein Verdrehen der Rute im Halter. Die Rute selbst ist im Halter um über 90° vertikal schwenkbar. Lieferung ohne STAR- bzw. RIBPORT-Halterung.
Best.Nr. 221027 schwarz statt € 30,95 € 27,95



M Rodholder Extender

Praktische Verlängerung für alle Railblaza Angelrutenhalter sowohl nach außen, nach innen oder in die Höhe um 125 mm.
Best.Nr. 221201 statt € 32,95 € 19,95

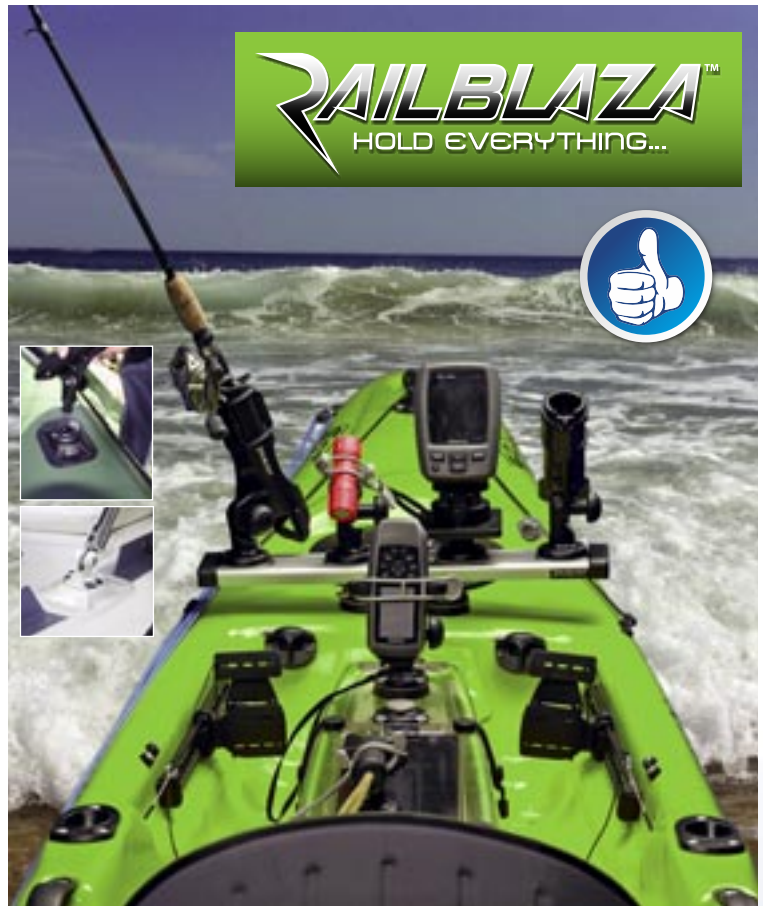



1 Abdeckplane

Schützt Steuerkonsole oder Außenbordmotor vor etwaigen Witterungseinflüssen. Vor allem in Umgebung mit salzhaltiger Luft besonders empfohlen. Farbe: gebrochen-weiß, 70% Polyester, 30% PVC (A+C), silbergrau und Alu beschichtet, 100% Polyester (B+D). Die Planen-Modelle B+D sind nicht zum Trailern (während der Fahrt am Anhänger) sondern vielmehr nur zum Lagern und Abdecken geeignet.

A: Für Steuerkonsole

Best.Nr.	A	B	C	D	E	Preis
560175	125	80	65	25	60	€ 183,-
560176	135	100	70	30	65	€ 209,-
560177	145	120	75	35	70	€ 225,-

B: Für Steuerkonsole

Best.Nr.	Größe	A	B	C	D	Preis
560055	XS	115	90	45	55	€ 36,95
560056	S	90	65	75	85	€ 46,95
560057	M	120	105	70	65	€ 54,95
560058	L	140	100	90	70	€ 59,95

C: Für Außenborder

Best.Nr.	PS-Klasse	A	B	C	Preis
560180	ca. 2,5-5	42	27	22	€ 48,90
560181	ca. 6-10	46	32	28	€ 51,90
560182	ca. 15-30	56	40	28	€ 52,90
560183	ca. 20-60	66	48	37	€ 63,90
560184	ca. 75-90	68	53	40	€ 65,90
560185	ca. 115-125	73	60	46	€ 71,90
560186	ca. 135-250	90	60	30	€ 79,90

D: Für Außenborder komplett

Best.Nr.	PS ca.	A cm	H cm	Mat.	Preis
560195	5-10	140	125	Eco	€ 28,95
560196	10-30	160	150	Eco	€ 29,95
560197	30-60	180	145	Eco	€ 39,95
560190	40-100	200	170	Top	€ 103,90
560191	70-175	225	190	Top	€ 119,90
560192	135-300	240	210	Top	€ 134,90

7 Planenlüfter u. Stützstange

ab € 20,99



2 Stützstangen für Bootsplanen

Teleskopisch in der Höhe einstellbare Stütze; ideal zur Vermeidung von Wassersicken. Eloxiertes Aluminium mit Gummikappen an den Enden.

Best.Nr. 210710	Länge: 58-102 cm	€ 18,95
Best.Nr. 210711	Länge: 86-150 cm	€ 28,95
Best.Nr. 210712	Länge: 108-200 cm	€ 29,95

3 Drehverschluss mit Öse

messing-verchromt, rostsicher, kompl. mit Schrauben
Best.Nr. 520420 4 Stk./Pkg. € 13,99

4 Druckknopf mit Schlagwerkzeug

messing-verchromt, rostsicher
Best.Nr. 520425 10 Stk./Pkg. € 13,99

5 Messingöse mit Schlagwerkzeug

Best.Nr.	Innen-Ø	Packungsinhalt	Preis/Pkg.
520432	8 mm	24 Stk.	€ 13,99
520430	11 mm	15 Stk.	€ 12,99
520431	14 mm	10 Stk.	€ 13,99

6 Prym-Druckknopf-, Loch- und Ösenzange

Unentbehrlich für Haushalt und jede Bastelwerkstatt. Praktische Zange für schnelle und mühelose Problembehebungen rund um Sport, Camping, Freizeit und Garderobe. Für Druckknöpfe, Ösen und Nieten geeignet – das Lochen von Textilien oder Leder – alles ist in Nu erledigt! Inkl. 2 Lochwerkzeuge für 3 bzw. 4 mm Ø.
Best.Nr. 520421 € 16,45



3 Drehverschluss
€ 13,99

4 Druckknopf
€ 13,99

5 Messingöse
ab € 12,99



8 LOXX®-Knöpfe
ab € 7,99



9 Q-Snap®
ab € 0,29



10 Q-Snap®
€ 39,99

7 Boat Vent Planenlüfter und Stützstange

Sehr effektiver, einfacher Lüfter für Planen. Den Lüfter durch einfache Öffnung in der Plane stecken, Gegenplatte dagegen schrauben – fertig. Außendurchm.: 109 mm. Dazu passend bieten wir eine Teleskop-Stützstange aus eloxiertem Aluminium wahlweise mit rutschsicherem Spezialfuß. Die Stützstange ist an einem Ende mit einer Ösenspitze, auf dem anderen Ende mit einer Druckknopfspitze versehen und somit universell (je nach Gegenstück auf der Plane) oder mit dem Lüfter einsetzbar.

210713	Planenlüfter, schwarz	€ 20,99
210714	Spezialfuß f. Stützstange	€ 16,99
210715	Stützstange, 85-150 cm (ohne Fuß)	€ 26,95
210716	SET – Planenlüfter+Stütze+Fuß	€ 58,95

Angebot statt € 67,60 jetzt nur € 58,95

8 LOXX® Knöpfe

messing-verchromt/vernickelt

Best.Nr.	Ausführung	Inhalt	Preis/Pkg.
520415	Oberteil	4 Stk.	€ 17,99
520418	Unterteil für Stoff	4 Stk.	€ 7,99
520416	Unterteil mit Blechschraube	4 Stk.	€ 10,99
520417	Unterteil mit M-Schraube	4 Stk.	€ 11,99
520419	Unterteil mit 2 Bohrungen	4 Stk.	€ 7,99

Größere Mengen z.B. 100 Stk./Pkg. od. mehr auf Anfrage.

9 Q-Snap® Planenknöpfe

Q-Snap® ist ein Druckknopf mit Spann- und Haltefunktion. Durch die Kombination von Q-Socket und Q-Stud lässt sich eine sehr sichere Befestigung, auch bei gut gespannten Planen einfach herstellen. Zudem sorgt der kleine Haken noch für mehr Halt in Windrichtung. Speziell entwickelt für Planenabdeckungen und Sprayhoods auf Booten. Alle Teile aus Edelstahl.

Best.Nr.	Ausführung	ab 50 Stk.	Preis/Stk.
520411	Q-Cap für Stoff-Oberteil		€ 0,29
520412	Q-Socket für Stoff-Unterteil		€ 1,39
520413	Q-Stud Unterteil z. Montage a. Boot		€ 1,49

10 Q-Snap® Planenknöpfe mit Schlagwerkzeug

Set mit allen Teilen die benötigt werden aus Edelstahl. Samt Unterteil zum Anschrauben.
Best.Nr. 520410 10 Stk./Pkg. statt € 56,50 € 39,99

1 Polyband Abdeckplanen
z.B. 3 x 4 m
ab € 39,99

3 Reißverschluss
ab € 10,15

4 Planenösen
ab € 6,99

5 Befestigungsgummi
€ 34,99

PLANENPFLEGE

6 Planenreiniger
€ 13,99

7 Imprägnierspray
€ 14,99

8 Konzentrat
€ 15,99

9 Nahtabdichter
€ 9,99

1 Polyband Abdeckplanen

Sehr strapazierfähiges Bändchengewebe mit mind. 250 g/m². Extrem robustes und reißfestes Material, welches an den Rändern doppelt verschweißt und verstärkt ist, womit das Einreißen durch Wind und Wetter praktisch ausgeschlossen wird. Die Ecken sind mit Kunststoffeinlagen verstärkt und alle 50/100 cm ist eine kräftige Messingöse eingearbeitet. Abmessungen sind Maße im Zuschnitt (Endmaße können leicht abweichen).

Best.Nr.	Abmessungen ca.	Preis
560032	3,0 x 4,0 m	€ 39,99
560033	4,0 x 6,0 m	€ 79,99
560035	5,0 x 9,0 m	statt € 129,99 € 119,99
560038	6,0 x 12,0 m	statt € 179,10 € 159,99
560040	8,0 x 12,0 m	statt € 208,90 € 179,99
560041	8,0 x 14,0 m	statt € 243,70 € 189,99

2 Persenning-Stoffe

Langlebiger Planenstoff aus hochfestem Material mit PVC-Beschichtung. Bestens UV-beständig, 100 % wasserdicht; Basismaterial: 100 % Polyester; thermisch verschweißbar; Breite: 175 cm (Art. 560015 ist 170 cm breit). Geeignet für jede Art von wasserdichten Planen. Mindestbestellmenge: 5 lfm.

Best.Nr.	Type	Gewicht	Farbe	Preis/lfm
560010	UNIVERSAL	330 g/m ²	weiß	€ 32,75
560014	UNIVERSAL	330 g/m ²	dunkelblau	€ 32,75
560015	STRONG	400 g/m ²	weiß	€ 41,75

3 Reißverschluss

Hochwertiger Reißverschluss aus Kunststoff für Bootsplanen, Transporttaschen, usw. Der Reißverschluss ist teilbar, hat eine Breite von 35 mm und ist weiß. Weitere Längen (bis 14 m) auf Anfrage.

Best.Nr.	Länge	Preis	Best.Nr.	Länge	Preis
560500	0,5 m	€ 10,15	560511	1,6 m	€ 15,05
560501	0,6 m	€ 10,55	560512	1,7 m	€ 15,35
560502	0,7 m	€ 10,85	560513	1,8 m	€ 15,85
560503	0,8 m	€ 11,15	560514	1,9 m	€ 16,15
560504	0,9 m	€ 11,45	560515	2,0 m	€ 16,55
560505	1,0 m	€ 11,75	560516	2,1 m	€ 16,85
560506	1,1 m	€ 12,15	560517	2,2 m	€ 17,15
560507	1,2 m	€ 12,45	560518	2,3 m	€ 17,45
560508	1,3 m	€ 12,75	560519	2,4 m	€ 18,35
560509	1,4 m	€ 14,35	560520	2,5 m	€ 22,45
560510	1,5 m	€ 14,75			

4 Planenösen Hold-On

Hold-On sind Ösen zum Nachträglichen Anbringen an Planenstoffen und ähnlichen Materialien. Es besteht aus einem Keil und einer Lasche – ineinandergeschoben wird diese Verbindung umso stärker, desto fester an der Öse gezogen wird. Ein Ausreißen ist fast nicht mehr möglich. Ausgefranzte Ösen können damit leicht und ohne Werkzeug ersetzt oder zusätzliche Haltepunkte leicht angebracht werden.

Best.Nr. 210701	MINI, 6-Stk./Pkg.	45 kg	€ 6,99
Best.Nr. 210702	MAXI, 4-Stk./Pkg.	100 kg	€ 7,99

5 Befestigungsgummi für Planen mit Saugnapf

Funktionelle und schnelle Befestigung für Planen mittels eines gut haltbaren Saugnapfes. Der stabile Gummi ist auch ideal zum Aufhängen von Leinen, Lichtern usw. 6 Stk./Pkg. Einfach super-praktisch! Material (Gummi): 100% Elasthan.
Best.Nr. 210592 € 34,99

Persenning-Stoffe

HIGH QUALITY

2

UV-beständig
wasserdicht
chemikalienfest
Zigaretten-Test OK
geringes Gewicht
hält innen kühl

per lfm ab
€ 32,75

TOP PREIS

10 Gurtband
€ 1,99/lfm

Passende KLIPP s.S. 129

6 Planenreiniger

Alkalischer Spezialreiniger für fast alle Arten von Planen. Entfernt mühelos auch hartnäckigsten Schmutz, wie Vogelmist, Algen, Schimmel, Ruß, Öl und andere organische Verschmutzungen. Konzentriert, sehr ergiebig und auch für Hochdruckreiniger geeignet.

Achtung! H315, H318
Best.Nr. 520343 (€ 27,98/ltr.) 500 ml € 13,99

7 Imprägnierspray

Der Imprägnier-Spray imprägniert einfach und materialschonend Bootsverdecke, Sprayhoods, Sonnensegel, Biminis, Zelte, Markisen, Bekleidung und andere Stoffe. Es hält wasserdicht und atmungsaktiv, verändert nicht die Farbe des Stoffes und verhindert Stockflecken und Schimmelbefall. **Achtung!** H222, H229, H317, H319, H336, H411, EUH066

Best.Nr. 520328 (€ 37,48/ltr.) Yachticon, 400 ml € 14,99
Best.Nr. 520005 (€ 37,48/ltr.) TK TEX, 400 ml € 14,99

8 Imprägnier-Konzentrat

Ein von Yachticon entwickeltes Konzentrat, welches materialschonend Bootsverdecke, Sprayhoods, Sonnensegel, Biminis, Zelte, Markisen, Bekleidung und andere Stoffe imprägniert. Es hält wasserdicht, ist atmungsaktiv und verhindert dabei elektrostatische Aufladung. Geeignet für Synthetik- und Baumwollgewebe; verhindert Stockflecken- und Schimmelbefall. **Achtung!** H225, H315, H319, H336, H411
Best.Nr. 520326 (€ 31,98/ltr.) 500 ml € 15,99

9 Nahtabdichter

Gebrauchsfertiges, wasserabweisendes und wetterbeständiges Mittel für Gewebenähte bei Sprayhoods, Zelten, Persenningen, Sportbekleidung usw.; strapazierfähig und lange haltbar. **Achtung!** H225, H319, H336
Best.Nr. 520327 (€ 99,90/ltr.) 100 ml € 9,99

10 Gurtband für Planen

Aus weichem, geschmeidigem Polyester. Breite: 20 mm; Farbe: weiß.
Best.Nr. 171120 statt € 2,65 € 1,99/lfm

Boots-Planen mit Universal-Schnitt



Modell XXL und MAXI

1 Universal-Boots-Abdeckplane COVY

Universal-Abdeckplane mit D-Ringen für einfache Montage. Farbe: silbergrau (Modell XXL und MAXI marineblau). Stoffmaterial: Polyester 300D/420D Alu beschichtet (Modell XXL Polyester 600D).

Best.Nr.	Größe	Bootslänge	Bootsbreite	Preis
560059	Tender	240-300 cm	-	€ 59,99
560060	XXS	427-488 cm	180 cm	€ 89,99
560061	XS	427-488 cm	229 cm	€ 104,99
560062	S	488-564 cm	239 cm	€ 109,99
560063	M	518-579 cm	244 cm	€ 124,99
560064	L	550-610 cm	265 cm	€ 134,99
560065	XL	630-650 cm	295 cm	€ 149,99
560066	XXL	630-710 cm	380 cm	€ 209,99
560067	MAXI	700-780 cm	400 cm	€ 299,99



3 Universal-Boots-Abdeckplane COVY LUX

Eigenschaften wie Nr. 2, aber bessere und stärkere Ausführung. Weitere Eigenschaften: Anti-Schimmelbeschichtung, hoch UV-resistent, doppelt beschichtetes Material, maximal abriebfest.

Best.Nr.	Größe	Bootslänge	Bootsbreite	Preis
560068	Tender	240-300 cm	-	€ 194,-
560069	XS	427-488 cm	229 cm	€ 309,-
560070	S	488-564 cm	239 cm	€ 344,-
560071	M	518-579 cm	244 cm	€ 355,-
560072	L	550-610 cm	265 cm	€ 402,-
560073	XL	580-650 cm	295 cm	€ 459,-
560074	XXL	630-710 cm	380 cm	€ 494,-
560075	MAXI	700-780 cm	400 cm	€ 575,-
560076	XMAX	800-850 cm	450 cm	€ 749,-
560077	XXMAX	950-1000 cm	500 cm	€ 899,-

ab
€ 272,-



2 e-Sea Abdeckplane

Es empfiehlt sich, Ihr Boot mittels einer Persenning zusätzlich vor Witterungseinflüssen, wie Regen, Schmutz und Sonne zu schützen. e-Sea hat aus diesem Grund für jedes Modell eine original passende Plane aus speziell wasserabweisendem Material ins Programm aufgenommen. Einfach mit Rundum-Leine und Befestigungslaschen zu montieren, sehr robust und widerstandsfähig, Farbe: gebrochen-weiß. Stoffmaterial: 70% Polyester, 30% PVC.

Best.Nr.	Bootstyp	Preis
985001	200 SY	€ 272,-
985002	230 SY/AL,220/225PY/L	€ 283,-
985003	265 SY/AL,250 PY	€ 293,-
985015	270 SK/AL	€ 330,-
985010	305 S/SY/AL,275 PY	€ 307,-
985016	320 SK/AL	€ 376,-
985011	335 S/AL	€ 322,-
985017	360 SK/AL	€ 406,-
985012	380 S	€ 356,-
985018	400 SK	€ 481,-
985013	430 S	€ 406,-
985014	470 S	€ 449,-
985022	310 PY	€ 389,-
985023	360 PY/SPY	€ 536,-
985024	400 SPY	€ 542,-
985025	440 SPY	€ 601,-
985030	460 P/PP	€ 2.195,-

UV-beständig



wasserdicht



chemikalienfest



Zigaretten-Test
OK



geringes Gewicht



hält innen kühl

PLANEN FÜR SCHLAUCHBOOTE + RIB's



4 Schlauchboot-Abdeckplane COVY RIB

Abdeckplane aus hochwertigem 600D Gewebe (360 gr/m²), mit vorbereiteter Öffnung für eine ggf. vorhandene Rollbar bzw. Geräte-Trägerbügel (Klett- und Reißverschluss ist eingearbeitet). Farbe: grau.

Best.Nr.	Bootsgröße (Länge x Breite ca.)	Ausschnitt Rollbar (Länge x Breite ca.)	Preis
560150	500 x 230 cm	96 x 165 cm	€ 339,-
560151	530 x 230 cm	76 x 165 cm	€ 359,-
560152	560 x 230 cm	76 x 165 cm	€ 379,-
560153	590 x 230 cm	76 x 165 cm	€ 399,-
560154	630 x 230 cm	76 x 165 cm	€ 419,-
560155	670 x 250 cm	76 x 185 cm	€ 469,-
560156	710 x 280 cm	110 x 225 cm	€ 499,-



5 Persenning
ab € 229,-



5 Universal-Abdeckplane für Schlauchboote

Spezielles UV-beständiges Gewebe-Material; besonders widerstandsfähig, kompl. mit rundum Planengummi. Schnittform ist auch auf ZODIAC/BOMBARD Modelle abgestimmt.

Farbe: gebrochen-weiß. (Stützstangen s. S. 76). Stoffmaterial: 70% Polyester, 30% PVC.

Best.Nr.	Länge d. Bootes	Bugform	Preis
180300	3,05-3,25 m	breit	€ 229,-
180301	3,30-3,50 m	breit	€ 249,-
180305	3,50 m	spitz	€ 269,-
180306	3,80 m	spitz	€ 279,-
180307	4,30 m	spitz	€ 349,-
180308	4,70 m	spitz	€ 379,-
180309	5,25 m	spitz	€ 579,-

1 Klappanker Feuerverzinkt: Mit breiten Flunken für gute Haltekraft. Ein bewährter Universalanker.

Best.Nr.	Gewicht	Preis
210300	1,5 kg	€ 16,95
210308	2,5 kg	€ 26,95
210301	3,2 kg	€ 32,95
210302	4,0 kg	€ 36,95
210303	6,0 kg	€ 59,95
210304	8,0 kg	statt € 83,90 € 69,95
210305	10,0 kg	€ 84,95
210306	12,0 kg	statt € 110,90 € 94,95
210307	15,0 kg	statt € 129,90 € 99,95

ab
€ 16,95

1 Klappanker

2 Halterung
€ 29,99

2 Halterung für Klappanker

Einfach zu montierender Behälter aus weichem Kunststoff. Erstklassig geeignet auf kleineren Booten und Schlauchbooten sowie für Klappanker bis 1,5 kg.
Best.Nr. 210110 € 29,99

3 M-Anker

Der bekannte M-Anker verbindet die Vorteile von Pflugschar- und Plattenanker. Durch seine spezielle Form greift er schnell, erzielt gute Haltekraft und bleibt beim Schwojen des Schiffes stabil. Auf Grund des schmalen Schaftes ist dieser Anker besonders für Manöver geeignet, wo der Anker selbständig über die Bugrolle laufen muss.

Best.Nr.	Gewicht ca.	Ausführung	Preis
210270	2,0 kg	verzinkt	€ 24,90
210271	5,0 kg	verzinkt	€ 54,90
210272	7,5 kg	verzinkt	€ 79,90
210273	10 kg	verzinkt	statt € 119,90 € 99,90
210274	15 kg	verzinkt	statt € 191,- € 159,90
210275	20 kg	verzinkt	statt € 257,- € 199,90
210281	5,0 kg	nirosta	statt € 288,90 € 219,-
210282	7,5 kg	nirosta	statt € 329,- € 299,-
210283	10 kg	nirosta	statt € 409,- € 369,-
210284	15 kg	nirosta	statt € 624,- € 539,-

ab
€ 24,90

3 M-Anker

vielseitig



Beim Ankergeschirr sollte man NIROSTA und VERZINKTE Materialien nicht mischen. Somit beugt man elektrolytischen Problemen vor.

4 Plattenanker Feuerverzinkt: Sehr gute Verarbeitung, hält bereits bei geringem Gewicht in Sand-, Schlick- und Kiesgrund.

Best.Nr.	Gewicht ca.	Preis
210309	2,0 kg	statt € 29,95 € 24,95
210310	4,0 kg	€ 39,95
210311	6,0 kg	€ 56,95
210312	8,0 kg	€ 69,95
210313	10,0 kg	€ 79,95
210314	12,0 kg	statt € 94,95 € 89,95
210315	15,0 kg	€ 119,95

ab
€ 24,95

4 Plattenanker

für Sand, Schlick, Kies

5 Pflugscharanker Sehr gute Verarbeitung. Sehr hohe Haltekraft auf allen Grundarten.

Best.Nr.	Gewicht ca.	Ausführung	Preis
210320	5,0 kg	verzinkt	€ 59,95
210321	7,0 kg	verzinkt	€ 69,95
210322	9,0 kg	verzinkt	€ 89,95
210323	12,0 kg	verzinkt	€ 119,95
210324	15,0 kg	verzinkt	€ 139,95

ab
€ 59,95

5 Pflugscharanker

universell

6 Aluminium-Plattenanker GUARDIAN und Fortress gelten unter zahlreichen Tests, rund um die Welt, als die besten High-Tech aluminiumlegierten Anker. Jahrelange Entwicklung, qualitativ hochwertige Materialien und jede Menge Erfahrung auf See zeichnen diese Anker aus. Sie wiegen weniger als die Hälfte, wie etwa vergleichbare Anker bei selber Haltekraft, sind rostfrei, antimagnetisch, zerlegbar, einfach zu verstauen und haben keine Schweißnähte.

Best.Nr.	Modell	Gewicht	entspr. Anker m. ca.	geeig. f. Bootslänge	Preis
210295	G-7	1,8 kg	3-4 kg	3-7 m	€ 129,90
210296	G-11	2,7 kg	4-6 kg	4-8 m	€ 169,90
210297	G-16	3,1 kg	6-8 kg	6-10 m	€ 249,90
210298	G-23	5,8 kg	8-13 kg	8-12 m	€ 399,90
210299	G-37	8,1 kg	14-22 kg	12-14 m	€ 599,90

ab
€ 129,90

die Alternative



7 Treibanker Hergestellt aus hochfestem orangefarbigem PVC, sehr robuste Nähte sowie ein Auge für das Schlepptau. Zusammenfaltbar auf ein geringes Packmaß. Hervorragende Bremswirkung bei Sturm, bei Manövrierunfähigkeit, oder wenn ein Anker unmöglich ist. Tipp: Stimmen Sie die Länge des Schlepptaus auf die Länge der Welle ab.

Best.Nr.	HxØ	Bootslänge	Preis
210220	70x40 cm	bis 6 m	€ 24,95
210222	100x60 cm	bis 9 m	€ 39,95
210225	140x95 cm	bis ca.14 m	€ 59,95

ab **€ 24,95**

6 Plattenanker 7 Treibanker

TOP PREIS



1 Ankerketten
ab € 5,79



4

TOP
PREIS



5

TOP
PREIS



6 Verbinder
ab € 69,99



7 Verbinder
ab € 24,99

TOP
PREIS



8 Wirbel m. Gelenk
ab € 29,95

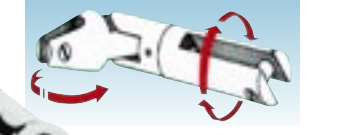

2 Notglieder
ab € 4,99



3 Nirosta-Notglieder
ab € 3,99

TOP
PREIS



9 Kettenabzweiger
ab € 18,90

KONO
ITALY



10 Ankerrolle
€ 26,90

1 Ankerketten

Nach DIN 766: Feuerverzinkt, kalibriert; geeignet auch für Ankerwinden

Best.Nr.	Ø	Gew./m	Bruchlast.	Preis/m
210340	6 mm	0,75	1,4 t	€ 5,79
210341	8 mm	1,40	2,5 t	€ 8,79
210342	10 mm	2,30	4,0 t	€ 14,99

AISI 316 nach DIN 766: Kalibrierte polierte Nirosta-Kette auch für Ankerwinden geeignet.

Best.Nr.	Ø	Preis/m
210350	6 mm	€ 16,99
210351	8 mm	€ 27,99
210352	10 mm	€ 39,99

Fixe Länge (DIN 766): Feuerverzinkt, kalibriert, inkl. passende 2 Schäkel.

Best.Nr.	Ø	Länge	Gewicht	Preis
210347	6 mm	4 m	3,0 kg	€ 33,79
210348	8 mm	3 m	4,2 kg	€ 36,79
210345	6 mm	8 m	6,0 kg	€ 54,49
210346	8 mm	6 m	8,4 kg	€ 59,99

2 Verlängerungs- bzw. Notglied für Ankerketten

Verzinkt: Diese Notglieder sind dazu gedacht, Ankerketten zu verlängern oder gebrochene wieder zu verbinden. Bestehend aus 2 Teilen, welche einfach ineinander gebracht und verschlagen werden. Diese Notglieder laufen auch problemlos über Ankerwinden.

Best.Nr.	210370	für Ketten-Ø	6 mm	€ 4,99
Best.Nr.	210371	für Ketten-Ø	8 mm	€ 5,49
Best.Nr.	210372	für Ketten-Ø	10 mm	€ 5,99

3 Nirosta-Notglied

Detto wie die verzinkten Ausführungen, jedoch aus Edelstahl gefertigt.

Best.Nr.	210373	für Ketten-Ø	6 mm	€ 3,99
Best.Nr.	210374 <td>für Ketten-Ø <td>8 mm</td> <td>€ 4,99</td> </td>	für Ketten-Ø <td>8 mm</td> <td>€ 4,99</td>	8 mm	€ 4,99
Best.Nr.	210375 <td>für Ketten-Ø <td>10 mm</td> <td>€ 5,99</td> </td>	für Ketten-Ø <td>10 mm</td> <td>€ 5,99</td>	10 mm	€ 5,99

4 Ketten-Anker-Verbinder – verzinkt

Zum Verbinden von Kette mit Anker; vor allem beim Betrieb mit Ankerwinden und Bugrollen von unumgänglichen Vorteil.

Best.Nr.	210366	für Ketten-Ø	10-12 mm	€ 19,95
----------	--------	--------------	----------	---------

5 Ankerkettenwirbel - Niro

Detto wie oben; ein Drehwirbel verhindert jedoch das Verdrehen der Kette bei Schwoj-Bewegungen des Schiffes. Nirosta Ausführung aus Edelstahl und daher rostfrei!

Best.Nr.	210367	Nirosta f. Kette	6- 8 mm	€ 23,95
Best.Nr.	210368	Nirosta f. Kette	10-12 mm	€ 39,95

6 Ankerkettenwirbel gebogen – Niro

Wirbel aus Edelstahl AISI 316, der den Anker automatisch in die richtige Position beim Einfahren in die Bugrolle dreht.

Best.Nr.	210363	f. Ketten 6 – 8 mm	78,90 € 69,99
Best.Nr.	210364 <td>f. Ketten 10 – 12 mm</td> <td>193,90 € 74,95</td>	f. Ketten 10 – 12 mm	193,90 € 74,95

7 Ketten-Anker-Verbinder – Niro

Detto wie die verzinkte Ausführung, jedoch aus Edelstahl AISI 316.

Best.Nr.	210376	f. Ketten 6 – 8 mm	€ 24,99
Best.Nr.	210377 <th>f. Ketten 9 – 12 mm</th> <th>€ 28,99</th>	f. Ketten 9 – 12 mm	€ 28,99

8 Ankerkettenwirbel mit Gelenk – Niro

Der Drehwirbel verhindert das Verdrehen der Kette bei heftigen Bewegungen des Schiffes. Das zusätzliche Gelenk verhindert, dass der Anker bei sehr starken Schwankungen und Strömungen nicht aus seiner Position gerissen wird. Ausführung in Edelstahl AISI 316.

Best.Nr.	210382	f. Ketten 6 – 8 mm	€ 29,95
Best.Nr.	210383 <th>f. Ketten 9 – 12 mm</th> <th>€ 49,95</th>	f. Ketten 9 – 12 mm	€ 49,95

9 Kettenabzweiger/-schäkel – Niro

Dieser Kettenabzweiger ist unerlässlich, wenn Sie für eine bessere Stabilität Ihres Schiffes einen zweiten Anker setzen möchten. Oder wenn Sie eine Verankerungskette um einen Poller befestigen möchten. Edelstahl AISI 316.

Best.Nr.	210378	f. Ketten 6 – 8 mm	€ 18,90
Best.Nr.	210379 <th>f. Ketten 10 – 12 mm</th> <th>€ 27,95</th>	f. Ketten 10 – 12 mm	€ 27,95

12 Ankerrolle m. Sperre

ab € 159,90

10 Kleine Ankerrolle

Hergestellt aus rostfreiem Edelstahl und robuster Ablaufrolle aus widerstandsfähigem Kunststoff.

Best.Nr.	Maße (LxBxH)	Preis
210353	160x50x70 mm	statt € 31,90 € 26,90

11 Kleine Ankerrollen mit Sicherheitsbolzen

Hergestellt aus rostfreiem Edelstahl und robuster Ablaufrolle aus widerstandsfähigem Kunststoff.

Best.Nr.	Maße (LxBxH)	Preis
210263	231x51x83 mm	€ 59,90
210264	280x55x51 mm – mit abgesetzter Rolle	€ 79,90

12 Ankerrolle mit kippbarer Rolle und Sperre

Formschöne rundliche Ankerrolle, hergestellt aus rostfreiem Edelstahl. Mit kippbarer Ablaufrolle aus widerstandsfähigem Kunststoff und Sicherungssperre zur Arretierung der Ankerkette.

Best.Nr.	Maße (LxB)	Preis
210258	280x80 mm	€ 159,90
210259	340x80 mm	€ 174,90
210260	400x80 mm	€ 179,90



1 GENIUS 250W

€ 1.199,-



1 GENIUS 150W
€ 999,-



1 GENIUS-MINI „Frei-Fall“ Ankerwinde – ideal für kleinere Motor- u. Segelboote

Das Modell GENIUS-MINI ist kompakt, robust, leicht und vor allem leistungsfähig. Ein manuelles Freifallen des Ankers ist möglich. Sie zeichnet sich durch einfache Montage komplett über Deck aus. Das patentierte Planetengetriebe ermöglicht eine optimale Ausnutzung der Motorleistung mit einer bis zu 40%igen Stromersparnis. Das Gehäuse weist eine optimale Korrosions- und Stoßfestigkeit auf. Kettennuss (6mm) aus rost-freiem Edelmetall und für Leine und Kette zugleich geeignet. 12V.

Best.Nr.	Watt	Gehäuse	Preis
110035	150	Kunststoff	€ 999,-
110036	250	eloxiertes Aluminium	€ 1.199,-



NEU

2 Fernbedienung
€ 76,95

2 Kabel-Fernbedienung mit Steckkontakt

Handliches Bedienteil mit ergonomischem Design - optimal zur Steuerung von Ankerwinden! Inklusive Wandhalterung, wasserdichter Steckverbindung (Stecker und Buchse) sowie auf 4 m ausziehbare Kabel. Größe: 17x8x5 cm. 10-30 V/3A, wasserdicht (IP67).

Best.Nr. 110054 € 76,95

3 Zubehör für alle Ankerwinden

- A: Micro-Fußschalter (1Paar) mit Schutzdeckel
- B: Auf-Ab Einbauswitcher mit Bezeichnungs-Paneel
- C: Thermische Sicherung
 - 30A für Winden bis 150-360W
 - 50A für Winden bis 600W
 - 70A für Winden bis 840W
 - 100A für Winden bis 1000-1400W
- D: Magnet-Sensor-Kit für Kettenzähler (falls nicht in Winde eingebaut)
- E: Kettenzähler-Instrument

Ohne Abb: Kontrollbox mit 2 Relais für Winden von 350-500W



3 E
statt € 179,-
€ 149,99



3 Zubehör
ab € 19,95

TOP PREIS

Best.Nr.	Preis
110053	€ 44,95
110052	€ 19,95
110057	€ 38,99
110062	€ 38,99
110058	€ 38,99
110059	€ 38,99
110043	€ 54,95
110049	€ 149,99
	statt € 179,-
110050	€ 69,-



4 EV 030
ab € 259,99



5

€ 424,99

4 Kettenzähler EV 030

Kompakt, funktionelles und elegantes Design, eignet sich für alle handelsüblichen Armaturen Bretter und Ankerspills. Somit sind Ihre Ankermanöver immer unter Kontrolle.

- Anzeigen in 5 Sprachen sowie Meter und Fuß
- Alarm beim Lichten
- Automatisches Auswerfen der Kette
- Anzeige der Kettengeschwindigkeit, Kettenmaß und Betriebsspannung
- Graphisches LCD-Display mit hoher Auflösung
- Wasserdichte Verkleidungen/Gehäuse, (12-24 V)

Aufbauvariante (zB. für Flybridge)

Mit Kabelverbindung zum Zählwerk
Best.Nr. 110047 statt € 324,90 € 259,99

Mit Funkübermittlung zum Zählwerk - kein Kabel notwendig
Best.Nr. 110044 statt € 383,90 € 339,99

5 Handfernbedienung / Kettenzähler / Bugstrahlruder WHC040 kabellos

Der Funk-Meterzähler bietet vollständige Bewegungsfreiheit an Bord für ein bequemes Durchführen perfekter Anker- und/oder Steueranöver. Neben allen Funktionen wie beim EV 030 (Art. 110044) kann das MHC040 noch zusätzlich zur Ankerwinde zwei weitere Geräte fernbedienen – so können mit den insgesamt 6 Kanälen zB. auch 2 Bugstrahlruder oder Gangways udgl. angesteuert werden. Der portable Bedienteil ist mit Li-Ion-Akku ausgestattet und kann mit mitgeliefertem Adapter einfach aufgeladen werden (inkl. Ladezustandsanzeige). Durch die Funkübermittlung wird die Verlegung der Kabel ausgehend von der Gerätschaft bis zur Kommandobrücke vermieden und somit eine einfache Installation ermöglicht. **Portable Variante für totale Bewegungsfreiheit an Bord.**
Best.Nr. 110048 € 424,99

GANGWAY'S

① Gangway
€ 699,-



1 Gangway – MARINE HOLZ

Superleichte Gangway komplett aus Marine Holz gefertigt. Holzgrätting, 2-teilig und klappbar.
Best.Nr. LängexBreite Gewicht Preis
120049 ca. 200x30 cm 7,8 kg € 699,-

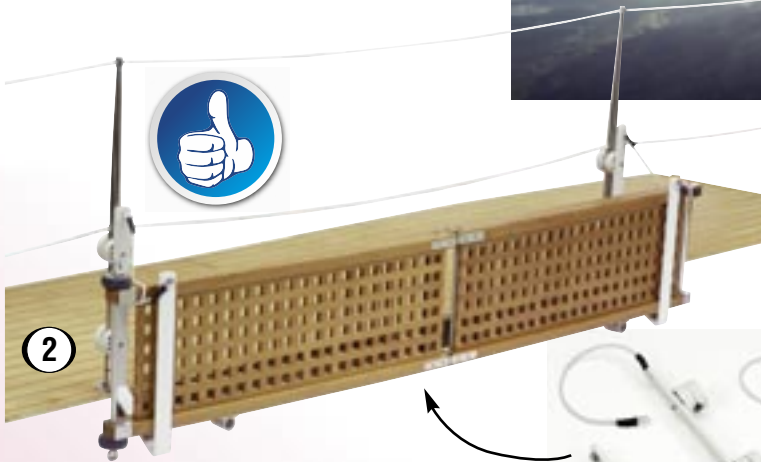

②

2 Funktionen



②



2 T-RACK KIT für SUP's und Gangway's

Praktische Halterung zum Befestigen an der Reling. Damit können Sie SUP-Boards, Gangway's, etc. schnell, einfach und praktisch befestigen und wegstauen. SUP's bleiben aufblasbar und damit jederzeit einsatzfähig.
Best.Nr. 120020 statt € 159,90 € 129,90



② T-RACK KIT
€ 129,90



④

ab € 22,95

④ Handlauf

BEIBOOT SNAP-DAVIT's



Auch
einzeln
lieferbar!

③ Snap Davit's
ab € 209,-

Komplettssets

(jew. Schlauchboot- und Yachtseitig, paarweise):

Best.Nr.	geeignet für Boote aus	Farbe	Preis
120005	Neopren (Gummi-) Material	grau	€ 269,90
120006	PVC-Material	weiß	€ 269,90

Einzelteile (immer paarweise):

Best.Nr.	geeignet für Boote aus	Farbe	Preis
120007	Schlauchbootseitig/Neopren	grau	€ 209,-
120008	Schlauchbootseitig/PVC	weiß	€ 209,-
120009	Yachtseitige Beschläge	weiß	€ 229,-

3 Snap-Davit's

Diese Davits stellen eine sehr praktische Lösung dar, wenn Sie Ihr Schlauchboot hochkant auf der Badeplattform befestigen wollen. Der Nirosta-Beschlag mit Schnappverschluss wird auf dem Badesteg montiert und die entsprechende Halterung am Schlauchboot aufgeklebt. Durch einfaches Einhängen und Hochziehen ist Ihr Beiboot im Nu verzurrt.

4 Einlassbuchse, abgesetzt auf Metallwinkel

Passend zu allen Gangways.
Best.Nr. Modell Preis
120036 für positive oder wahlweise negative Montage (schräges Modell) € 59,90
120037 für vertikale Montage (gerades Modell) € 59,90

Einlassbuchse

Passend zu allen Gangways.
Best.Nr. 120031 rund € 22,95

Einlassbuchse – schwenkbar

Mit schwenkbarer Heckmontageplatte (10x8 cm) für 25 mm Drehzapfen. Hochglanzpoliert inklusive Gegenplatte, Edelstahl.
Best.Nr. 120061 € 129,-

Handlauf, aus Aluminium, korrosionsbeständig, Höhe ca. 95 cm.
Best.Nr. 120060 € 139,-

GANGWAY'S



1 Gangway
ab € 699,-

ab € 699,-

4 Gangway
€ 489,-

1 Gangway – mit Teakgrätig
Die weltweit einzige Gangway mit automatisch einrastendem Gelenk. Keine Nieten und keine Schweißnähte – Alle Teile sind verschraubt. Durch die Verschraubungen ist diese Gangway sehr reparaturfreundlich. Teile sind sehr leicht austauschbar. Rahmen aus eloxierten Aluminiumprofilen, Belag aus Teakholz. Alle Achsen und Verbindungen sind aus Edelstahl. Das klappbare Gelenk besteht aus Aluminium und hochveredeltem Stahl. Belastbar bis max. 150 kg. 2-teilig klappbar.

Best.Nr.	LängexBreite	Gewicht	Preis
120055	ca. 200x35 cm	12,4 kg	€ 699,-

2 Gangway – mit Teakgrätig 3-teilig
Eigenschaften wie Nr.1, jedoch 3-teilig klappbar, belastbar bis max. 130 kg. Rahmen aus Edelstahl. Maße zusammengeklappt (LxBxH): 78x30x13 cm.

Best.Nr.	LängexBreite	Gewicht	Preis
120050	ca. 220x30 cm	15,5 kg	€ 1.299,-

3 Gangway – Leichtbau
Eigenschaften wie Nr. 1, jedoch Belag aus rutschsicherem Kunststoff. 2-teilig klappbar.

Best.Nr.	LängexBreite	Gewicht	Preis
120057	ca. 200x35 cm	9,5 kg	€ 769,-
120058	ca. 250x35 cm	11,2 kg	€ 819,-

4 Gangway – mit Teakgrätig einteilig
Eigenschaften wie Nr.1, jedoch einteilig.

Best.Nr.	LängexBreite	Gewicht	Preis
120054	ca. 200x35 cm	12,4 kg	€ 489,-

Alle Modelle sind serienmäßig ohne Handlauf (s.S. 82).



NEUHEIT

Leicht und praktisch anstatt schwer und unhandlich



NEU

TIPP

ab € 369,95

SPINERA



Spinera Gangway
Leicht und praktisch anstatt schwer und unhandlich – das ist die aufblasbare Spinera Passerella mit äußerst kleinem Packmaß. Dank bewährtem DLT (Doppellagen) Material und 15 cm Dropstich-Konstruktion ist diese äußerst steif und hat eine super Stabilität. An der doppelten Seitenwangen-Konstruktion kann auch ganz einfach die inkludierte Relling befestigt werden. Mehrere D-Ringe sowie die sinnvoll platzierten Handgriffe erlauben schnelles und einfaches Hantieren an Bord oder auch vom Steg aus. Robuste Scheuer-Profile auf der Unterseite sorgen für entsprechende Langlebigkeit. Zudem verfügt die Gangway über einen angenehmen Anti-Rutsch Belag in maritimer Teak-Optik. Die innovative Vorspannung (Wölbung) verleiht den beiden größeren Modellen einen tollen Look – mehr Eleganz und noch mehr Tragfähigkeit als bei gerader Bauweise. Inklusive praktische Pack-/Tragetasche – auch zum einfachen Verstauen gedacht. Packmaß: ca. 60x35x15 cm

Best.Nr.	Länge x Breite	Handlauf	Preis
24328	200 x 60 cm	-	€ 369,95
24327	250 x 60 cm	inkludiert	€ 449,95
24326	300 x 60 cm	inkludiert	€ 499,95

Geeignete Luftpumpen siehe Seite 36.

IHRE SICHERHEIT
liegt uns am Herzen



SeaHelp



Pannendienst & Versicherungsmakler
einfach sicher!

**EUROPAS FÜHRENDER
NAUTISCHER PANNENDIENST**

- ✓ 100% Soforthilfe auf See
- ✓ 365 Tage im Jahr
- ✓ 24/7 Helpline

Kommen Sie an Bord!

✉ info@sea-help.at
☎ +43(0)7617 - 21921

Folgen Sie uns   

PADDEL FÜR KAJAK UND KANU



1 Kajakpaddel
ab € 35,⁹⁵

preisreduziert
ab € 15,⁹⁹

2 Alu-Riemen
€ 96,-

1 Spezielle Paddel für Kajak's

Zerlegbar mit robusten Paddelblättern aus hochwertigem Kunststoff.

A: Sportliches Modell mit Schaft aus eloxiertem Aluminium und Polypropylen Blättern mit 40% Fiberglas-Anteil.

Best.Nr.	Ausführung	Länge	Gewicht	Preis
911536	2-teilig	225 cm	1150 g	€ 49,95

B: Modell SPINERA DELUXE Paddel-Kombi geeignet für SUP und Kajak. Teleskopierbar, extra starker Schaft (100% Fiberglas), 2 verstärkte Ruderblätter (30% Fiberglas, 70% Nylon)

Best.Nr. 21228	4-teilig	230-330 cm	-	statt € 99,95 € 89,95
----------------	----------	------------	---	-----------------------

C: Modell SPINERA CLASSIC Alu Kayak Paddel mit Schaft aus Aluminium und glasfaserverstärktem Polypropylen Schlagblättern (40% Fiberglas-Anteil).

Best.Nr. 22295	4-teilig	240 cm	1100 g	€ 35,95
----------------	----------	--------	--------	---------

2 Alu-Riemen aus schwarzem Kunststoff.

(Auch empfohlen für ARMOR und NEPTEA Boote), 1 Paar.

Best.Nr. 982001	140 cm	€ 96,-
Best.Nr. 982002	160 cm	€ 96,-
Best.Nr. 982003	180 cm	€ 96,-
Best.Nr. 982004	200 cm	€ 96,-
Best.Nr. 982010	220 cm	€ 96,-

3 Ruderbeschlag & Ruder

Robuste Halterung mit rostfreiem Metallkern. Der Befestigungsschlitten ist für einen Ruderrohrdurchmesser von 35 mm gedacht und am Ruder von Hand leicht verstell- und fixierbar. Ovaler Metallstift aus rostfreiem Material. Geeignet für Boote aus NEOPREN/HYPALON Material. Klebefläche: ca. 19,5x9,5 cm. Preis/Stk.

A: Best.Nr. 181055	Rudergabel mit Schlitten	statt € 22,- € 15,99
--------------------	--------------------------	----------------------

B: Best.Nr. 181056	Halterung zum Aufkleben	€ 17,95
--------------------	-------------------------	---------

C: Best.Nr. 181050	passendes Ruder, zerlegbar 160/84 cm	€ 39,95
--------------------	--------------------------------------	---------

D: Best.Nr. 181051	passendes Ruder, abnehmbarer Platte 140/86 cm	€ 29,95
--------------------	---	---------

E: Best.Nr. 181058	Rudergabel für 35 mm Ruder	€ 17,95
--------------------	----------------------------	---------

KIT
A 1xKajak=215 cm
B 1xKanu=150 cm

1 Universal-Paddel
ab € 36,99

2 Mini-Paddel
€ 34,99

3 Stech Paddel
€ 33,99

5 Bootshaken mit Rolle
€ 64,99

4 Bootshaken mit Bilgepumpe
€ 39,99

6 Teleskoppaddel
ab € 26,99

7 Teleskop-Paddel mit Bootshaken
€ 34,99

Teleskop!

Mooring-Leine einholen
sauber – ohne Verletzungsgefahr – problemlos

9 Ersatzhaken
€ 5,95

8 Bootshaken
ab € 16,95

MEIST VERKAUFT

7 Teleskop-Paddel
€ 34,99

nur 80 cm

7 Teleskop-Paddel mit Bootshaken
Aus eloxiertem Aluminiumrohr, bedingt schwimmfähig, UV-beständiger Kunststoff, Durchm. 3 cm. Länge 120/180 cm, zerlegbar (80 cm)
Best.Nr. 210615 € 34,99

8 Teleskop-Bootshaken
Hergestellt aus eloxiertem Aluminium. Durchm. 3 cm.
Best.Nr. 210600 Länge: 60/110 cm € 16,95
Best.Nr. 210610 Länge: 120/200 cm € 19,95

9 Ersatzstück zu Enterhaken
für verschiedene Stangendurchmesser:
Best.Nr. 210614 25 mm € 5,95
Best.Nr. 210613 30 mm € 5,95
Best.Nr. 210612 35 mm € 5,95

1 Hochwertiges Alu-Doppel-Universalpaddel
Zerlegbar mit robusten Paddelblättern aus hochwertigem Kunststoff. Geeignet für Kajak und Kanu. Gewicht für Version A: 1350 g.
A, B: Best.Nr. 911537 4-teilig, 215/150 cm € 47,95
C: Best.Nr. 982501 5-teilig, 222 cm € 36,99

2 Mini-Teleskoppaddel
Dieses Teleskoppaddel aus Aluminium ist funktionell, praktisch und spielend leicht auf Miniaturgröße zu bringen. Ausgezogen ca. 115 cm, und in Windeseile auf ca. 50 cm zusammengeschoben. Kompakter geht's nicht!
Best.Nr. 181045 2 Stk./Pkg. € 34,99

3 Stechpaddel
Aus eloxiertem Aluminium, abnehmbare Platte, Rohrdurchmesser 30 mm.
Best.Nr. Länge Blatt Preis
982503 150 cm rot € 33,99

4 Teleskop-Bootshaken mit Bilgepumpe
Aus eloxiertem Aluminium mit Bilgepumpenfunktion. Durchm. 3/3,5 cm
Best.Nr. 210605 Länge: 110/200 cm € 39,99

5 Teleskop-Bootshaken mit Mooring-Rolle
Sehr praktischer, teleskopierbarer Bootshaken aus eloxiertem Aluminium mit einer integrierten Rolle zum einfachen Einholen der Mooring-Leine.
Best.Nr. 210604 Länge: 120/209 cm € 64,99

6 Teleskop-Paddel mit Bootshaken
Aus eloxiertem Aluminiumrohr, bed. schwimmfähig, UV-beständiger Kunststoff.
Länge 120/165 cm, mit Griff Best.Nr. 210620 € 26,99
Länge 157/204 cm, mit Griff Best.Nr. 210621 € 27,99

Ich wi// die ideale Wassersport- Versicherung.



[www.donauversicherung.at/
michael-pfisterer](http://www.donauversicherung.at/michael-pfisterer)

Seit Jahrzehnten dein verlässlicher
Partner für Wassersportversicherungen.

Ing. Michael Pfisterer

0664 / 60139 - 72760

m.pfisterer@donauversicherung.at



Donau
VIENNA INSURANCE GROUP

Ich wi// zur DONAU.

VERANKERUNG



1 Flat-Fender m. 2 Augen

Gefertigt aus sorgfältig ausgewählten und hochwertigsten Materialien. Weiches PVC, UV-stabilisiert, aufblasbar, für starke Belastung, beste Qualität, europäische Herkunft. Weniger Platzverbrauch als bei herkömmlichen Fendern, da er sehr flach hergestellt ist. Maße: 12 x 6 x 45 cm (Breite x Tiefe x Länge). In 2 Farben erhältlich.

Best.Nr.	Farbe	Preis
210596	weiß	€ 22,99
210597	blau	€ 22,99

2 Blockfender JETTY-FLEX

Aufblasbarer Fender mit besonderer Formgebung. Daher ideal zur Befestigung an Bootsstegen oder Ähnlichem geeignet. Er ist total flexibel und kann auch direkt am Boot verwendet werden. Hergestellt aus UV-beständigem Vinyl. Befestigung mit 8 Schraubenlöchern. Maße: 12 x 7 x 100 cm (Breite x Tiefe x Länge). Erhältlich in 2 Farben.

Best.Nr.	Farbe	Preis
210583	weiß	€ 49,99
210584	blau	€ 49,99

Ein Fender - viele Möglichkeiten

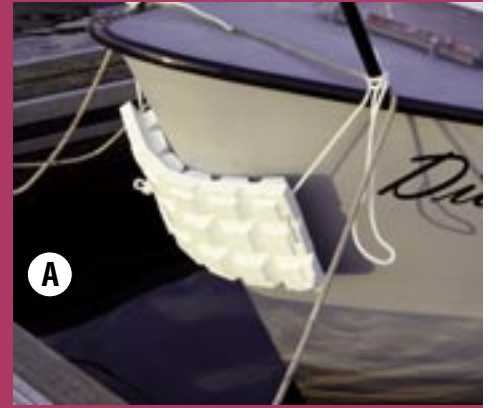

3 Multifender ab € 27⁹⁵

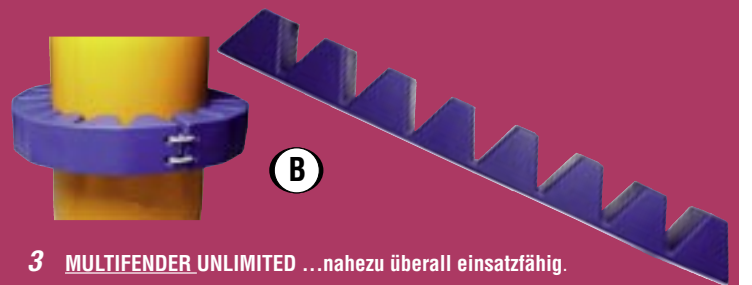
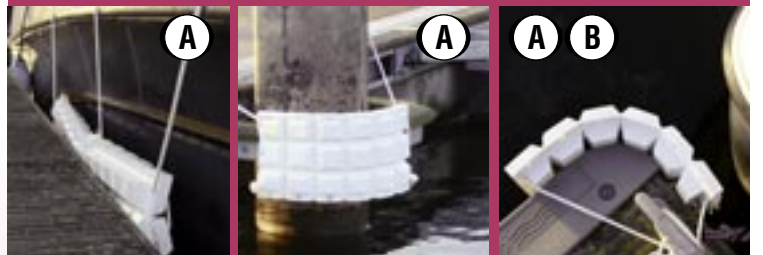

3 MULTIFENDER UNLIMITED ...nahezu überall einsetzbar.

Stark und flexibel. Durch seine besondere Formgebung ist dieser Fender speziell zur Befestigung an Bootsstegen und Ähnlichem geeignet und dies auf besonders einfache Weise. Er ist total flexibel und kann auch direkt am Boot verwendet werden. Durch die vorgegebenen Öffnungen kann der Multifender ganz leicht entweder mittels Schrauben (s.S. 124) oder mit Leinen (s.S. 91) befestigt werden.

Best.Nr.	Farbe	Maße	Gewicht	Preis
A 210545	weiß	60x30x8 cm	3 kg	€ 58,95
A 210546	blau	60x30x8 cm	3 kg	€ 58,95
B 210547	weiß	60x7x6 cm	1 kg	€ 27,95
B 210548	blau	60x7x6 cm	1 kg	€ 27,95

Bei Bestellung über ein 4'er Drop-Fenderset erhalten Sie 4 praktische Fenderleinen mit je 1,2 m (Ø 6 mm) GRATIS als Zugabe! Jetzt 4'er -Set inklusive GRATIS LEINEN und 1 Flasche Fender-Frisch!

GRATIS Leinen

ab
€ 18,45

1 Drop-Fender mit einem Auge

Durch seine einzigartige Bauweise mit nur einem Auge, ist die Passform in jedem Fenderkorb perfekt. Weiches PVC, UV-stabilisiert, aufblasbar, für starke Belastung, beste Qualität, europäische Herkunft.

Best.Nr.	Best.Nr.	Durchm.	Höhe	Preis
(weiß)	(navy-blau)			
210549	210554	12 cm	45 cm	€ 18,45
210550	210555	15 cm	58 cm	€ 28,45
210551	210556	21 cm	62 cm	€ 33,95
210552	210557	24 cm	70 cm	€ 46,45
210553	210558	30 cm	90 cm	€ 63,95

4'er Set + Leinen (gratis)
je 1,2m (Ø 6mm) sowie 1 Fender-Frisch-Reiniger (500ml)

Best.Nr.	Best.Nr.	Durchm.	Höhe	Preis
(weiß)	(navy-blau)			
210530	210535	12 cm	45 cm	€ 86,95
210531	210536	15 cm	58 cm	€ 126,95
210532	210537	21 cm	62 cm	€ 148,95
210533	210538	24 cm	70 cm	€ 198,95
210534	210539	30 cm	90 cm	€ 268,95



Achtung! H302, H312, H332, H315, H318

① Drop-Fender

PONTON-FENDER

2 Ponton-Fender

Dieser „Bumper“, wie er liebevoll genannt wird, erspart Ihnen so manchen Schreck beim Anlegen am Steg, besonders bei starkem Wind oder starker Strömung. Er kann faktisch an jedem Steg befestigt werden. Umfangreichen Schutz bietet auch der anpassbare Bumper, der sich je nach Bedarf beliebig formen lässt.

Best.Nr. (Farbe weiß)	Best.Nr. (Farbe blau)	Modell	Durchmesser x Länge ca.	Preis
210581	210580	Bumper - fix	24x110 cm	statt € 126,- € 79,99
210568	210569	Pontonfender faltbar	19x100 cm	statt € 87,70 € 54,99



BUMPER FALTBAR

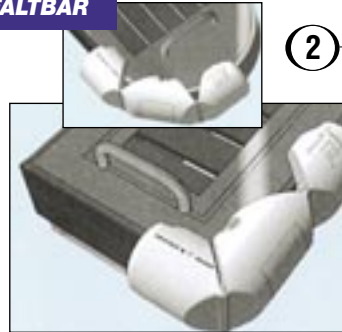

② Ponton-Fender
ab € 54,99

IDEAL FÜR
IHREN
LIEGEPLATZ

5er SET

3 Jetty-Fender

Durch die besondere Formgebung sind diese Fender speziell zur Befestigung an Bootsstegen und Ähnlichem geeignet. Ideal für einen eigenen Liegeplatz. Die Fender können auch aneinander gereiht werden und erleichtern somit nicht nur das Anlegemanöver, sondern können auch als seitlicher Schutz vor Schlägen gegen den Steg dienen. Die einzelnen Fender sind sehr preiswert und können durch die L-profilartige Form ganz leicht mittels Schrauben (s.S. 124) befestigt werden.

Best.Nr. (Farbe weiß)	Best.Nr. (Farbe blau)	Modell	Größe (HxL)	Preis
210560	210561	MINI	10x25 cm	€ 11,95
210562	210563	STANDARD	10x50 cm	€ 27,95
210564	210565	CORNER (Ecke)	10x25x25 cm	€ 27,95
210566 (5'er Set)	210567 (5'er Set)	STANDARD	10x50 cm	statt € 159,60 € 108,95

Fender-Leiter – einfach und praktisch, kann als Fender bzw. gleichzeitig als Bordleiter verwendet werden.

210506	-	3 Stufen	25x12x55 cm	€ 54,99
210507	-	4 Stufen	25x12x75 cm	€ 64,99

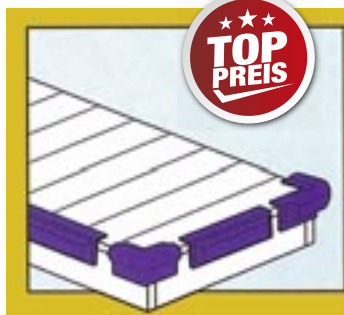

TOP
PREIS

③ Jetty-Fender
ab € 11,95



③ Fender-Leiter
ab € 54,99

1 Kugelfender
ab € 19,99



besonders robuste Bojen

TOP PREIS

1 Kugelfender

Weiches widerstandsfähiges PVC, UV-stabilisiert, beständig gegen Umwelteinflüsse wie z.B. durch Öl, Benzin oder Hitze. Geeignet zur Verwendung als Fender oder auch als Boje. Erstklassige Qualität eines namhaften Herstellers. Farbe: wahlweise weiß oder orange.

Best.Nr.	Durchm.	Höhe	Preis
(orange)			
210540	15 cm	20 cm	€ 19,99
210541	21 cm	28 cm	€ 29,99
210542	26 cm	36 cm	€ 39,99

Kugelfender mit solidem (schwarzen) Auge:

besonders robust, sonst wie oben

Best.Nr.	Best.Nr.	Durchm.	Höhe	Preis
(orange)	(weiß)			
220015	220019	35 cm	48 cm	€ 49,99
220016	220020	45 cm	62 cm	€ 64,99
220017	220021	55 cm	73 cm	€ 79,99
220018	220022	65 cm	88 cm	€ 119,99

2 Bugfender

Aufpumpbare Fender hergestellt aus weichem starken Material. Mit 3 Befestigungsmöglichkeiten. Der ideale Schutz für Ihr Boot.

Best.Nr.	Breite x Länge	Farbe	Preis
210505	35 x 35 cm	blau	€ 36,95
210500	34 x 36 cm	weiß	€ 29,95
210501	53 x 52 cm	weiß	€ 39,95

3 Bojen

Hergestellt aus starken Kunststoffmaterial, UV-stabil und besonders widerstandsfähig; ausgestattet mit 2 Augen und somit auch sehr gut als Festmacher- und Markierungsboje geeignet; Farbe rot.

Best.Nr.	Durchm.	Höhe	Preis
210520	13 cm	16 cm	€ 9,99
210521	16 cm	19 cm	€ 12,99
210522	20 cm	23 cm	€ 17,99

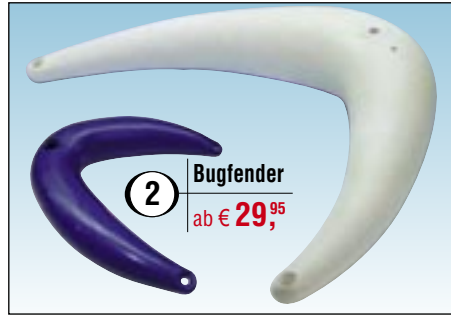

2 Bugfender
ab € 29,95



3 Bojen
ab € 9,99



7 Schwimmer
€ 5,99



4 Ankerboje aus Kunststoff

Auch hier sorgt eine besonders strapazfähige Kunststoffmischung für erstklassige Qualität dieser Bojen; insgesamt 3 Augen; Farbe: orange; ideal zum Setzen als Ankerboje.

Best.Nr.	Durchm.	Höhe	Auftrieb	Preis
210525	22 cm	54 cm	5,5 kg	€ 15,99
210526	28 cm	64 cm	10 kg	€ 21,99
210527	32 cm	75 cm	24 kg	€ 28,99

5 Mooring- oder Verankerungsboje

Weiches UV-stabiles Material, TOP-Qualität mit verstärkten Enden und durchgehender Metallstange aus Stahl, welche höchste Bruchfestigkeit garantiert; doppelt feuerverzinkt mit abnehmbaren Drehwirbel; ideal für fixe Ankerplätze oder zum Setzen der Ankerboje. Durchm.: 30 cm; Höhe: 62 cm.

Best.Nr. 210510 € 83,95

6 SUB-Tauchboje

Taucher-Markierungsboje; aufblasbar; Ø 36 cm, Höhe: 50 cm.

Best.Nr. 410210 € 15,99



5 Mooringboje
€ 83,95



4 Ankerboje
ab € 15,99



6 SUB-Taucherboje
€ 15,99

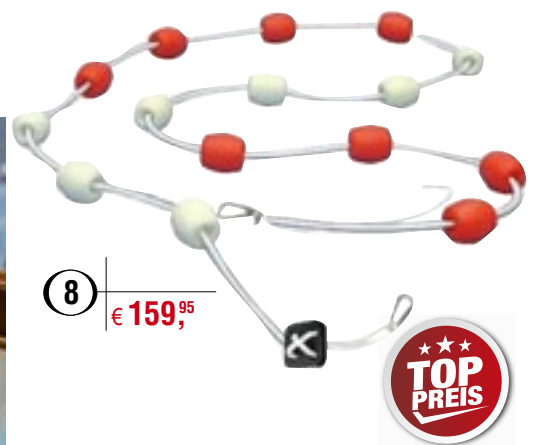

8 € 159,95

7 Schwimmer für Leinen

Auftriebskörper aus Kunststoff für diverse Leinen. Außendurchm.: 6,1 cm; Innendurchm.: 1-1,7 cm; Länge: 14 cm.

Best.Nr. 240202

€ 5,99

8 Spinera Professional Sicherheits- und Abgrenzungsleine 25m

Ideal als Abtrennungs- & Begrenzungsleine für Schwimmbad, Pools, im Sport bzw. bei Wettbewerben. Länge: 25m, selbstschwimmend aufgrund zahlreicher Auftriebslemente Farben: Rot / Weiß

Best.Nr. 22243

statt € 179,95 € 159,95

9 Fenderhaken

ab € 6,49



9 Fenderhaken für Relingsdraht

Best.Nr. 210587 2 Stk.

€ 6,49

Fenderhaken für Relingsrohr

Best.Nr. 210588 2 Stk.

€ 9,45

Bei Bestellung über ein 4'er Fenderset erhalten Sie 4 praktische Fenderleinen mit je 1,2 m Länge (Ø 6 mm) GRATIS als Zugabe!

**GRATIS
Leinen**

1 Fender

1 Fender mit beidseitigen Augen

Weiches PVC, UV-stabilisiert, aufblasbar, für starke Belastung, beste Qualität, europäische Herkunft.

Best.Nr. (weiß)	Best.Nr. (blau)	Durchm.	Höhe	Preis
210570	210575	9 cm	30 cm	€ 16,45
210571	210576	12 cm	45 cm	€ 20,95
210572	210577	15 cm	58 cm	€ 24,95
210573	210578	18 cm	60 cm	€ 30,95
210574	210579	21 cm	62 cm	€ 33,95

4'er Set + Leinen (gratis)

Best.Nr. (weiß)	Best.Nr. (blau)	Durchm.	Höhe	Preis
210240	210245	9 cm	30 cm	€ 59,99
210241	210246	12 cm	45 cm	€ 79,99
210242	210247	15 cm	58 cm	€ 96,99
210243	210248	18 cm	60 cm	€ 119,99
210244	210249	21 cm	62 cm	€ 129,99



2 Fenderpumpe
€ 16,99

TIPP

ab € 16,45

3 Universalkorb
€ 42,95

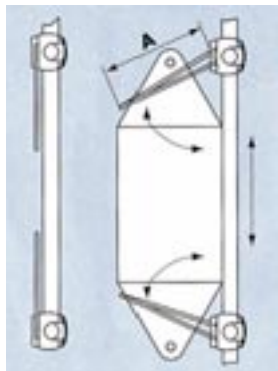

2 Fenderpumpe

Kompakte und handliche Fenderpumpe zum Auf- und Nachpumpen von allen gängigen Fendermodellen, aber auch z.B. für Fußbälle, Fahrräder, etc.
Best.Nr. 210593 € 16,99

3 Universalkorb für Fender

Ein einzigartiges System mit Klappeneffekt! Ein schmaler Halter aus Nirosta-Edelstahl kombiniert mit einer Relingschelle. Der Fender wird von beiden Seiten zuverlässig eingeklemmt und somit perfekt gehalten. In der Höhe universell verstellbar und für fast alle Fender geeignet. Wird der Fender aus der Halterung genommen, klappen die Nirosta-Bügel automatisch zur Reling zurück. Das Deck ist frei und man hat mehr Bewegungsfreiheit an Bord. Gleichzeitig für vertikale und horizontale Montage der Fender geeignet. Es werden 2 Stück pro Fender benötigt. A = 180 mm.
Best.Nr. 110922 € 42,95/Pkg.

4 Fenderkörbe

Diese aus poliertem rostfreiem Rundstahl hergestellten Fenderkörbe sind ganz individuell nach Ihren Wünschen kombinierbar und völlig unabhängig einsetzbar. Durch patentierte Wirbelhalter (nicht im Lieferumfang enthalten) lassen sich die Fenderkörbe in jeder beliebigen Höhe und Schräglage montieren. Inklusive Montageanleitung und Verwendungsbeispielen.



4 Fenderkörbe
ab € 34,95

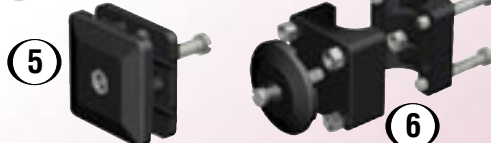

Best.Nr.	Korb-Ø:	Korbhöhe:	Preis/Stk.
110910	170 mm	423 mm	€ 34,95
110912	195 mm	423 mm	€ 35,95
110913	215 mm	423 mm	€ 38,95
110914	230 mm	423 mm	€ 39,95
110916	260 mm	550 mm	€ 41,95
110917	305 mm	580 mm	€ 42,95

5 Parallelverbinder

Zum Verbinden von 2 Körben nebeneinander.
Packinginhalt: 2 Stück
Best.Nr. 110921 € 12,55/Pkg.

6 Wirbeladapter

Zum Befestigen der Fender an einer Reling (es werden 2 Stk. für einen Fenderkorb benötigt, bzw. 3 Stk. bei 2 parallel montierten Körben usw.).
Best.Nr. 110920 € 12,55/Stk.
Best.Nr. 110919 € 12,55/Stk.

5 m verbesserte Qualität



7 Fenderüberzug
ab € 44,99



7 Fenderüberzug

SCHNEIDEN - ÜBER FENDER ZIEHEN - FERTIG!
Fenderüberzüge sehen nicht nur gut aus, sondern halten Ihre Fender sauber und gepflegt und schützen Ihre Bootshaut vor Beschädigungen und Abschmierungen durch die Fender. Fenderüberzüge verhindern außerdem das lästige Quitschen zwischen Fender und Bootsrumpf (Nachtruhestörung). UV-beständig, seewasserbeständig, verrottungssicher und waschbar (40°C). Es werden keine Endverschlüsse benötigt.
Packinginhalt: 5 m; Farbe: navy-blau; Material: 90% Polyester, 10% Elasthan.
Best.Nr. Fenderdurchmesser Pkg. Preis
211050 15-21 cm 5 m € 44,99
211051 22-27 cm 5 m € 49,99
211052 28-33 cm 5 m € 59,95



Taifun-Leinen sind der "Yacht-Tipp" im Yacht-Test.



**Yacht
Tip**

① **Taifun-Festmacher**
ab € 22,99

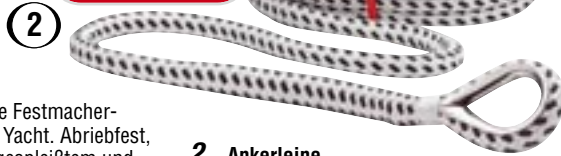

② **Ankerleine**
ab € 55,99

1 Taifun-Festmacher

Eine sehr elastische und geschmeidige Festmacherleine. Der Tipp aus der Fachzeitschrift Yacht. Abriebfest, kinkfrei, Farbe: schwarz/weiß. Mit eingespleißtem und getakeltem Auge (ca. 40 cm). Material: Mantel: 100% Polyester, Kern: Polypropylen.

Best.Nr.	Durchm./Länge	Preis
210229	10 mmx6 m	€ 22,99
210230	12 mmx8 m	€ 32,99
210231	12 mmx12 m	€ 36,99
210232	14 mmx8 m	€ 43,99
210233	14 mmx14 m	€ 52,99
210234	16 mmx8 m	€ 43,99
210235	16 mmx15 m	€ 69,99

2 Ankerleine

Die weiche Ankerleine welche nicht hart wird. Ein Fachleute-Tipp aus der Fachzeitschrift Yacht. Kernmantelgeflecht schwarz-weiß geflochten. Auf einer Seite mit eingespleißter Edelstahlkausche für den Anker.

Best.Nr.	Durchm./Länge	Preis
210476	10 mmx30 m	€ 55,99
210477	12 mmx30 m	€ 69,99
210478	14 mmx30 m	€ 89,90
210479	16 mmx30 m	€ 109,90

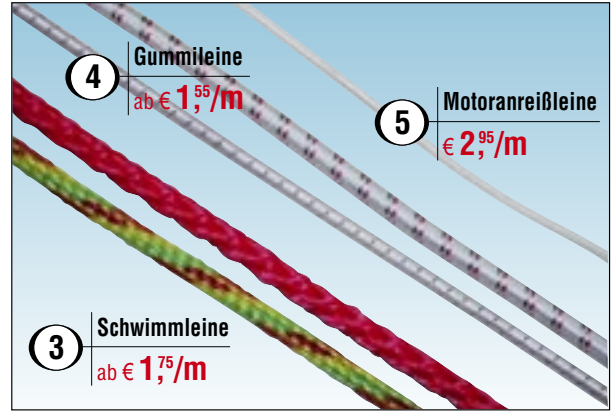

④ **Gummileine**
ab € 1,55/m

⑤ **Motoranreißeine**
€ 2,95/m

③ **Schwimmleine**
ab € 1,75/m

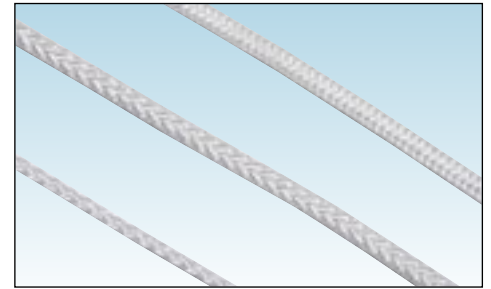

⑥ **Universal-Leine**
ab € 1,05/m



⑦ **Bleileine**
ab € 99,99

**Hochwertige Qualität
mit Bleieinsatz**



**Mit Blei auf
gesamter Länge**

⑧ **Bleileine**
ab € 89,99



Trageriemens mit Handgriff
Zum einfachen Handhaben von
Leinen, Kabeln usw... s.S. 150



⑨ **Universal-Halterung**
€ 9,99

**4er SET zum
Erstausrüstungs-Preis!**

⑩ **Taifun-4er Set**
€ 119,99



10 Taifun-Festmacher-Set

Hochwertiges Set für Preisbewusste und Einsteiger! Als Heck- und Bugleine optimal geeignet. Wird nicht hart im Wasser. Je eine Seite mit Auge gespleißt und getakelt (ca. 40 cm). Leinenstärke: 12 mm. Inhalt: 2 Taifun-Festmacher á 10 m und 2 Taifun-Festmacher á 6 m. Inkl. praktischer Aufbewahrungstasche.
Best.Nr. 210228 statt € 139,90 € 119,99

3 Schwimmende Leine

Als Rettungsleine für Rettungsringe, Bojen, Life-Belt, Wasserskileine etc. verwendbar.

Best.Nr.	Ø	Preis
210450	8 mm	€ 1,75/m
210451	10 mm	€ 2,35/m

4 Gummileine

Kern aus besonders dehnungsfähigen Gummisträngen, umhüllt mit abriebfestem Nylongewebe für extra lange Lebensdauer. Material: 100% Polyester, Kern: 100% Latex.

Best.Nr.	Ø	Preis
210460	4 mm	€ 1,55/m
210461	6 mm	€ 1,85/m
210462	8 mm	€ 2,25/m

5 Motoranreißeine

Besonders abriebfeste, starke Nylonschnur speziell geeignet als Motor-Start-Leine, aber auch für jeden anderen Zweck. Material: 100% Polyester.

Best.Nr.	Ø	Preis
210455	3,5 mm	€ 2,95/m

6 Universal-Leinen

Leinen für universellen Einsatz. Robust und beständig mit hoher Reißfestigkeit. Grundfarbe: bunt. Material: 100% Polyester. Gelieferte Farbe kann abweichen.

Best.Nr.	Farbe	Durchm.	Preis/m
210457	rot	2 mm	€ 1,05
210458	schwarz	3 mm	€ 1,35
210459	blau	4 mm	€ 1,65

7 Ankerleine verbleit

Ideal für Anker mit geringem Gewicht. Durch die Bleieinlage erreicht man eine höhere Haltekraft des Ankers; mit Edelstahlkausche. Fasermaterial: 100% Polyester.

Best.Nr.	Durchm.	Länge	Preis
210470	10 mm	30 m/10 m	statt € 109,99 € 99,99
210471	12 mm	35 m/12 m	€ 124,99

8 Ankerleine verbleit mit Blei auf gesamter Länge

Diese preiswerte Ausführung ist mit einer speziellen Bleieinlage auf gesamter Länge versehen und somit ideal in Verwendung zusammen mit leichten Ankern. An einem Ende mit Kausche ausgestattet. Sehr robust und handlich, sonst wie oben: Fasermaterial: 100% Polyester.

Best.Nr.	Durchm.	Länge	Preis
210473	10 mm	30 m	statt € 109,99 € 89,99
210474	12 mm	35 m	statt € 119,99 € 94,99
210475	14 mm	40 m	statt € 124,99 € 109,99

9 Universal-Halterung

Hergestellt aus Nylon. Geeignet für Tauwerk, Festmacher, Landanschlusskabel, etc.

Best.Nr. 210800 € 9,99

Universal-Halterung für Reling

Ähnliche Halterung, jedoch mit 4 Nirosta Schrauben zum Befestigen an der Reling.

Best.Nr. 210801 € 9,99

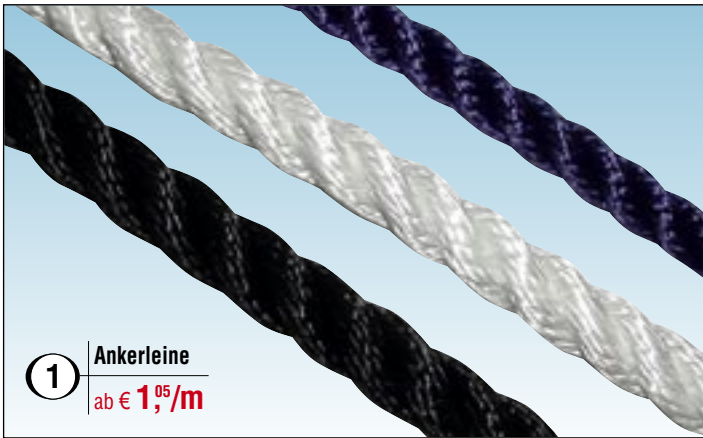

1 Ankerleine
ab € 1,05/m

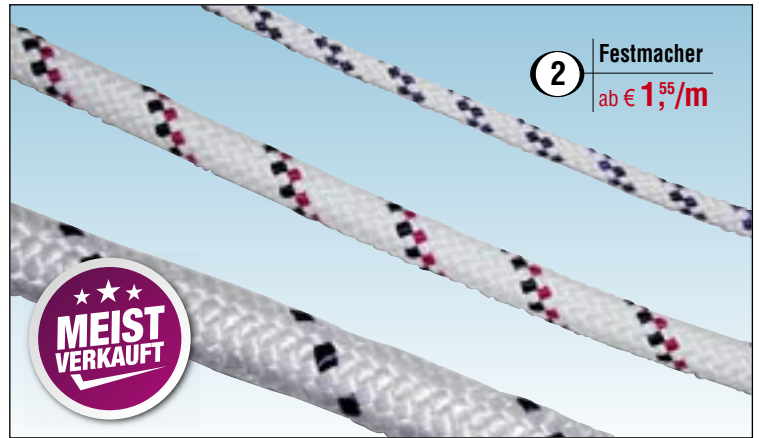

2 Festmacher
ab € 1,55/m



3 Ankerleine
ab € 33,95



4 Festmacher
ab € 15,25



5 Schwimmleine
ab € 17,95

Material: 100% Polyethylene



Für den Sportbootführerschein!

6 Knotenbox
€ 11,99

1 Festmacher und Ankerleine

Mehrfach gedrehte, sehr gut biegsame und dadurch besonders handliche Nylon-Polyester-Leine. Wird auch im Salzwasser nicht hart, ideal als Ankerleine und durch starke Zug- und Abriebfestigkeit auch als Festmacher geeignet. Polierte Fasern sorgen für höchste Widerstandsfähigkeit gegen Umwelteinflüsse sowie für UV-Stabilität; sehr gut spleißbar; in schwarz und blau bietet diese Leine höchste UV-Stabilität. Material: 100% Polyester.

Best.Nr.	Durchm.	Farbe	Preis/m
210420	6 mm	weiß	€ 1,05
210421	8 mm	weiß	€ 1,45
210422	10 mm	weiß	€ 1,55
210423	12 mm	weiß	€ 2,25
210424	14 mm	weiß	€ 2,75
210425	16 mm	weiß	€ 3,25
210426	20 mm	weiß	€ 4,45
210490	6 mm	blau	statt € 1,35 € 1,14
210491	8 mm	blau	statt € 1,75 € 1,49
210495	16 mm	blau	statt € 3,50 € 1,99
210430	6 mm	schwarz	€ 1,05
210431	8 mm	schwarz	€ 1,45
210432	10 mm	schwarz	€ 1,55
210433	12 mm	schwarz	€ 2,25
210434	14 mm	schwarz	€ 2,75
210435	16 mm	schwarz	€ 3,25
210436	20 mm	schwarz	€ 4,45

2 Festmacher und Ankerleinen

Extrastarke Ausführung, UV-beständig, Grundfarbe: weiß; sehr handlich. Material: Mantel: 100% Polyester, Kern: 100% Polypropylen.

Best.Nr.	Durchm.	Preis/m
210410	6 mm	€ 1,55
210411	8 mm	€ 1,85
210412	10 mm	€ 1,95
210413	12 mm	€ 2,75
210416	14 mm	€ 3,15
210414	16 mm	€ 4,05
210415	20 mm	€ 4,55

3 Ankerleine

Standard-Ankerleine mit fixer Länge und fertigem Auge mit Kausche; UV-beständig, sehr handlich und besonders widerstandsfähig. Material: 100% Polyester.

Best.Nr.	Durchm.	Länge	Preis
210480	6 mm	25 m	€ 33,95
210481	6 mm	50 m	statt € 44,95 € 39,99
210482	8 mm	25 m	€ 39,99
210483	8 mm	50 m	€ 48,95
210484	10 mm	25 m	statt € 56,95 € 49,95
210485	10 mm	50 m	statt € 67,95 € 59,95

4 Festmacher

Hochwertige Festmacher-Leine, mehrfach gedreht aus poliertem Polyester. Fertig abgelängt mit perfekt eingespleißtem Auge. Material: 100% Polyester.

Best.Nr.	Durchm.	Länge	Preis
210440	8 mm	6 m	€ 15,25
210441	8 mm	10 m	€ 18,65
210442	8 mm	15 m	€ 21,95
210443	10 mm	6 m	€ 18,95
210444	10 mm	10 m	€ 22,95
210445	10 mm	15 m	€ 29,65
210446	12 mm	6 m	€ 20,85
210447	12 mm	10 m	€ 27,95
210448	12 mm	15 m	€ 37,35
210437	14 mm	6 m	€ 27,45
210438	14 mm	15 m	€ 49,95
210439	16 mm	6 m	€ 32,95
210449	16 mm	15 m	€ 59,95

5 Schwimmende Leine mit fixer Länge

Geeignet für verschiedene Anwendungszwecke wie für Tubes, Bobs, Rettungsringe, als Wurfleine etc.; UV-beständig. Farbe: orange

Best.Nr.	Durchm.	Länge	Preis
210465	6 mm	30 m	€ 17,95
210466	8 mm	30 m	€ 18,95
210467	10 mm	30 m	€ 33,95



7 Festmacher
ab € 69,99



6 Knotenbox für Ihren Sportbootführerschein

Spielend leichtes Erlernen aller Knoten für die Prüfung zum Sportbootführerschein. Hochwertig hergestelltes und liebevoll zusammengestelltes Equipment des führenden Qualitätstauwerkherstellers SEILFLECHTER. Inhalt: 1 Klampe, 2x Saugnapf mit Schrauben, 2x Übungsseile und eine ausführliche Anleitung. Best.Nr. 620060 statt € 17,99 € 11,99

7 Festmacher SPIRAL-SET

Spiralgeflochtene hochwertige Festmacherleinen aus BIROLEN (Spezial Polyester) gefertigt. Durch diese spezielle US-Flechtart ist das Tauwerk elastisch und drallfrei! Es bleibt weich und geschmeidig, gut zu belegen. An einem Ende mit eingespleißtem Auge (ca. 40cm). Lieferumfang: 4 Stück Festmacher samt praktischer Aufbewahrungstasche.

Best.Nr.	Durchm.	Leinenlänge	Preis
210236	10mm	2 Stk. 3 m, 2 Stk. 6 m	statt € 79,99 € 69,99
210237	12mm	2 Stk. 5 m, 2 Stk. 7 m	statt € 99,99 € 89,99



EINFACH PRAKTISCH

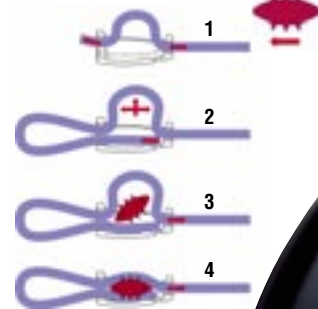

1 Festmacherleine mit Ruckdämpfer
ab € 39,99



1 Festmacherleine mit Ruckdämpfer

Eine komplett fertige Festmacherleine, konfektioniert mit einem Ruckdämpfer (bereits montiert) und einem spiralgeflochtenem, drallfreien BIROTEX-Seil. Mit eingespießter Niro-Kausche oder mit 30 cm Schlaufe.

Best.Nr.	Best.Nr.	Durchm./Länge	Preis
210511	210515	12 mmx4 m	€ 39,99
210512	210516	14 mmx4 m	€ 49,99
210513	210517	16 mmx5 m	€ 59,99
210514	210518	20 mmx6 m	€ 89,99

Leinenmaterial: 100% Polypropylen multifil

5 Tauwerk-Klemme
ab € 6,99



5 Tauwerk-Klemme

Die schnellste „Augspleiß“-Klemme für ein immer wieder lösbares Tauwerk-Auge! Die Klemme ist kleiner und glatter als ein Palstek-Knoten. Auch bei nassem Tauwerk und nach langer hoher Belastung leicht zu öffnen. Die Klemme besteht aus Kunststoff mit hohem Glasfaseranteil, daher kein Verspröden; UV-beständig und salzwasserresistent. Eine elegante Möglichkeit, ganz ohne Werkzeug und in Sekundenschnelle, ein immer wieder verstellbares Tauwerk-Auge herzustellen.

Best.Nr.	Leinendurchm.	Bruchlast	Preis
210805	6 mm	600 kg	€ 6,39
210806	8 mm	700 kg	€ 6,59
210807	10 mm	850 kg	€ 7,89
210808	12 mm	950 kg	€ 9,99



2 Ruckdämpfer
ab € 16,99



2 Ruckdämpfer

Spezieller Gummi, absolut beständig gegen Seewasser und UV-Licht; dauerelastisch und schont das Boot und färbt nicht ab. 1 Stk.

Best.Nr.	für Leinen-Durchm.	Länge	Preis
210400	6-12 mm	43 cm	€ 16,99
210401	12-16 mm	50 cm	€ 18,99

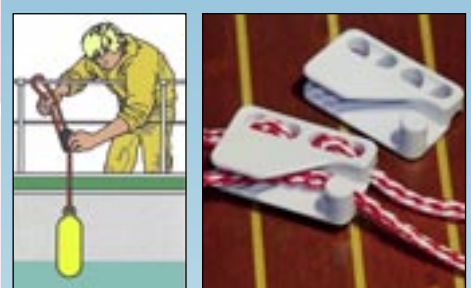

Weitere Verwendungsmöglichkeiten:

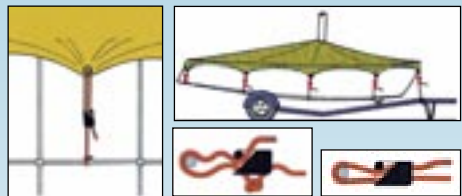

3 Fenderclipse
ab € 12,99



3 Fenderclipse

Gelingt Ihnen in der Hektik des Anlegens auch nicht immer schnell der richtige Fenderknoten? Hier sind diese Clipse genau richtig. Schnell, einfach und ohne Knoten können Sie nun die Fender an der Reling oder wo sie gerade benötigt werden befestigen. Sie sind auch höhenverstellbar. Weiters ideal für viele Arten von Verzurrungen geeignet.

Best.Nr. 210586	für Leinen von 3-6 mm	2 Stk.	€ 12,99
Best.Nr. 210585	für Leinen von 6-12 mm	2 Stk.	€ 18,99



4 Ruckdämpfer
ab € 17,99

4 Festmacher-Schoner und Ruckdämpfer

Spezieller Gummi beständig gegen Seewasser und UV-Licht; leiert nicht aus. Dieses Modell besticht durch sein erstklassiges Preis-Leistungsverhältnis und sorgt für bestmögliche Dämpfung auch bei unruhiger See.

Best.Nr.	für Leinen-Ø	Länge	Preis/Paar
210405	max. 16 mm	22 cm	€ 17,99
210406	max. 20 mm	27 cm	€ 19,99
210407	max. 20 mm	33 cm	€ 24,99



6 Schleusenhooken
€ 37,99



6 Schleusenhooken

Komplett mit 5 Meter Spiral-Birotexseil (10 mm), drallfrei, Haken aus Edelstahl, ideal für den Einsatz bei Schleusen.
Best.Nr. 210624 € 37,99

Genieß es, wenn dich die Rakete auch ab und zu ins Wasser schießt! Komplett mit Nylonhülle umschlossene Banane für höchste Ansprüche und Strapazierfähigkeit.



ROCKET 2

- Größe: 237x113x51 cm aufgeblasen
- PVC Dicke: 0,7 mm
- Polyesterhülle Dicke: 840D
- 2 Stk. vollständig gepolsterte Doppelgriffe
- 3 Boston Ventile für schnelles Aufblasen und Entleeren
- Schnellverbindungshaken

Best.Nr. 20140 Preis € 189,99

ROCKET 3

- Größe: 305x109x56 cm aufgeblasen
- Gleiches Material und Eigenschaften wie Rocket 2.
- 3 Haltegriffe

Best.Nr. 18256 Preis € 239,95

ROCKET 4

- Größe: 353x113x51 cm aufgeblasen
- Gleiches Material und Eigenschaften wie Rocket 2 und 3.
- 4 Doppelgriffe

Best.Nr. 20141 Preis € 279,95



LETS GO 2

- Größe: 157x168x74 cm aufgeblasen
- PVC Dicke: 0,65 mm
- Nylonhülle Dicke: 840D & 420D
- Vollständig gepolsterte Komfortgriffe mit EVA-Knöchelschutz: 8
- 2 Boston Ventile für schnelles Aufblasen und Entleeren
- Schnellverbindungshaken
- Spezial: komfortabler/breiter Sitzplatz
- kann in 2 Richtungen gezogen werden

Best.Nr. 18252 Preis € 269,95

LETS GO 3

Gleiches Modell, nur etwas größer für 3 Personen.

Best.Nr. 18253 Preis € 349,95



Ob bequem sitzend oder kämpferisch wie auf einem römischen Streitwagen... "Der" ultimative und multifunktionelle Spaß auf dem Wasser!

Also: Let's go!

SPINERA

Der Spinera Let's Go 4 Family ist ein lustiger, spielerischer Fun-Tube zum Ziehen hinter dem Boot. Sie können ihn mit 4 Personen gleichzeitig benutzen: 2 sitzend, 2 kniend. Der Tube besteht aus super stabilem PVC und Nylon. Ausgestattet mit weicher Polsterung, somit gibt es auch keine Scheuerstellen an den Beinen! Sowohl für Kinder als auch für Erwachsene - wirklich ein super lustiges Produkt!

LET'S GO 4 FAMILY

- Größe: 224,8x190x87,6 cm aufgeblasen
- PVC Dicke: 0,6-0,7 mm
- Nylonhülle Dicke: 840D
- 10 Stk. vollständig gepolsterte Komfortgriffe mit EVA-Knöchelschutz
- 2 Boston Ventile für schnelles Befüllen und Entleeren
- 1 Schnellverbindungshaken
- 2 Kammern-Sicherheitssystem "we take care about safety"
- Ausgelegt für 4 Personen (2 sitzend, 2 kniend)
- Extra-Feature: bequemer und breiter Sitzbereich

Best.Nr. **23002** Preis € **399,95**



NEU

Just Fun 2 + 3

Aufblasbare Tubes mit extra hohem Sitzkomfort für ultimativen Spaß auf dem Wasser für bis zu 3 Personen. **Let's have Fun – Just Fun!**

- Größe: 196,2 x 172,7 x 80,6 cm (JF2), 262 x 180 x 80,6 cm (JF3) aufgeblasen
- PVC/ Nylonhülle Dicke: 0,60-0,65 mm/420D-840D (JF2), 0,60-0,70 mm/840D (JF3)
- Vollständig gepolsterte Komfortgriffe mit Knöchelschutz aus Neopren
- 2-Kammern-Sicherheitssystem "we take care about safety"
- 2 Boston-Ventile für schnelles Aufblasen und Ablassen der Luft
- 1 Schnellverbindungshaken

Beide Tubes haben komfortable, breite Sitzflächen und eine separate Armlehne für jede Person.

Best.Nr. **23003** 2 Personen Preis € **299,95**

Best.Nr. **23004** 3 Personen Preis € **399,95**



NEU



★ ★ ★
HIGH QUALITY

NEU



FLIGHT 1

- Größe: 152 cm ausgelassen, PVC Dicke: 0,65 mm
- Nylonhülle Dicke: 420D
- Vollständig gepolsterte Komfortgriffe mit EVA-Knöchelschutz: 4 + 4 zus. Griffe
- Boston Ventil für schnelles Aufblasen und Entleeren
- Schnellverbindungshaken
- Spezial: Breiter EVA-Polster für angenehme Fahrten

Best.Nr. 18248 Preis € 139,95

FLIGHT 2

- Größe: 178 cm ausgelassen, PVC Dicke: 0,65 mm
- Nylonhülle Dicke: 420D
- Vollständig gepolsterte Komfortgriffe mit EVA-Knöchelschutz: 6 + 4 zus. Griffe
- Boston Ventil für schnelles Aufblasen und Entleeren
- Schnellverbindungshaken
- Spezial: Doppelte EVA-Polsterung für angenehme Fahrten

Best.Nr. 18249 Preis € 169,95



WING 2

Durch seine „Flügel“ hebt der Wing einfach vom Wasser ab und lässt gerne mal ein paar Meter in der Luft hinter sich. Reinlegen, Carven und Fliegen!

- Größe: 170x163 cm (mit aufgeblasenen Flügeln), PVC Dicke: 0,7 mm
- Polyesterhülle Dicke: 840D
- 4 Stk. gepolsterte Komfortgriffe mit EVA-Knöchelschutz
- 2 Wiedereinstiegsgriffe
- Boston Ventil für schnelles Aufblasen und Entleeren
- Schnellverbindungshaken
- Spezial: optimierte Seitenflügelkonstruktion für beste Gleiteigenschaften und maximalen Spaß
- 2 Kammern-Sicherheitssystem "we take care about safety"

Best.Nr. 20243 Preis € 219,95



SPINERA

WILD BOB

Schneller, höher, weiter, wilder – der Wild Bob ist durch seine praktische Größe auch für kleinere Boote sehr gut geeignet.

- Größe: 137 cm ausgelassen, 118 cm aufgeblasen
- PVC Dicke: 0,6 mm, Nylonhülle Dicke: 420D
- 4 Stk. vollständig gepolsterte Komfortgriffe mit EVA-Knöchelschutz
- Boston Ventil für schnelles Aufblasen und Entleeren
- Schnell Verbindungshaken

Best.Nr. **20241** Preis € **79,99**



WILD WAVE

Dieser Tube ist komplett mit einer Nylonhülle umschlossen und für höchste Ansprüche und Strapazierfähigkeit gefertigt.

- Größe: 137 cm ausgelassen, 118 cm aufgeblasen
- PVC Dicke: 0,6 mm, Nylonhülle Dicke: 420D
- 4 Stk. vollständig gepolsterte Komfortgriffe mit EVA-Knöchelschutz
- Boston Ventil für schnelles Aufblasen und Entleeren
- Schnell Verbindungshaken

Best.Nr. **20242** Preis € **109,95**

SPINERA

WATERPILOT 1 + 2

- Größe: 147x101x29 cm (WP1) 160x143x48 cm (WP2) aufgeblasen
- PVC / Polyesterhülle Dicke: 0,65 mm / 420D (WP1) 0,7 mm / 840 D (WP2)
- 2 Stk. vollständig gepolsterte Komfortgriffe mit EVA-Knöchelschutz
- Boston Ventil für schnelles Aufblasen und Entleeren
- Schnell Verbindungshaken
- Zusätzlich: Perfekt zum Paddeln

Der Waterpilot bietet zwei tolle Möglichkeiten: Er ist total lustig zu fahren, bietet ein gutes Sicherheitsgefühl für kleinere Kinder und mächtig Spaß für größere Piloten. Oder man schnappt sich ein Paddel und gleitet bequem kniend durch die Gewässer - dies ist durch eine zusätzliche Luftkammer im Boden möglich. Somit ideal auch als kleines Beiboot nutzbar.

Best.Nr. **19355** 1 Person Preis € **89,99**

Best.Nr. **20245** 2 Personen Preis € **199,95**



SPINERA





Wakeboard GOOD LINES

Die Good Lines bietet Leistung zu einem erschwinglichen Preis. Er ist stabil auf dem Wasser, berechenbar außerhalb der Kielwasserlinie, freundlich für das Erlernen von Sprüngen und ermöglicht eine gleichmäßige Fahrkontrolle und eine einfache Kanten- ausbildung.

Dreistufiger Auftritt für einen guten und vorhersehbaren Pop. Ideales Brett für den motivierten Anfänger bis hin zum fortgeschrittenen Fahrer, der seine Fahrtechnik weiterentwickeln möchte.

- 3-Stufen-Wippe
- Wasser-Kanäle für Kabel und Boot
- Länge: 140 cm

Best.Nr. 19510 Board € 219,95
Best.Nr. 20255 Set mit adj. Bindung € 359,95

Adjustable Binding Universal

Leicht einstellbares Schnürsystem. Klettverschluss für einen schnellen und perfekten Sitz. Komfort und Haltung für Anfänger und Fortgeschrittene

- Open Toe Design
- Einheitsgröße (38-46)

Best.Nr. 19528 Bindung € 159,95

Kneeboard Blue Fantasy

Ein leicht zu lernendes und lustiges Kneeboard für die ganze Familie! Es steht für Stabilität, gute Leistung und perfekte Spurtreue.

Inklusive Griffhaken; dadurch leichter Einstieg. Kunststoff rotationsgeformt

- komfortabler Schaumstoff-Kniepolster
- geformte Flossen für gute Spurhaltung
- gepolsterter Kniebrettgurt
- Länge: 126 cm, Breite 51 cm

Gewicht des Fahrers bis zu 100 kg

Best.Nr. 19509 € 129,95

COMBO SKI RED Sea, Yellow Sea

- Breite Spitze und V-Bottom für Stabilität
- leichte Tiefwasserstarts und gute Carving-Schwünge.

- Perfekte Leistung vom Anfänger bis zum Fortgeschrittenen.

- ABS Kunststoff Finne
- Bindungsgröße: 37-47
- Skilänge: 170 cm

Best.Nr. 19513 ROT € 199,95
Best.Nr. 19514 GELB € 199,95

JR. COMBO SKI Blue danube

- Breite Spitze und V-Bottom für Stabilität
- leichte Tiefwasserstarts und gute Carving-Schwünge

- Leichte, sportliche und lustige Darbietung für Kinder und Jugendliche

- ABS Kunststoff Finne
- Bindungsgröße: 33-40
- Skilänge: 137 cm

Best.Nr. 19515 € 189,95





SPINERA ALLROUND 4-BUCKLE NYLON VEST

- EN ISO 12402-5 50N zertifizierte Weste
- Langlebiges Nylon Material
- leichter PE-Schaum für den höchsten Auftrieb
- verstellbare Nylon-Gurte mit 4 Schnallen
- Wasserabfluss-System

Größen: S/M, L/XL, XXL/XXXL
Best.Nr. **18285** ROT € 35,99

SPINERA DELUXE 4-BUCKLE NYLON VEST

- EN ISO 12402-5 50N zertifizierte Weste
- PWC Schaumstoff in Front- & Seitenteil
- PWC Schaumstoff Rückwand
- Sicherheits D-Ring
- Wasserabfluss-System

Damengrößen: XS, S, M, L
Best.Nr. **18290** PINK € 49,99

Herrengrößen: XS, S, M, L, XL, XXL
Best.Nr. **18286** BLAU € 49,99
Best.Nr. **18287** GRAU € 49,99

SPINERA RELAX NEOPRENE VEST

- EN ISO 12402-5 50N zertifizierte Weste
- PVC Soft-Schaum für den höchsten Auftrieb
- Sicherheits D-Ring, Wasserabfluss-System

Größen: XS, S, M, L, XL, XXL, XXXL
Best.Nr. **21000** BLAU/SCHWARZ
Best.Nr. **21001** ROT/SCHWARZ
Best.Nr. **21002** GRÜN/SCHWARZ
statt € 89,99 € 79,99



NEU



SPINERA RELAX jugend NEOpren VEST

- Größe: Junior 30-40 kg
- EN ISO 12402-5 50N zertifizierte Weste
- PWC Schaumstoff für den höchsten Auftrieb
- Sicherheits D-Ring
- Wasserabfluss-System

Best.Nr. **18291** GRÜN/GELB € 74,99







SPINERA NYLON VEST UNIVERSAL

- Größe: Universal
- EN ISO 12402-5 50N zertifizierte Weste
- langlebiges Nylon-Material
- leichter PE-Schaum für den höchsten Auftrieb

Best.Nr. **18293**
SCHWARZ/ROT € 29,99

Best.Nr. **18421**
SCHWARZ/GELB € 29,99



Tubeleine

4 Personen

Kraft: 1860 kg, L 60'-18 m
Best.Nr. **19376** € 19,95

Alle Ski- und Tube-Leinen sind schwimmend!



Waterski Leine

- Kraft: 680 kg
 - 2 Abschnitte
 - treibt auf dem Wasser
 - L 60' + 15', 12" Griff
- Best.Nr. **19378** € 24,95



Tube Leine

Max. Belastung: 1080 kg
Länge: 18 m
für 2 Personen, Grund-Farbe: gelb
Best.Nr. **21268** € 14,95



Bungee Tube Leine

Max. Belastung: 1860 kg, Länge: 15 m (13+2 m elastisch), für bis zu 4 Personen, Grund-Farbe: gelb
Best.Nr. **19377** € 49,95



Tube

Quick Release

Damit bist du immer sicher unterwegs! Einfach zwischen Tube und Leine montiert. So hat einerseits der Bootsfahrer vollste Fahrkontrolle und der Tube-Fahrer kann die Leine lösen.

Best.Nr. **13469** € 29,95



Schlepperdreieck Quality

Robustes Schlepperdreieck mit Leine und Schwimmer, inkl. Metall Karabiner, sehr hochwertig und haltbar, treibt auf dem Wasser. Kraft: 680 kg
Best.Nr. **19382** € 14,95



Rückspiegel mit Saugbefestigung

Der Sauger kann auf glattem Untergrund oder Glas angebracht werden. Wo der Sauger nicht optimal hält, wird einfach der mitgelieferte selbstklebende Adapter eingesetzt.

Best.Nr.	Maße:	Spiegel:	statt	Preis:
620066	5,6x10,6x11,4 cm	9,5x4,3 cm	€ 19,95	€ 5,99



Boating-Spiegel

Ein MUSS beim Wasserski-, Wakeboard-, oder Tubefahren. Konvexe Spiegelfläche 9 x 20 cm; verschiedene Befestigungsmöglichkeiten;
Best.Nr. **110850** € 34,95

Monoski Trainer Leine

- Kraft: 680 kg
 - treibt auf dem Wasser
 - L 70'-21 m
 - 12" Griff
- Best.Nr. **19379** € 34,95





REINIGEN, SCHÜTZEN UND PFLEGEN PRODUKTE VON PROFIS HELFEN!

MATT CHEM[®] MARINE

Umweltfreundliche Produkte, wie sie von MATT-CHEM hergestellt werden, sind 100 % biologisch abbaubar. Alle Reiniger basieren auf dem firmeneigenen Parbatt-Öl, das auf Pflanzenbasis statt auf Petroleum-Basis hergestellt ist. Damit wird die maximale biologische Abbaubarkeit und Sicherheit für Anwender und die Umwelt gesichert!

BIO KLINCARE Rumpf & Deck Shampoo-Konzentrat

Entfernt mühelos Spuren von Fett, Teer oder Öl. Ideal für alle Arten von Gelcoats und Lacke. Enthält kein Silikon und Lösungsmittel. Verdünnt aufgetragen, abspülen – Fertig!

Achtung! H315, H319
Best.Nr. 520153
1000 ml
€ 18,99



BIO PARBATT Schlauchboot- & Fender-Reiniger

Reinigt perfekt und mühelos alle CO₂-Ablagerungen, Rauch- und Gummirückstände oder Fettflecken auf Hypalon, Neopren oder PVC. Pur zu verwenden, sparsam im Verbrauch!

Achtung! H315, H319
Best.Nr. 520150
1000 ml Spray
€ 23,99

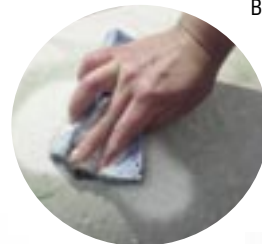

BIO CAKAY Algen Entferner

Reinigt die Oberflächen von Algen, Moos, Schimmel und beseitigt Verkrustungen. Für Gelcoat und Polyethylen.

Achtung! H314, H332, EUH031
Best.Nr. 520154 (€ 26,65/ltr) 600 ml Spray
€ 15,99



BIO PROTECT Schlauchboot Schutzpolitur

Poliert und versiegelt in einem Arbeitsschritt. Bietet langanhaltenden Schutz und Glanz für PVC und Hypalon. Gebrauchsfertige Politur ohne Silikon und Schleifmittel.

Geeignet für PVC, Hypalon, Neopren, ORCA.
Best.Nr. 520151 (€ 45,80/ltr) 500 ml € 22,90



100 % Bio - Effizienz

Ein sauberes Meer für zukünftige Generationen®



NEU

BIO NETT DIAMANT

Gelcoat Creme

Nett Diamant von Matt Chem ist eine spezielle Reinigungscreme für starke Verschmutzungen an Gelcoat-Oberflächen. Insbesondere hervorragend geeignet für raue, rutschhemmende Oberflächen. Entfernt rasch hartnäckige Kraftstoffflecken, schwarze Dichtmittelflecken und die klassischen schwarzen Regenstreifen. Pur verwenden. Mit einem Pinsel oder einem weichen Schwamm auftragen, reiben, reichlich abspülen. **Achtung!** H335
Best.Nr. 520157
(€ 39,98/ltr) 500 ml € 19,99

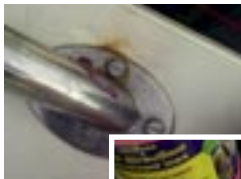

NEU

BIO NETTINOX Rostfreies passivierendes Reinigungsgel für Edelstahl

Rostfreier Stahl von früher soll vielleicht von besserer Qualität gewesen sein – so wird es überliefert. Doch heute stellen wir fest, dass auch hochwertigste Stahl-Qualität auf Grund von deutlich stärkeren Umwelteinflüssen und vor allem auch durch weniger Pflege sehr viel schneller zu Rostflecken gelangt als früher.

Mit Nettinox von Matt Chem ist es möglich, Edelstahl wieder in wenigen Minuten zum Glänzen zu bringen und das ohne sich anzustrengen. Ein Reinigungs-Gel, das Rostflecken sowie hartnäckigen Schmutz auf Edelstahl-Untergründen und GFK entfernt. Es entfettet und passiviert im selben Arbeitsgang. Gel auftragen, einwirken lassen, abspülen – fertig!

Achtung! H225, H290, H302, H312, H314, H315, H318, H319
Best.Nr. 520156 (€ 71,96/ltr) 250 ml € 17,99



NEU

BIO ENZY WASH Enzymatisches Shampoo-Konzentrat für Rumpf & Deck

Enzyme helfen, hartnäckige Verbindungen zu lösen. Daher besonders schnelle Wirkung zum Abbau natürlicher Verschmutzungen. Kann mit Süßwasser und auch mit Salzwasser verdünnt werden. Hinterlässt keine Rückstände oder Spuren. Nicht ätzend und aus überaktivierten Enzymen hergestellt, die aus biologischen Kulturen stammen. Diese biologische Lösung bietet daher eine umweltfreundliche Reinigung. Sehr ergiebig: Verdünnung 100 ml mit 5 l Wasser. Mit einem Schwamm oder Pinsel auftragen, einwirken lassen, reiben und abspülen. **Achtung!** H318, H319, H225
Best.Nr. 520155 1000 ml € 16,99



100 % Bio - Effizienz

Ein sauberes Meer für zukünftige Generationen®

Biozide vorsichtig verwenden! Vor Gebrauch stets Etikett und Produktinformation lesen!

YACHTCARE®

BIOZIDFREIER UNTERWASSERANSTRICH Die Alternative zum Antifouling



NEU



Yachtcare Protector Hard

Ist ein harter, biozidfreier Unterwasseranstrich für Segel- und Motorboote aus GFK, Stahl, Holz oder Aluminium. Enthält **Lubricator Fluid**, welches die Anhaftung von Bewuchs erschwert, somit erscheint dieses Produkt ideal für Boote im Teil-Saison-Betrieb. Kann direkt auf gut anhaftenden Alt-Antifouling (nicht für Dünnschicht-Antifouling). Farberscheinung seidenglänzend. Einsatzgebiet: Süß-, Salz- u. Brackwasser. Ergiebigkeit ca. 11,0 m²/Liter.

Best.Nr. 550010 (€66,53/ltr) 750 ml weiß € 49,90
Best.Nr. 550011 (€66,53/ltr) 750 ml schwarz € 49,90
Best.Nr. 550012 (€66,53/ltr) 750 ml blau € 49,90
Best.Nr. 550013 (€66,53/ltr) 750 ml rot € 49,90
Best.Nr. 550014 (€53,96/ltr) 2500 ml weiß € 134,90
Best.Nr. 550015 (€53,96/ltr) 2500 ml schwarz € 134,90

YACHTCARE®

EINE MARKE VON

VOSSCHEMIE

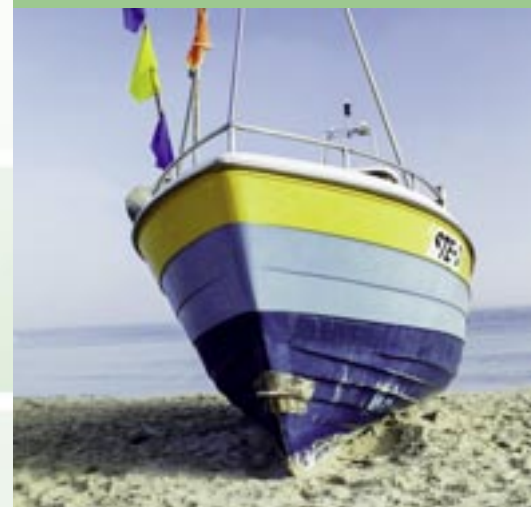

ems-marine.com

TK LINE PFLEGEMITTEL



1 **Reinigen und Entfetten**
€ 9,99



2 **Salz-/Kalk- u. Rostentferner**
€ 19,99



3 **Schlauchboot Pflege**
€ 19,99



4 **Schlauchboot Reiniger**
€ 19,99



5 **Anti-Algen Schlauchboot-Pflege**
€ 21,99



6 **Anti-Schimmel Schlauchboot-Tiefenreiniger**
€ 19,99



7 **Citrusreiniger**
€ 16,99



8 **Allzweckreiniger**
€ 14,99



9 **Universalreiniger**
€ 16,99



10 **Polierpaste**
€ 8,99



11 **Polierpaste**
€ 39,99



12 **Polish**
€ 39,99

1 TK MAGIK Reinigen und Entfetten

Zum Reinigen und Entfetten aller abwaschbaren Oberflächen wie z.B. Kunststoff, Laminat, Vinyl, Leder, Edelstahl, GFK, Gelcoat etc. Dank seiner Tensidformel entfernt er selbst schwierigste Verschmutzungen.
Achtung! H302, H314, H315, H317, H318, H400, H411, H412

Best.Nr. 520006 (€ 13,32/ltr.) 750 ml statt € 12,99 € 9,99

2 TK DCR Salz-/Kalk- und Rostentferner

Starker Reiniger auf Säurebasis zum Entfernen von Verkrustungen durch Rost, Kalk oder Salzwasser, z.B. am Bootskiel und Propellern. Bringt Teak- und Edelstahlmateriale, WC's etc. zum Glänzen.

Achtung! H226, H302, H314, H315, H318, H336
Best.Nr. 520007 1 Liter statt € 25,99 € 19,99

3 TK Slide Schlauchboot Pflege

Pflegemittel für alle Schlauchboote, Windsurf-Segel, lackierte Oberflächen, Kunststoffoberflächen, Tauchanzüge. Für synthetische Gummi, perfekter Schutz vor Umwelteinflüssen. Auf die Oberfläche sprühen – kurz einwirken lassen – Oberfläche wird glatter, was Verschmutzungen und den Algenbewuchs verhindert. Die Anwendung unter der Wasserlinie ist möglich, Reibung des Rumpfes am Wasser wird minimiert, Geschwindigkeit des Bootes wird erhöht. **Achtung!** H317

Best.Nr. 520013 (€ 22,21/ltr.) 900 ml € 19,99

4 TK Dekap Schlauchboot Reiniger

Hochwertiges, schmutzablösendes Mittel für porentiefe Schlauchbootsauberkeit - Schmutz wird von Oberfläche abgelöst. Wirkt farbauffrischend ohne die Oberflächen zu beschädigen. Entfernt auch Farbflecken.

Achtung! H315, H319
Best.Nr. 520014 (€ 22,21/ltr.) 900 ml € 19,99

5 TK Slide Pro

Anti-Algen Schlauchboot-Pflege

Schutzwachs für Schlauchboote und alle synthetischen Oberflächen. Milde Anti-Algen u. Antifoulingwirkung. Auf Oberfläche auftragen – effektiver Schutz vor Mikroorganismen – bei wiederholter Anwendung.

Achtung! H319, H317
Best.Nr. 520012 (€ 24,43/ltr.) 900 ml € 21,99

6 TK Detender

Anti-Schimmel Schlauchboot-Tiefenreiniger

Der alkalische, fettlösende Reiniger entfernt hartnäckige Verschmutzungen, hilft bei der Entfernung von Schimmelflecken und frischt die Farben auf. Verdünnen - mit Schwamm auftragen und gründlich nachspülen!

Achtung! H318
Best.Nr. 520011 1 Liter € 19,99

7 TK PINK CITRUS-Reiniger

Reinigungsmittel auf Zitronensäurebasis. Hautverträglich. Zum Entfernen von Kalksteinschichten, Salz- oder Rostablagerungen sowie Schmutz von lackierten Oberflächen, Spülbecken, WC's, Gelcoat-Oberflächen etc. Bringt Edelstahlmateriale zum Glänzen.

Achtung! H226, H302, H317, H318, H319, H336, H412
Best.Nr. 520008 (€ 18,88/ltr.) 900 ml statt € 18,99 € 16,99

8 TK BLINK Allzweckreiniger und Politur

Reinigungseffekt und gleichzeitige Anti-Halo-Funktion (hinterlässt keine Schlieren). Reinigt, poliert und schützt in einem Durchgang. Für leichte Verunreinigungen und regelmäßige Pflege. Anzuwenden auf Kunststoff, Gummi, Glas, Farben, Leder, Vinyl sowie Gelcoat etc. Oberfläche bleibt für lange Zeit hell und klar.

Achtung! H319
Best.Nr. 520009 (€ 29,98/ltr.) 500 ml statt € 16,99 € 14,99

9 TK Boat-Cleaner

Hochkonzentriertes Reinigungs-Shampoo für den Marine- und Freizeitbereich. Ungiftig und biologisch abbaubar. Auch mit Meerwasser zu verdünnen, ohne Verringerung der hervorragenden Reinigungswirkung.

Achtung! H315, H318, H317, H319
Best.Nr. 520010 1 Liter € 16,99

10 TK WAXY Polierpaste

Ölige Polierpaste mit Mikropartikel um leichte Kratzer zu entfernen und tiefere Kratzer zu minimieren. Verwendbar auf allen lackierten und metallischen Oberflächen, sowie auch auf Chrom und Inox bzw. Edelstahl.

Achtung! H319, H372, H412
Best.Nr. 520002 (€ 59,93/ltr.) 150 ml statt € 14,99 € 8,99

11 TK LINAS FLUID-M Paste

Starke, flüssige Polier-Paste für Gelcoat-Oberflächen. Entfernt Furchen, Kratzer, Trübungen oder Fehler, die durch Schleifen, Lackieren oder Ausbesserungen entstanden sind. Kann für alte, oxidierte sowie für gut getrocknete, frische Farben verwendet werden. Mit Poliermaschine oder von Hand für kleine Flächen geeignet. Geruchlos, nicht fettend, mit Wasser verdünnbar.

Achtung! H319
Best.Nr. 520001 1 kg statt € 44,70 € 39,99

12 TK DELUXE POLISH

Professionelle Polierlösung zur Restaurierung und Aufwertung von Lacken und Gelcoat. Mikroschleifmittel erzielen außergewöhnlichen Glanz und beseitigen Mikrokratzer sowie Polierspuren. Das Ergebnis ist eine makellose Oberfläche ohne Rückstände! Verursacht kein Ausbleichen von Kunststoff- und Gummioberflächen, daher vielseitig einsetzbar.

Achtung! H317, H319, H412
Best.Nr. 520003 1 kg statt € 44,70 € 39,99



1 € 26,99



2 € 16,99



3 € 29,99



4 € 18,99



5 € 14,99



6 € 27,99



7 € 29,99



8 € 25,99



9 € 28,99

Star brite

Pflegeprodukte von Star-Brite

Star-Brite ist der führende Hersteller von Bootspflegeprodukten. Wir haben hier für Sie die wichtigsten und wirkungsvollsten Mittel zusammengestellt.

5 VINYL SHAMPOO

Entfernt tiefsitzende Schmutz-, Schimmel- und Schmierflecken an vinylüberzogenen Sitzen, Polstern und Segeltüchern. Ausgezeichnet geeignet für Kunstleder, innen sowie außen; konzentriert; verfärbt nicht.

Achtung! EUH208
Best.Nr. 520224 (€ 29,98/lit.) 500 ml € 14,99

6 VINYL BRITE

Erneuert das Aussehen alter Vinylstoffe und schützt vor Veralterung bei neuen Kunstlederbezügen. UV-schonend; verhindert Risse, Verbleichen und Fleckenbildung. Einfach nur aufsprühen - fertig.

Achtung! H318, EUH208
Best.Nr. 520225 (€ 55,98/lit.) 500 ml € 27,99

7 VINYL CLEANER & POLISH - refresh

Ideal um verblasstes oder fleckiges Vinyl wieder in den Originalzustand zu bringen. Hinterlässt einen langanhaltenden, wasserfesten Schutzbelag. Hält Vinyl weich und geschmeidig und schützt vor Austrocknung und Rissen. Der zusätzliche UV-Schutz verhindert Schäden durch Sonneneinstrahlung.

Achtung! H315, H317, H418
Best.Nr. 520226 (€ 59,98/lit.) 500 ml € 29,99

8 PREMIUM GOLDEN TEAK OIL

Eine einzigartige, auf Tungöl und fortschrittlichen Polymeren basierende Zusammensetzung; verleiht Teakholz eine warme, goldene Farbe und einen unglaublichen Langzeitschutz.

Achtung! H304, EUH066
Best.Nr. 520045 (€ 51,98/lit.) 500 ml € 25,99

9 EPOXY PUTTY STICK

(Schnell-Reparaturkit): Für dauerhafte und schnelle Reparaturen an Fiberglas, Holz, Metall und Kunststoff; einfach Material zusammenkneten und auf beschädigte Stelle auftragen; bindet minutenschnell superfest, auch unter Wasser. Überarbeitungsfähig; sollte an Bord immer vorhanden sein.

Achtung! H317, H412
Best.Nr. 520220 (€ 256,55/kg) 113 g € 28,99

Sauber
in
30 Sek.

10 € 19,99

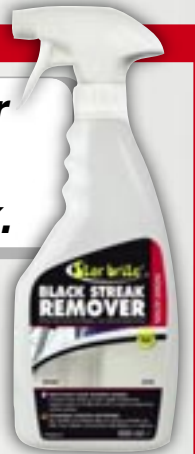

11 € 21,99



12 € 22,99

10 SCHWARZE STREIFEN ENTFERNER

Ein revolutionäres Mittel zur äußerlichen Reinigung auf Ihrem Schiff. Entfernt spielend die schwarzen Schlieren, welche durch Regen entstehen. Nur AUFTRAGEN – 30 Sek. EINWIRKEN lassen – ABSPÜLEN.

Achtung! H318
Best.Nr. 520230 (€ 30,75/lit.) 650 ml € 19,99

11 FIBERGLASS COLOR RESTORER

(GFK-Farbauffrischung): Stellt die ursprüngliche Farbe und den Glanz wieder her; entfernt starke Oxidations-, Kalk- und Bleichspuren; versiegelt die Oberfläche; benutzerfreundlich.

Achtung! H315, H412
Best.Nr. 520212 (€ 43,98/lit.) 500 ml
statt € 30,90 € 21,99

12 INFLATABLE-BOAT & FENDER CLEANER/PROTECTOR

(Schlauchboot und Fender – Pflegereiniger): Entfernt durch extra starke Formel schnell und einfach Schmutz, Schmierer und hartnäckige Flecken. Gefahrloser Gebrauch auf allen Gummi- und Vinylflächen; kein starkes Reiben und Polieren nötig; hinterlässt eine dicke Schutz- und Pflegeschicht.

Achtung! H315, H319, H317, H412
Best.Nr. 520214 (€ 45,98/lit.) 500 ml
statt € 27,90 € 22,99



Heavy Duty Bilge Cleaner

Starker Bilgenreiniger, der Öl, Fett, Algen und Diesel problemlos aus der Bilge löst. Frischer und sauberer Geruch im Bilgebereich.



Best.Nr. 520036 1 Liter statt € 26,90 € 19,99

HAUSMESSEN!

TERMINE GLEICH VORMERKEN!

Tolle Aktionen warten auf Sie!

27.-29. März 2025

VOR ORT & ONLINE!

Schauen-beraten-kaufen-urlauben, so einfach geht's!

2.-4. Oktober 2025

HERBST-SHOPPING!

Nach dem Urlaub ist vor dem Urlaub.

1 MARINE POLISH

Die meistverkaufte Politur! Benötigt kein starkes Einreiben, verhindert Verbleichen durch Sonnenstrahlen und wirkt 4 Mal länger als andere Polituren. Auch z.B. fürs Auto etc. geeignet.

Achtung! H315, H336, H412
Best.Nr. 520228 (€ 53,98/lit.) 500 ml € 26,99

2 SNAP & ZIPPER LUBRICANT

Dieses einzigartige Gleitmittel für Druckknöpfe und Reißverschlüsse aus Metall und Kunststoff schützt gegen Korrosion und vor Verschleiß. Verhindert Einklemmen und wehrt Salzwasser ab; fleckt nicht und wird nicht ausgewaschen.

Achtung! H318
Best.Nr. 520227 (€ 339,80/kg) 50 g Tube € 16,99

3 HULL-CLEANER

Hervorragend geeignet zur Reinigung des Unterwasser-schiffes, entfernt ohne aufwendiges Scheuern grasartige Seewassergewächse, Rostflecken und Algenbewuchs sowie besonders hartnäckigen Schmutz an der Wasserlinie.

Achtung! H318
Best.Nr. 520210 1 Liter € 29,99

4 XTREME CLEANER

Hochleistungsreiniger zur Allgemeinanwendung; entfernt Schmutz, Schmiere, Öl, Flecke und Fischblut schnell und einfach durch aufsprühen und abwischen.

Achtung! H318
520221 (€ 29,22/lit.) 650 ml Sprayflasche € 18,99

Biozide vorsichtig verwenden! Vor Gebrauch stets Etikett und Produktinformation lesen!

DIE PRAKTISCHEN SPRÜHFLASCHEN



1 € 13,99



2 € 14,99



3 € 17,99



4 € 17,99



5 € 14,99

Yachticon

6 € 23,99



TIPP

7 € 14,99



TOP PREIS

9 € 16,99



TOP PREIS

WINSCHENFETT

11 € 11,99



11 € 13,99



1 Regenstreifen Entferner

Entfernt mühelos und gründlich Regenstreifen und alle anderen starken Verschmutzungen. Besonders gut geeignet für Kunststoffe, GFK, Gelcoats, Metalle und Lacke. Einfach aufsprühen und abwischen.

Achtung! H290, H314

Best.Nr. 520322 (€ 27,98/lt.) 500 ml € 13,99

2 Schimmel Entferner

Entfernt einfach, schnell, zuverlässig und selbsttätig Schimmel, Stockflecken, Algen und andere organische Verschmutzungen. Beseitigt unangenehme Gerüche und schützt vor Neubefall. Auch zum Reinigen und Desinfizieren von Toiletanlagen geeignet.

Achtung! H290, H314, H412, EUH031

Best.Nr. 520325 (€ 29,98/lt.) 500 ml € 14,99

3 Algen und Muschel Entferner

Einfach aufsprühen, kurz einwirken lassen und abwischen – so funktioniert dieses Produkt der Yachticon-Serie. Entfernt Algen, Muscheln, Pocken, Rost und andere Ablagerungen an Unterwasserschiff, Antrieb oder Außenbordmotor. **Achtung!** H290, H318

Best.Nr. 520333 (€ 35,98/lt.) 500 ml € 17,99

4 Anti-Spinnen-Spray

Tötet schnell und zuverlässig alle Spinnentiere ab. Durch einen speziellen natürlichen Duftstoff wird die Neuan siedlung über lange Zeit verhindert. Einfach aufsprühen und das Produkt wirken lassen.

Achtung! H225, H317, H319, H410, EUH208

Best.Nr. 520324 (€ 35,98/lt.) 500 ml statt € 20,90 € 17,99

5 Spinnen- & Möwendreck Entferner

Entfernt schwarze Punkte von Spinnen und anderem Getier sowie Möwendreck aus Segeln, Persenningen, Sprayhoods und anderen Materialien. Einfach aufsprühen, einwirken lassen und mit Wasser abbürsten.

Achtung! EUH210

Best.Nr. 520323 (€ 29,98/lt.) 500 ml € 14,99

6 Anti Pocken Fett

Verhindert verlässlich Pocken und Bewuchs am Unterwasserschiff, am Außenborder, an der Welle, Schraube, Z-Antrieb, Geber usw. Es kann auf alle Oberflächen aufgetragen werden und wirkt auch als Korrosionsschutz und Antifouling.

Best.Nr. 520295 (€ 47,98/lt.) 500 ml € 23,99

7 Pury Blue WC-Flüssigkeit

Hocheffektive Sanitärflüssigkeit für alle WC s und Fäkalientanks, verhindert die Geruchsbildung und wirkt desinfizierend. **Achtung!** H315, H317, H318, H334, H335, H341

Best.Nr. 520282 (€ 7,50/lt.) 2000 ml € 14,99

8 Reißverschluss & Keder-Einzug Spray

Ist ein unentbehrliches Mittel, um Reißverschlüsse (z. B. bei Verdecken oder auf Persenningen) nach langer Pause wieder gängig zu machen und ein Klemmen zu verhindern. **Achtung!** H222, H229

Best.Nr. 520285 (€ 84,95/lt.) 200 ml € 16,99

9 Wasserpas-Reiniger

Mühelos und zuverlässig werden alle Wasserpas-ablagerungen, wie Algen, Gilb, Kalk, Muscheln, Pocken, Bewuchs, Flugrost und andere Verschmutzungen am Wasserpas und dem Unterwasserschiff entfernt. Durch die einfache Anwendung - nur auftragen und abwischen (kein Scheuern erforderlich), erspart man sich sehr viel Zeit. Der Kunststoff wird nicht angegriffen. **Achtung!** H315, H318

Best.Nr. 520332 (€ 33,98/lt.) 500 ml € 16,99

10 Fender-Frisch-Reiniger

Dieses Reinigungsmittel reinigt, schützt und pflegt in einem Arbeitsgang alle Arten von Kunststoffendern und Kunststoffen. Entfernt jegliche Verschmutzungen. Ist für alle Weichkunststoffe und andere Kunststoffarten sehr gut zu verwenden. Es gibt kein Anlösen der Oberfläche und ist ganz einfach in der Anwendung, da kein Nachpolieren nötig ist.

Achtung! H302, H312, H332, H315, H318

Best.Nr. 520331 (€ 37,98/lt.) 500 ml € 18,99

11 Yachticon Winschenfett

Spezielles Winschenfett – schmiert, pflegt und schützt alle Winschen und Winden. Vermindert bei allen stark beanspruchten Teilen die Reibung und den Verschleiß. Dieses Langzeitfett ist von -30°C/+130°C einsetzbar. Stark wasserabweisend, salzwasserbeständig, sehr gutes Haftvermögen. Beim Spray haben Sie den Vorteil, dass Sie auch sehr schwer zugängliche Teile einfach und sauber einfetten können.

Achtung! H222, H229, H319, H412

Best.Nr. 520293 (€ 69,95/lt.) 200 ml, Spray € 13,99

Best.Nr. 520294 (€ 47,96/kg) 250 g, Dose € 11,99

Biozide vorsichtig verwenden! Vor Gebrauch stets Etikett und Produktinformation lesen!

TOP SELLER!

€ 9,99

Yachticon

TOP PREIS



MEIST VERKAUFT



1 Reiniger
€ 9,99

2 Pflege
€ 13,99

3 Reiniger
€ 16,99

4 Pflege
€ 17,99



ems-marine.com

TOP PREIS



5 Polish
€ 22,99



6 Politur
€ 16,99



7 Politur
€ 19,99



8 Superreiniger
€ 15,99



9 Wachs
€ 19,99

1 SUP Board Reiniger

Reinigt alle aufblasbaren und festen SUP's. Entfernt mühelos Verschmutzungen, wie z.B. Öl, Fett, Hafens- und Umweltdreck, Wasserablagerungen, etc. Für alle Materialien geeignet. **Achtung!** H319

Best.Nr. 520280 (€ 39,96/lit.) 250 ml statt € 14,90 € 9,99

2 SUP Board Pflege

Pflegt und schützt aufblasbare SUP's dauerhaft gegen UV-Strahlung, Verwitterung, Auskreiden und Ausbleichen. Erhöht die Lebensdauer und verbessert das Aussehen. Entfernt auch leichte Verschmutzungen. Ist für alle flexiblen Materialien, wie z.B. PVC geeignet. **Achtung!** EUH210

Best.Nr. 520281 (€ 55,96/lit.) 250 ml € 13,99

3 Schlauchboot Reiniger

Reinigt alle Schlauchboote aus PVC, Gummi, Hypalon und ähnlichem Material. Entfernt mühelos Schmutz, Öl, Fett und andere Verunreinigungen. Einfach sauber. **Achtung!** H412, EUH208

Best.Nr. 520361 (€ 33,98/lit.) 500 ml statt € 20,90 € 16,99

4 Schlauchboot Pflege

Pflegt und schützt alle Schlauchboote aus PVC, Gummi, Hypalon und ähnlichem Material. Dieses Pflegemittel versiert das Material mit einer lang anhaltenden Schutzschicht gegen das Verwittern und Ausbleichen. Schützt gegen UV-Strahlung und kann die Lebensdauer Ihres Bootes erheblich erhöhen. **Achtung!** EUH210

Best.Nr. 520362 (€ 35,98/lit.) 500 ml € 17,99

5 Premium Polish mit Teflon®

Reinigt, poliert und versiegelt in einem Arbeitsgang. Lang anhaltender Schutz. Für alle Gelcoats, Lacke, Kunststoffe und Metalle. Geeignet für Hand- und Maschinenverarbeitung. Mit UV-Schutz und extrem schmutzabweisend. **Achtung!** H412, EUH066

Best.Nr. 520299 (€ 45,98/lit.) 500 ml € 22,99

6 Marine Politur ohne Silikon

Reinigt, poliert und versiegelt in einem Schritt. Bietet dauerhaft Schutz und hohen Glanz durch Wachse. Für alle Kunststoffe, Gelcoats und Lacke sowohl für Hand- und Maschinenanwendung. **Achtung!** H412

Best.Nr. 520334 (€ 33,98/lit.) 500 ml statt € 18,95 € 16,99

7 Metall Politur

Reinigt, poliert und versiegelt dauerhaft Edelstahl, Chrom, Messing, Bronze und andere Metalle. Entfernt auch Flugrost, Oxidation, Korrosion und Verschmutzungen. Enthält Wachs, das die Oberflächen über Monate schützt und unter Glanz hält. **Achtung!** H226, H336, H412, EUH066

Best.Nr. 520373 (€ 39,98/lit.) 500 ml € 19,99

8 GFK Superreiniger

Intensivreiniger für alle Arten von Kunststoffen, Gelcoats, Kunstleder, Gummi und Lacken. Entfernt hartnäckige Verschmutzungen (z.B. Regenstreifen, Öl, Teer, für den Wasserpasbereich uvm.). Mit Perleffekt und zu über 90% biologisch abbaubar. Auch für Salzwasser geeignet. **Achtung!** H317, H412

Best.Nr. 520298 (€ 31,98/lit.) 500 ml € 15,99

9 Unterwasser Wachs

Spezialwachs für Trailerboote, Schlauchboote und Regattayachten, die im Jahr nur wenige Wochen im Wasser liegen. Durch die extrem glatte Oberfläche wird der Bewuchs bis zu drei Wochen hinausgezögert. Für alle Materialien geeignet. **Achtung!** H226, H336, H412, EUH066

Best.Nr. 520296 (€ 39,98/lit.) 500 ml € 19,99



Korrosionsschutzspray

Rostschutzmittel auf Wachsbasis zur Konservierung von Edelstahl sowie allen anderen Metallen. Schutzwachs bildet einen fest haftenden, wasser-abstoßenden Film mit sehr gutem Korrosionsschutz und rosthemmender Wirkung. Greift vor allem keine Lacke, eloxierten Teile oder Gummi an. Sehr gut geeignet für die Einlagerung im Winter bzw. nach der Saison. So fördern Sie den Werterhalt Ihres Produktes. **Achtung!** H222, H229, H336, H411

Best.Nr. 520330 (€ 37,48/lit.) 400 ml € 14,99



Yachticon



1 Hard Wax
€ 24,99



2 Schutzwachs
€ 9,99



4 Rost + Kalk
€ 14,49



5 Edelstahl Reiniger
€ 18,99



6 Decks Wachs
€ 16,99



3 Boats Wash
€ 13,99



Reinigen ohne
Chemie!



7 Reinigungsset
statt 52,50
€ 32,99

1 Premium Hard Wax mit Teflon®

Hochglanz-Versiegler – Spitzenprodukt für Langzeitschutz gegen Schmutz, UV-Strahlung und anderen schädlichen Umwelteinflüssen. Verhindert Auskreiben und Verblassen. Ist mühelos zu verarbeiten.

Achtung! H226, H304, H336, H412, EUH066

Best.Nr. 520371 (€ 49,98/lit.) 500 ml € 24,99

2 Regenstreifen Schutzwachs

Das Wachs bewirkt eine besonders harte Schutzschicht, die das Festsetzen schwarzer Regenstreifen verhindert. Extrem schmutzabweisend – Streifen bleiben auf der Oberfläche und lassen sich einfach abwischen. Sehr lange Lebensdauer. **Achtung!** H290, H314

Best.Nr. 520372 (€ 19,98/lit.) 500 ml statt € 14,95 € 9,99

3 Boats Wash

Reiniger für alle Materialien zur häufigen Anwendung während der Saison. Reinigt gründlich und schonend mit Perleffekt. Auch für Seewasser und Teak geeignet. Über 98% biologisch abbaubar. Hochkonzentrierter Allroundreiniger, sehr sparsam in der Anwendung. **Achtung!** H315, H319

Best.Nr. 520367 (€ 27,98/lit.) 500 ml € 13,99

4 Rost + Kalk Entferner

Speziell zum Entfernen von besonders festsitzenden Roststreifen oder Kalkablagerungen auf dem Gelcoat. Wirkt selbsttätig – einfach einsprühen, einwirken lassen und abwischen. Konzentrat – sehr sparsam in der Anwendung. **Achtung!** H290, H318

Best.Nr. 520370 (€ 28,98/lit.) 500 ml € 14,49

5 Edelstahl Reiniger und Rost-Entferner

Entfernt mühelos Flugrost und reinigt somit alle Edelstahl- und Metalloberflächen, hartnäckige Verschmutzungen sowie ölige und fettige Rückstände. Aufsprühen – kurz einwirken lassen – abspülen. **Achtung!** H318

Best.Nr. 520329 (€ 37,98/lit.) 500 ml statt 22,99 € 18,99

6 Decks Wachs - für geriffelte und rutschfeste Oberflächen!

Schützt und pflegt alle geriffelten und rutschfesten Decksbeläge und erhöht dadurch die Lebensdauer. Bildet Schutzschicht gegen Verwittern, Auskreiben, Ausbleichen und erneutes Verschmutzen. Mit Anti-Rutsch-Formel, farbauffrischend, UV-Strahlen beständig. **Achtung!** H226, H336, H412, EUH066

Best.Nr. 520365 (€ 33,98/lit.) 500 ml € 16,99

7 Reinigungsset für Boote

Dieses qualitativ hochwertige Set besteht aus einem teleskopierbaren Aluminiumschaft, einem Enterrhaken, einer Deckbürste sowie einem Baumwollmop. Die Bürste ist aus Kunststoff um Schäden am Boot zu vermeiden. Also ein komplettes bewährtes System mit vielen Einsatzmöglichkeiten. Material (Mop): 100% Cotton. Mit Teleskop-Stiel: Länge 120 bis 210 cm

Best.Nr. 520101 statt € 52,50 € 32,99



8 Bürste
€ 18,99

super praktisch



9 Boat-Scrubber
ab € 9,99

meist
verkauft!



10 Magic Clean
ab € 6,99



8 Scrubber-Bürste mit Griff

Praktische und ergonomisch geformte Bürste für ein glänzendes Ergebnis bei wenig Kraftaufwand!
Best.Nr. 520107 € 18,99

9 Boat-Scrubber

Nützliche Scheuerbürste mit tollem Handgriff; vollständig aus Kunststoff hergestellt; kratzt nicht und lockert Schmutz auf. 15 x 9 cm, blau.

Best.Nr. 520105 € 9,99
Best.Nr. 520106 2 Stk. € 16,99

10 Tikal Magic Clean

Reinigen ohne Chemie! Magic Clean ist ein hochwirksamer Reinigungsradierer. Er entfernt intensive Flecken von GFK, Schlauchbooten, Fendern, Persennings, Metallen, Segeln, Fenstern, Leder und im Haushalt mühelos.

- Ohne zusätzliche Reinigungsmittel
- Kein Nanotech, keine Microfaser
- Nur mit Wasser, keine Chemie
- Ohne Kraft und Mühe

Erhältlich in 2 Ausführungen, Größe L ist mit Vlies.

Best.Nr. 510070

4 Stk./Pkg. Größe M je 12 x 6,5 x 4 cm

statt € 8,49 € 6,99

Best.Nr. 510072

2 Stk./Pkg. Größe L inkl. Handgriff

statt € 23,69 € 16,99

YACHTCARE®

NEU

1 Repair Kit VT
€ 14,99



2 Gelcoat Spachtel
€ 14,99



TOP PREIS



3 Gelcoat
€ 29,99



4 Epoxy Kleber
€ 16,99

1 YACHTCARE Polyglas Repair Kit VT

Ein styrolfreies, schnellhärtendes und aminbeschleunigtes Polyesterharz, das in Verbindung mit der Glasmatte speziell für schnelle Reparaturen an GFK-Teilen verwendet wird. Das Set enthält neben dem Polyesterharz die entsprechende Menge Härter-Paste und ausreichend Glasfasermatte. Sehr gut für eine Schnell- oder Not-Reparatur geeignet, da das Boot bereits nach ca. 1 Stunde wieder vorsichtig in Betrieb genommen werden kann. **Achtung!** H226, H315, H319, H400, EUH208
Best.Nr. 520260 (€ 59,96/kg) 250 g € 14,99

2 Yachticon Gelcoat Reparatur Spachtel

Weißer Einkomponenten-Nitro-Kunstharzspachtel. Zum Füllen und Ausbessern von kleinen Löchern, Rissen und Kratzern. Schnellhärtend, schleif- und überstreichbar. Geeignet für Oberflächen aus Gelcoat, Kunststoff, Holz und Metall. **Achtung!** H226, H336, EUH066
Best.Nr. 520263 (€ 214,14/kg) 70 g € 14,99

3 Yachticon Gelcoat

Ein original Gelcoat für Reparaturen an der Außenhaut, wie z.B. Kratzer, Schrammen, Haarrisse und Bläschen sowie zum Überziehen von Polyester Laminat. Sehr widerstandsfähig gegen UV, Alterung und Verwitterung, Farbe weiß. **Achtung!** H226, H315, H317, H319, H332, H361d
Best.Nr. 520261 (€ 119,96/kg) 250 g € 29,99

NEU

MEIST VERKAUFT

6 Kratzer-Entferner
€ 19,49



TOP PREIS

einfache Anwendung



5 Gelcoat Spray
ab € 22,99

4 Epoxy Kleber

Schnellhärtender, transparenter 2-Komponenten-Kleber mit extrem starkem Klebstoff. Härtet zu einer elastischen und stoßfesten Verbindung mit hoher Zug- und Schlagfestigkeit aus. Zum Verkleben von fast allen Materialien.
Best.Nr. 520262 (€ 707,92/ltr.) 24 ml € 16,99

5 Gelcoat Spray

Hochfester Gelcoat Lack in handlicher Sprühdose. Zur raschen und schnellen Reparatur von Gelcoat- und glasfaserverstärkten Kunststoffoberflächen. Erzielt perfekte Optik und glatte Oberfläche weil nicht nachtroppend. **Achtung!** H222, H229, H319, H315, H336, EUH066
Best.Nr. Farbe/Inhalt Preis
520244 creme weiß / 400 ml (€ 62,48/ltr.) € 24,99
520243 pure weiß / 400 ml (€ 57,48/ltr.) € 22,99

6 Kratzer Entferner

Hochleistungspolitur von Sonax, zur Entfernung von Kratzern auf glatten, glänzenden Kunststoffen, Acryl- und Plexiglas. Bestens geeignet für den Einsatz auf milchig gewordenen Flächen, z.B. auf Cabrio-Heckscheiben, Wohnwagen-, Boots- und Flugzeugfenstern, Acrylglasmöbel etc.. Die speziellen Polierkörper zerfallen während des Poliervorganges in extrem feine Partikel und ergeben so eine hochglänzende glatte Oberfläche. Silikonfrei – auch für die Poliermaschine geeignet.
Best.Nr. 520004 (€ 259,87/ltr.) 75 ml € 19,49

Nano Care 11
ab € 29,99

Nano Care 12
ab € 29,99



7

hochwirksam!
„easy to clean“ Effekt

7 Nano Care 11

Die innovative High-Tech Versiegelung mit Nano Schutzschicht für alle neuwertigen Oberflächen. Versiegelt dauerhaft Gelcoat, Lack, Edelstahl, Kunststoff, Aluminium, Glas, PVC und viele andere Oberflächen. Mit außergewöhnlichem Langzeitschutz und "easy to clean" Effekt bleibt die Oberfläche stark wasserabweisend und salzwasserbeständig. Enthält kein Silikon und keine Schleifmittel. 100 ml für 10 m². **Achtung!** H225, H304, H317, H411, EUH066
Best.Nr. 520335 (€ 119,96/ltr.) 250 ml € 29,99
Best.Nr. 520336 (€ 109,98/ltr.) 500 ml € 54,99

Nano Care 12

Reinigen – Aufarbeiten und High-Tech versiegeln. Detto wie Nano Care 11, jedoch mit feinsten Schleifmitteln. Reinigt und Versiegelt dauerhaft Gelcoat, Lack, Edelstahl, Kunststoff, Aluminium, PVC und viele andere Oberflächen. Entfernt Verwitterungen und lässt ausgeglichene Oberflächen in neuem Glanz erstrahlen. Mit außergewöhnlichem Langzeitschutz und "easy to clean" Effekt bleibt die Oberfläche stark wasserabweisend und salzwasserbeständig. Enthält kein Silikon. 100 ml für 5 m². **Achtung!** H226, H317
Best.Nr. 520337 (€ 119,96/ltr.) 250 ml € 29,99
Best.Nr. 520338 (€ 109,98/ltr.) 500 ml € 54,99

8 Revival Paste

ist ein spezielles Pflege- und Auffrischungsmittel für Ihr Schlauchboot.
Best.Nr. 199010 (€ 102,20/kg) 450 g € 45,99



8 Revival
€ 45,99



TIPP



TOP
PREIS



2



TIKAL
MARINE SYSTEMS

1



1 Tikal Epoxy Reparatur Spachtel - Fast Patch

Sehr gut verarbeitbar, härtet schnell, hellgrau, gut schleifbar. Fast Patch ist für alle Instandsetzungen im Über- und Unterwasserbereich geeignet. Nimmt kein Wasser auf und härtet starr aus. Best.Nr. 520245 (€ 41,65/kg) 600 g, grau € 24,99

2 Tikalflex® Kleb- u. Dichtstoff

Contact 12 Marine Allroundkleber eignet sich hervorragend zum Dichten und Kleben. Klebt auf nassem Untergrund, hat eine sehr schnelle Tropfzeit, ist schnell schleifbar und überlackierbar. Die Kartusche ist mit einem sehr praktischen Verschluss versehen. Ideal geeignet zum Abdichten von Verschraubungen als auch für fast jede andere Klebe- und Dichtanwendung an Bord von Schiffen. Weitere Eigenschaften von Tikalflex®:

- MS Polymer Kleber – enthält keine Isocyanate, Lösemittel und Weichmacher
- Kaum Schrumpf (< 1%)
- Sehr witterungsbeständig
- Sehr beständig gegen Chemikalien
- Sehr haftstark und dehnfähig
- Unter Wasser verarbeitbar
- Primerlos zu verarbeiten (nicht auf Teakholz)
- Sehr lange haltbar (geschlossen und offen!)

Achtung! H226, H317, H332, H400

510064 weiß (€ 114,14/lit.) Tube 70 ml € 7,99

510062 weiß (€ 48,24/lit.) Kart. 290 ml € 13,99

510061 schwarz (€ 48,24/lit.) Kart. 290 ml € 13,99

YACHTCARE® EINE MARKE VON VOSSCHEMIE



4

3

NEU



5

3 YACHTCARE Refinish one – von Grob bis Fein!

Schleif- und Polierpaste – sehr effizient – für das Aufpolieren von matten, stumpfen und verwitterten Gelcoat-, Metall- oder Lackoberflächen. Die Besonderheit dabei ist, dass die Schleifpartikel während der Verarbeitung immer kleiner werden und sich die Paste von einer Schleifpaste zu einer feinen Politur verändert, womit man schneller am Ziel einer glatten Oberfläche ist. Silikonfrei.

Best.Nr. 520172 (€ 43,30/kg) 300 g € 12,99

4 YACHTCARE Polierpaste

Universell einsetzbare Polierpaste zur Wiederherstellung von hochglänzenden Gelcoat-, Lack- und Kunststoffoberflächen. Sie erzielt ein Hochglanzfinish und kann per Hand oder maschinell verarbeitet werden. Optimal für die Aufarbeitung von ausgebliebenen Flächen. **Achtung!** H319, EUH66, EUH208 Abriebsstarke Schleif- und Polierpaste, grob.

Best.Nr. 520174 (€ 51,98/kg) 500 g € 25,99

Universell einsetzbare Schleif- und Polierpaste, fein.

Best.Nr. 520173 (€ 51,98/kg) 500 g € 25,99

5 YACHTCARE Putty Knife Spachtel-SET

Insgesamt 5 Stk. bruchsichere und lösemittelfeste Kunststoffspachtel in verschiedenen Größen für Kit- und Reparaturarbeiten.

Best.Nr. 550405 € 4,19



SCAN
ME!

ems-marine.com



6

Abdichtmittel

ab
€ 8,99

6 Sikaflex Abdichtmittel

Speziell für den Marine-Bereich geeignete, haftstarke Dichtmasse; hochflexibel; seewasserbeständig; einfache Verarbeitung; UV-beständig; haftet auf GFK, Holz, Edelstahl, Alu und 2-K Lacken. Einfach das idealste Universal-Dichtmittel im Bootsbau. **Achtung!** H317

510057 weiß (€ 128,43/lit.) Tube 70 ml € 8,99

510055 weiß (€ 63,30/lit.) Kart. 300 ml € 18,99

NEU

7



7 Ottocoll M550 HiTack

Kleben und Dichten mit hoher Haltekraft als auch Beständigkeit. 1K-Hybrid-Polymer STP-Klebstoff für innen und außen sowie auf feuchten Untergründen. Eignet sich perfekt für verschiedenste Anwendungen, **ohne dass eine zusätzliche mechanische Fixierung erforderlich ist!** Ottocoll ist silikonfrei und isocyanatfrei. Für unterschiedlichste Materialien wie Holzwerkstoffe, Kunststoffe, Metalle und mineralische Untergründe.

Achtung! H226, H317, H318, H332, H400, H411

Best.Nr. 510008 weiß (€ 51,29/lit.) 310 ml € 15,90

Best.Nr. 510009 schwarz (€ 51,29/lit.) 310 ml € 15,90

Best.Nr. 510010 grau (€ 51,29/lit.) 310 ml € 15,90



ANTIFOULING-SPRAY



besonders
wirksam

1 Antifouling-Spray
€ 35,99



2 Antifouling Entferner
€ 74,99

YACHTCARE®

Viele von Ihnen kennen 2 typische Probleme, für die es bislang keine einfache Lösung gab:

- Sie haben ein gebrauchtes Boot gekauft und wissen nicht, welches Antifouling der Vorbesitzer verwendet hat?
- Jahrelang wurden immer wieder neue Antifouling-Anstriche aufgebracht und mittlerweile platzen an immer mehr Stellen einige Schichten davon ab. Der Rumpf sieht aus wie ein Fleckenteppich!

Hier hilft die Antifouling Verankerung!

LACKFARBEN



4 Klarlack
ab € 26,99



1 Antifouling-Spray für Antriebe

Saubere Propeller und Hecksysteme sehen nicht nur gut aus, sondern vermeiden auch Geschwindigkeitsverluste. Dieser Antifouling-Spray ist ein wirksamer Schutz für Propeller, Antriebe und Trimmklappen. Spraydose, womit auch die schwierigen Stellen erreicht werden können.

Achtung! H222, H229, H319, H315, H317
Best.Nr. 550500 (€ 89,98/l.) 400 ml, transparent € 35,99
Best.Nr. 550501 (€ 89,98/l.) 400 ml, weiß € 35,99
Best.Nr. 550502 (€ 89,98/l.) 400 ml, grau € 35,99
Best.Nr. 550503 (€ 89,98/l.) 400 ml, schwarz € 35,99

2 YACHTCARE Antifouling Entferner (Stripper)

Sehr wirkungsvolles Abbeizmittel. Um sich das mühevoll Abschleifen der alten Farbreste zu ersparen. Innerhalb kürzester Zeit werden die Antifoulingsschichten so stark gelöst, dass man diese mit einem Spachtel abziehen kann. Gelartiges Material, damit es auch an senkrechten Flächen lange einwirken kann. Greift weder das Gelcoat noch 2-komponentige Primer im Untergrund an. **Achtung!** H226, H412, H361d
Best.Nr. 550595 (€ 30,-/lt.) 2500 ml € 74,99

3 NIRO. ZINK - Spray

NIROSTA-Farbspray
Dieser Nirosa Farbspray bildet einen sehr festen Schutzfilm im "Look" einer Edelstahl-Oberfläche. Temperaturbeständig bis 500°C. **Achtung!** H222, H229, H315, H319, H317, H336, H412
Best.Nr. 550020 (€ 32,48/l.) 400 ml € 12,99

ZINK-Farbspray

Durch einen kalten Galvanisierungsprozess legt sich der Zinkspray ganz einfach über die behandelte Oberfläche und bildet einen sehr hochwertigen Schutz. Email- und andere Farben können problemlos darüber aufgetragen werden. **Achtung!** H222, H229, H315, H336, H410
Best.Nr. 550021 (€ 32,48/l.) 400 ml € 12,99



3 Niro-Spray
€ 12,99



3 Zink-Spray
€ 12,99



5 Lackfarben
ab € 18,99

Schrumpffreie Spachtelmasse und Handrolle s.S. 108 und 111!

4 Seajet 120 UV Klarlack

Der Lack ergibt ein wunderschönes Finish und ist für alle Hölzer geeignet, die nicht ständig dem Wasser ausgesetzt sind. Der auf modifizierten Polyurethan Harz basierende Klarlack enthält natürlich auch einen UV-Schutz, der den Glanz lange erhält. Die Verarbeitung erfolgt mittels Pinsel oder Spritzpistole. Sehr hoher Glanz und sehr gute Verlaufseigenschaften. Ergiebigkeit: 14 m²/Liter; Verdünnung: U (s.S. 110). **Achtung!** H226, H412

Best.Nr. 550030 (€ 35,99/l.) 750 ml € 26,99
Best.Nr. 550031 (€ 36,-/lt.) 2500 ml € 101,90 € 89,99

5 Lackfarben

A: Hochglanz-Lack

Auf Alkydbasis für Untergründe aus GFK, Holz und Stahl im Überwasserbereich. Für Innen- und Außenflächen geeignet. Der Lack ist dauerelastisch, witterungs- und UV-stabil; bietet dauerhaften Schutz vor Auskreidung sowie Verwitterung des Untergrundes. Leicht zu verarbeiten. Hohe Deckkraft. Ergiebigkeit: 12 m²/Liter. **Achtung!** H226, H336

YACHTCARE Gloss Coat

Best.Nr. 550032 (€ 39,99/l.) 750 ml, weiß € 29,99
Seajet 122 Brilliance (ohne Abbildung)
Best.Nr. 550033 (€ 25,32/l.) 750 ml, signalrot € 18,99
Best.Nr. 550035 (€ 25,32/l.) 750 ml, mittelblau € 18,99

B: Seajet 012 Vorstreichfarbe

1komponenten Vorstreichfarbe für den Überwasserbereich. Auch bei kalten Temperaturen trocknet dieser Primer sehr schnell. Gute antikorrosive Eigenschaften; Ergiebigkeit: 9,7 m²/Liter; Verdünnung: A (s.S. 110). **Achtung!** H226, H336
Best.Nr. 550038 (€ 30,53/l.) 750 ml, lichtgrau € 22,90
Best.Nr. 550039 (€ 25,60/l.) 2500 ml, lichtgrau € 63,99

Biozide vorsichtig verwenden! Vor Gebrauch stets Etikett und Produktinformation lesen!



6



7



8

6 YACHTCARE Antifouling Verankerung

Für die oben genannte Problematik wurde dieser 2-komponentige Additionsprimer entwickelt. Einfach mit Rollen auf ein bestehendes Antifouling aufbringen (nicht geeignet für Dünnschichtantifouling!). Diese Schicht dient zur Verankerung loser Antifouling-Schichten und stellt die Basis für weitere Egalisierungsarbeiten dar. Nach dem Trocknen hat man eine neue feste Oberschicht. Darauf können neue Anstriche erfolgen, ohne zuvor die unbekanntenen oder alten Antifouling meist sehr aufwendig zu entfernen. Farbton: grau.

Achtung! H226, H315, H317, H318, H335, H336, H412, H373
Best.Nr. 550590 (€ 66,65/l.) 750 ml € 49,99

7 YACHTCARE Klarlackspray

Hochglänzender, witterungsbeständiger und strapazierfähiger 1-komponentiger Acryllack in praktischer Sprühdose. Für schnelle Anwendung auf 1K- u. 2K-Lackuntergründen. Überzeugt durch seine einfache Handhabung und schnelle Trocknung. Auf fast allen Untergründen (z.B. Holz, Metall, Acryl-Lackierung) anzuwenden.

Achtung! H222, H229, H319, H336, H412, EUH66
Best.Nr. 550596 (€ 22,48/l.) 400 ml € 8,99

8 YACHTCARE Bilgenfarbe

1-komponentige Spezialfarbe mit einer guten Beständigkeit gegen Feuchtigkeit, Fette und mineralische Öle. Schützt Bilgen und Stauräume auch vor mechanischer Belastung. Die Reinigung wird einfacher und Kontaminationen sind leichter erkennbar. Für Untergründe aus GFK, Stahl und Holz. Farbe: grau, seidenmatt.

Achtung! H226, H336, H373, EUH66
Best.Nr. 550598 (€ 39,99/l.) 750 ml € 29,99

YACHTCARE®

EINE MARKE VON

VOSSCHEMIE

HIER ZÄHLT NICHT NUR DAS ÄUSSERE

ANTIFOULING, FARBEN UND LACKE

Ob Unter- oder Überwasserschiff, wir bieten Ihnen die richtigen Produkte für alle Einsatzgebiete. Unsere vielfach ausgezeichneten Produkte haben sich weltweit auf allen Fahrgebieten bewährt. Sie bieten Schutz, Glanz und Werterhaltung über viele Jahre.

**Schrumpffreie Spachtelmasse
und Handrolle s.S. 108 und 111!**

ab
€ 29,99



1 Antifouling
ab € 34,99



2 Antifouling
ab € 52,99



3 Primer
ab € 29,99



4 Primer
€ 99,99



5 Verdünnern
€ 17,99

1 Seajet 037 Coastal Hart-Antifouling

Ein zinnfreies Hart-Antifouling, das für alle Bootstypen, außer Aluminiumboote geeignet ist. Guter Bewuchsschutz in Küstengewässern und auf Seen, sowohl bei Segel- als auch Motorbooten. Höchstgeschwindigkeit bis zu 70 Knoten. Ergiebigkeit 10 m²/Liter. Verdünnung: A. **Achtung!** H226, H315, H319, H317, H362, H373, H410

Best.Nr. 550645	(€ 46,65/ltr.)	750 ml, blau	€ 34,99
Best.Nr. 550646	(€ 46,65/ltr.)	750 ml, rot	€ 34,99
Best.Nr. 550647	(€ 46,65/ltr.)	750 ml, schwarz	€ 34,99
Best.Nr. 550648	(€ 40,-/ltr.)	2500 ml, blau	€ 99,99
Best.Nr. 550649	(€ 40,-/ltr.)	2500 ml, rot	€ 99,99
Best.Nr. 550650	(€ 40,-/ltr.)	2500 ml, schwarz	€ 99,99

2 Seajet 033 Shogun - selbstpolierend

Ein sehr hochwertiges, zinnfreies, selbstpolierendes Antifouling für alle Boote, außer Aluminiumboote. Auch bei schwierigen Bewuchs-Verhältnissen bietet das Seajet 033 einen erstklassigen Bewuchs-Schutz. Zwei Anstriche halten bis zu zwei Saisons. Die Höchstgeschwindigkeit beträgt 40 Knoten. Speziell für das Meer geeignet. Ergiebigkeit 8,8 m²/Liter. Verdünnung: A.

Achtung! H226, H318, H315, H335, H317, H361, H362, H373, H410

Best.Nr. 550656	(€ 70,65/ltr.)	750 ml, blau	€ 52,99
Best.Nr. 550657	(€ 70,65/ltr.)	750 ml, rot	€ 52,99
Best.Nr. 550658	(€ 70,65/ltr.)	750 ml, schwarz	€ 52,99
Best.Nr. 550659	(€ 59,20/ltr.)	2500 ml, blau	€ 147,99
Best.Nr. 550660	(€ 59,20/ltr.)	2500 ml, rot	€ 147,99
Best.Nr. 550661	(€ 59,20/ltr.)	2500 ml, schwarz	€ 147,99

3 Seajet 015 Primer

Antikorrosiver Chlorkautschuk-1komponenten-Rostschutzprimer für GFK, Holz und Stahl im Unterwasserbereich. Ausgezeichnete Haftung auf Metall und als Haftgrund für altes oder unverträgliches Antifouling. Gute Salzwasserbeständigkeit; extrem schnell-trocknend. Ergiebigkeit: 6,8 m²/Liter (1-2x auftragen); kein Osmoseschutz; Verdünnung: A. **Achtung!** H226, H312+H332, H315, H317, H362, H411

Best.Nr. 550653	(€ 39,99/ltr.)	750 ml, silber	€ 29,99
Best.Nr. 550654	(€ 32,-/ltr.)	2500 ml, silber	€ 79,99

4 Seajet 117 Primer

Die ideale Sperrschicht gegen Wasserbelastung im Unterwasserbereich sowie Grundierung für alle 2-K-Lacke im Überwasserbereich. Zusätzlich spezieller Osmose-Schutz ab 4 gerollten Lagen. Bildet eine dauerhaft abriebfeste Beschichtung und eine Langzeitkonservierung für Fiberglas, Gelcoat, Stahl und Aluminium. Schnell-trocknend. Ergiebigkeit: ca. 10 m² per Liter. Verdünnung: E.

Achtung! H226, H312+H332, H315, H317, H319, H412			
Best.Nr. 550652	(€ 40,-/ltr.)	2500 ml	€ 99,99

5 Seajet Thinner

Für alle Seajet Antifouling, Seajet Primer, Seajet Lackfarben und Seajet Klarlacke. Es sollte nicht mehr als 5% Verdünnung zu den verschiedenen Seajet Produkten hinzugefügt werden. Inhalt 1000 ml. **Achtung!** H225, H226, H312, H315, H304, H336, EUH066

Best.Nr. 550040	Verdünnung A	€ 17,99
Best.Nr. 550041	Verdünnung E	€ 17,99
Best.Nr. 550042	Verdünnung U	€ 17,99

"Antifoulingprodukte sicher verwenden. Vor Gebrauch stets Kennzeichnung und Produktinformation lesen!"



1 Antifouling International

A: VC-Offshore Antifouling

Teflon-Antifouling für schwierige Bewuchsverhältnisse; harte, glatte, nicht erodierende Dünnschicht-Technologie. Kann im Süß- und Salzwasserbereich verwendet werden. Besonders empfehlenswert für schnelle Motorboote, Yachten, Katamarane... Ergiebigkeit: 10,5 m²/lt. **Achtung!** H226, H319, H315, H317, H335, H332, H400, H411
 Best.Nr. **550600** (€ 87,99/lt.) 750 ml, weiß € 65,99
 Best.Nr. **550601** (€ 87,99/lt.) 750 ml, blau € 65,99
 Best.Nr. **550604** (€ 87,99/lt.) 750 ml, schwarz € 65,99
 Best.Nr. **550605** (€ 70,-/lt.) 2000 ml, weiß € 164,99 € 139,99
 Best.Nr. **550607** (€ 70,-/lt.) 2000 ml, schwarz € 164,99 € 139,99

B: VC-TAR-2 Grundierung zu Antifouling

Teerfreie 2-Komponenten-Epoxidgrundierung mit optimalem Osmoseschutz für GFK- und Stahlboote. Kein Durchbluten bei hellen Antifouling-Farbtönen. Verdünnung VC-General Thinner, Ergiebigkeit: ca. 11 m²/lt. **Achtung!** H226, H319, H315, H317, H336, H373, H412
 Best.Nr. **550610** 1000 ml, schwarz € 56,99 € 49,99
 Best.Nr. **550611** 2500 ml, schwarz (€ 46,80/lt.) € 129,99 € 116,99
 Best.Nr. **550612** 1000 ml, weiß € 56,99 € 49,99
 Best.Nr. **550613** 2500 ml, weiß (€ 46,80/lt.) € 129,99 € 116,99

C: VC-General Thinner

Dies ist eine spezielle Verdünnung für sämtliche VC-Produkte und gleichzeitig als Entfetter und Gerätereinerer verwendbar, klar. **Achtung!** H226, H319, H315, H304, H335, H336, H412
 Best.Nr. **550620** 1000 ml € 29,99

D: VC-Watertite Epoxidspachtel

Lösungsmittelfreier 2-Komponenten-Spachtel für den Über- und Unterwasserbereich. Schnellhärtend und leicht schleifbar. Nicht schrumpfend. **Achtung!** H319, H315, H317, H411
 Best.Nr. **550615** (€ 127,96/lt.) 2x125 ml € 31,99

2 Boatguard 100 - Antifouling International

Günstiges, polierendes Universal-Antifouling, geeignet für warme und kalte Gewässer. Bietet Schutz für 1 Jahr bei 2 Anstrichen. Geeignet für Süß- und Salzwasser. Ergiebigkeit: ca. 9 m²/lt. **Achtung!** H226, H318, H317, H335, H410
 Best.Nr. **550635** (€ 46,65/lt.) 750 ml, weiß € 34,99
 Best.Nr. **550636** (€ 46,65/lt.) 750 ml, marineblau € 34,99
 Best.Nr. **550639** (€ 46,65/lt.) 750 ml, schwarz € 34,99

3 Primocon Grundierung / Sperrgrund von International

1-komponenten-Voranstrich für einen optimalen Schutz des Unterwasserschiffes aus GFK, Holz, Stahl, Alu, Blei und Zink. Kann unter allen „International Antifouling“ oder auch als Sperrgrund auf unverträglichen oder unbekanntem Antifouling verwendet werden (außer VC 17m). Ergiebigkeit: ca. 7,4 m²/lt. **Achtung!** H226, H335, H336, H373, H411
 Best.Nr. **550630** (€ 43,99/lt.) 750 ml, grau € 32,99

Antifouling-Entferner und Antifouling-Spray's für Propeller finden Sie auf Seite 109!

4 Lackrolle zu Haltegriff aus Schaumstoff

Best.Nr. **550401** € 1,99
 Für glatte Oberflächen, für Acryl-, 2K-Lacke, Ölfarben
 Best.Nr. **550402** € 2,99

5 Lackierset

Set mit Farbwanne und 10 cm Moltoprenwalze inkl. Haltegriff. Superfeine Walze; bügelseitig rund.
 Best.Nr. **550400** € 6,99

6 Super Cleaner – entfettet vor Anstrich

Entfernt Schmutz, Öl, Wachs und Fett. Kann unverdünnt und verdünnt verwendet werden. **Achtung!** H318
 Best.Nr. **520130** (€ 29,98/lt.) 500 ml € 14,99

Entfettet - vor jedem Anstrich!

GHS01:
Explosionsgefahr

GHS02:
Flamme

GHS03:
Flamme über einem Kreis

GHS04:
Gasflasche

GHS05:
Ätzwirkung

GHS06:
Totenkopf mit gekreuzten Knochen

GHS07:
Ausrufezeichen

GHS08:
Gesundheitsgefahr

GHS09:
Umwelt



Gefahrenstoff-Verordnung CLP

Gefahrenstoffhinweise nach CLP Verordnung sowie Erklärungen der H-Sätze und EUH-Sätze. Diese kennzeichnen und warnen vor möglichen Gefahren im Umgang mit entsprechenden Produkten!

Die Produkte in unserem Katalog sind entsprechend gekennzeichnet. Nachfolgend finden Sie die Erklärungen zu diesen Kennzeichnungen und Sicherheitshinweisen. Beachten Sie stets die Gebrauchs- und Sicherheitsinformationen des jeweiligen Herstellers für alle unsere Produkte!

H204: Gefahr durch Feuer oder Splitter, Spreng- und Wurfstücke.
 H220: Extrem entzündbares Gas.
 H222: Extrem entzündbares Aerosol.
 H223: Entzündbares Aerosol.
 H224: Flüssigkeit und Dampf extrem entzündbar.
 H225: Flüssigkeit und Dampf leicht entzündbar.
 H226: Flüssigkeit und Dampf entzündbar.
 H229: Behälter steht unter Druck: kann bei Erwärmung bersten.
 H270: Kann Brand verursachen oder verstärken; Oxidationsmittel.
 H280: Enthält Gas unter Druck; kann bei Erwärmung explodieren.
 H290: Kann gegenüber Metallen korrosiv sein.
 H302: Gesundheitsschädlich bei Verschlucken.
 H304: Kann bei Verschlucken und Eindringen in die Atemwege tödlich sein.
 H311: Giftig bei Hautkontakt.
 H312: Gesundheitsschädlich bei Hautkontakt.
 H314: Verursacht schwere Verätzungen der Haut und schwere Augenschäden.
 H315: Verursacht Hautreizungen.
 H317: Kann allergische Hautreaktionen verursachen.
 H318: Verursacht schwere Augenschäden.
 H319: Verursacht schwere Augenreizung.
 H330: Lebensgefahr bei Einatmen.
 H332: Gesundheitsschädlich bei Einatmen.
 H334: Kann bei Einatmen Allergie, asthmaartige Symptome oder Atembeschwerden verursachen.

H335: Kann die Atemwege reizen.
 H336: Kann Schläfrigkeit und Benommenheit verursachen.
 H341: Kann vermutlich genetische Defekte verursachen.
 H350: Kann Krebs erzeugen.
 H351: Kann vermutlich Krebs erzeugen.
 H361: Kann vermutlich die Fruchtbarkeit beeinträchtigen oder das Kind im Mutterleib schädigen.
 H361d: Kann vermutlich das Kind im Mutterleib schädigen.
 H362: Kann Säuglinge über die Muttermilch schädigen.
 H372: Schädigt die Organe bei längerer oder wiederholter Exposition.
 H373: Kann die Organe schädigen bei längerer oder wiederholter Exposition
 H400: Sehr giftig für Wasserorganismen.
 H410: Sehr giftig für Wasserorganismen mit langfristiger Wirkung.
 H411: Giftig für Wasserorganismen, mit langfristiger Wirkung.
 H412: Schädlich für Wasserorganismen, mit langfristiger Wirkung.
 H413: Kann für Wasserorganismen schädlich sein, mit langfristiger Wirkung.
 EUH014: Reagiert heftig mit Wasser.
 EUH031: Entwickelt bei Berührung mit Säure giftige Gase.
 EUH044: Explosionsgefahr bei Erhitzen unter Einschluss.
 EUH066: Wiederholter Kontakt kann zu spröder oder rissiger Haut führen.
 EUH204: Enthält Isocyanate. Kann allergische Reaktionen hervorrufen.
 EUH208: Kann allergische Reaktionen hervorrufen.
 EUH210: Sicherheitsdatenblatt auf Anfrage erhältlich.

Biozide stets vorsichtig verwenden! Vor Gebrauch stets Etikett und Produktinformation lesen.

Unter richtiger FLAGGE
stets richtig unterwegs
mit Ihrem



wassersport
PARTNER



1 Flaggen

Widerstandsfähige Flaggen mit speziellem UV-Schutz.

Land	Best.Nr. (20x30 cm)	Best.Nr. (30x45 cm)	Best.Nr. (40x60 cm)
Österreich	210670	210680	210660
Deutschland	210679	210689	210661
Italien	210671	210681	-
Slowenien	210672	210682	-
Kroatien	210673	210683	-
Griechenland	210674	210684	-
Ungarn	210675	210685	-
Spanien	210665	210666	-
EURO	siehe Seite 113		
Schweiz	210668	210667	-
Norwegen	210697	-	-
Frankreich	210832	210833	-
USA	210835	210836	-
Preis	€ 6,69	€ 7,99	€ 8,99 statt € 14,40

Tschechien	210698	210834	-
Preis	€ 7,99	€ 8,99	-
	statt € 9,99	statt € 16,20	-
Slow. Republik	210699	-	-
Preis	€ 9,99	-	-
	statt € 15,90	-	-
Montenegro	210830	-	-
Preis	€ 16,95	-	-
	statt € 29,95	-	-

2 Fahnenmast zum Aufkleben für Schlauchboote
Best.Nr. 210656 mit Gummihalterung € 16,99

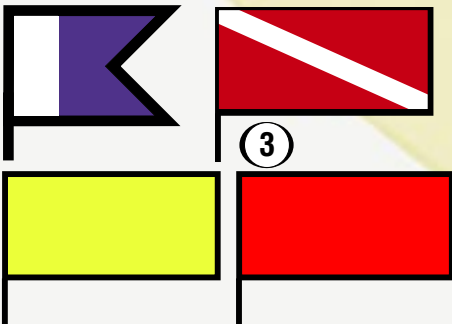

3



1 Flaggen

€ 16,99

2 Fahnenmast



3 Alpha-, SUB-, Q- und Bodensee-Flagge

Die Flagge A=Alpha bzw. die rot/weiße SUB-Flagge sind zu setzen, wenn sich Taucher unter dem Schiff bzw. in Schiffsnähe aufhalten. Ein wichtiges Zubehör, um andere Schiffe entsprechend warnen zu können, damit diese sich auf die Situation einstellen können. Q-Flagge: Wird vor dem Einklarieren gesetzt, und bedeutet: An Bord ist alles „gesund“ und ich bitte um freie Verkehrserlaubnis.

Best.Nr. 210632	Flagge „A“	20 x 30 cm	€ 7,99
Best.Nr. 210633	Flagge „A“	30 x 45 cm	€ 7,99
Best.Nr. 210630	Flagge SUB	20 x 30 cm	€ 7,99
Best.Nr. 210631	Flagge SUB	30 x 45 cm	€ 8,49
Best.Nr. 210635	Q-Flagge, gelb	20 x 30 cm	€ 6,95
Best.Nr. 210636	Q-Flagge, gelb	30 x 45 cm	€ 6,95
Best.Nr. 210860	Bodensee	60 x 60 cm	€ 15,99

4 Flaggenalphabet

Signalflaggensatz bestehend aus 40 Flaggen (A-Z, 0-9, I.-III. Hilfsständer und Antwortwimpel) komplett in Segeltuchtasche mit Fächererteilung.

Best.Nr. 210865	20x30 cm	€ 139,99
Best.Nr. 210866	30x45 cm	€ 159,99

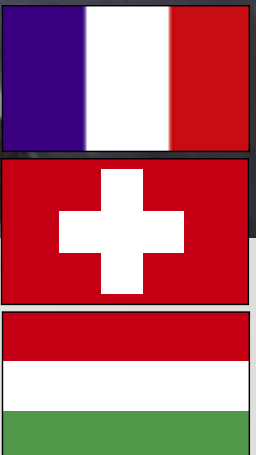

ab
€ 6,69



4
ab € 139,99

1 Landesflaggen „A“

ab € 11,99



2 Landesflaggen „D“



1 Flaggen „A“

Bundesland-Flaggen Österreich	Best.Nr. (20x30 cm)	Best.Nr. (30x45 cm)
Steiermark	210628	210629
Preis	€ 11,99	€ 19,99
Burgenland	210870	210871
Kärnten	210872	210873
Niederösterreich	210874	210877
Oberösterreich	210876	210879
Salzburg	210878	210881
Tirol	210880	210883
Wien	210882	210885
Vorarlberg	210884	€ 11,99
Preis	€ 11,99	statt € 21,50

2 Flaggen „D“

Bundesland-Flaggen Deutschland	Best.Nr. (20x30 cm)	Best.Nr. (30x45 cm)	Best.Nr. (40x60 cm)
Bayern	210662	210663	210664
Preis	€ 6,99	€ 5,99	€ 7,99
Baden	210902	210923	
Berlin	210904	210925	
Bremen	210905	210927	
Hamburg	210906	210928	
Helgoland	210907	210929	
Hessen	210908	210931	
Kiel	210909	210932	
Köln	210910	210933	
Lübeck (mit Adler)	210911	210934	
Mecklenburg	210912	210935	
Mecklenburg-Vorpommern	210913	210936	
Niedersachsen	210914	210937	
Nordfriesland	210915	210938	
Nordrhein-Westfalen	210916	210939	
Pommern	210917	210940	
Rheinland-Pfalz	210918	210941	
Saarland	210919	210942	
Sachsen	210920	210943	
Sachsen-Anhalt	210921	210944	
Schleswig-Holstein (mit Wappen)	210922	210945	
Thüringen	210923	210946	
Preis	€ 3,99	€ 5,99	

3 EURO-Flagge und

EURO-Flagge mit eingedruckter Nationale

Land	Best.Nr. (20x30 cm)	Best.Nr. (30x45 cm)
EURO	210676	210686
Preis	€ 6,99	€ 6,99
EURO mit Österreich	210677	210687
Preis	€ 9,95	€ 8,45
EURO mit Deutschland	210678	210688
Preis	€ 6,99	€ 8,45



ABVERKAUF!

ab € 3,99

PRAXISTIPP!

ab € 0,69

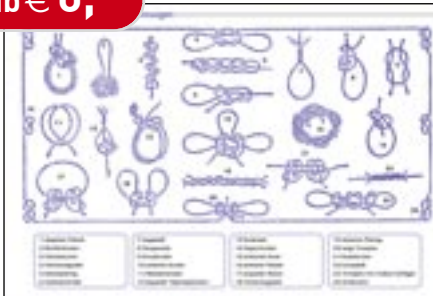

4

4 Aufkleber

Diese Aufkleber und Warnhinweise gehören zu den sinnvollen Kleinigkeiten an Bord eines Schiffes. Insbesondere die Signalflaggen- und Knotentafel will man nicht mehr missen, wenn Sie einmal vorhanden sind.

Best.Nr.	Motiv	Preis
250000	Betreten mit Schuhen verboten!	€ 2,99
250001	Rauchen verboten!	€ 1,99
250002	Bikinis nicht erlaubt!	€ 2,99
250003	Int. Signalflaggentafel	statt € 3,95 € 1,99
250004	Knotentafel	€ 2,99
250005	Hunde verboten!	statt € 1,99 € 0,69
250006	Eis/Spisen verboten!	statt € 1,99 € 0,69
250007	Handy verboten!	statt € 1,99 € 0,69
250008	Rauchen verboten! (5er Set)	€ 0,79
250009	Vogel (3er Set schwarz)	€ 2,49

3 EURO-Flagge

ab € 6,99



SPASS-FLAGGEN



5 Spaßflaggen

€ 8,49

8



5 Spaßflaggen

Aus Perlongewebe hergestellte Flaggen mit speziellem Motiv-Aufdruck. Für so manche Gelegenheiten heißt es wohl auch entsprechend beflaggt zu sein. Größe: ca. 20 x 30 cm

Best.Nr.	Motiv	Preis
210690	Pirat	statt € 10,90 € 8,49
210691	Sektkelch	statt € 10,90 € 8,49
210692	Haifisch	statt € 10,90 € 8,49
210693	Bier	statt € 13,70 € 8,49
210694	Pirat mit Rose	statt € 10,90 € 8,49
210695	Wife on Board	statt € 10,90 € 8,49

FLAGGENSTÖCKE



1 Fahnenmast zum Anschrauben

Einfacher Flaggenstock aus biegsamen Kunststoff; Länge: 39 cm; inkl. 2 Steck-Montagehalterungen entweder zur Montage auf waagrechter oder senkrechter Fläche. Best.Nr. 210654 € 14,95

2 Fahnenmast zum Aufkleben für Schlauchboote

Best.Nr. 210656 mit Gummihalterung € 16,99

3 Flaggenstock

Hergestellt aus Messing, verchromt bzw. Nirosa; samt Sockel mit einfachem Steckmechanismus.

Best.Nr.	Länge	Durchm.	Preis
210650	35 cm	13 mm	€ 29,99
210651	50 cm	13 mm	€ 39,99
210652	80 cm	20 mm	€ 59,99



5 Halterung ab € 16,49



6 Halterung € 16,95



4 Flaggenstock aus Teak

Passend für 25 mm-Halterungen (z.B. Art. 210657). Längere Modelle auf Anfrage!

Best.Nr.	Länge	Durchm.	Preis
210647	45 cm	25 mm	€ 33,95
210648	60 cm	25 mm	€ 35,95
210649	76 cm	25 mm	€ 43,95

5 Flaggenstock-Halterung für Relings-Montage

Für 10 bis 13 mm dicke Flaggenstöcke (bis Länge 50 cm). Messing verchromt.

Best.Nr. 210658 € 16,49

Für 20 mm dicke Flaggenstöcke (Länge 80 cm)

Best.Nr. 210659 € 18,99

6 Flaggenstock-Halterung

Für 25 mm dicke Flaggenstöcke, mit Rändelschraube zum Sichern des Flaggenstocks, 10° geneigt, 3-Loch Montage, messing verchromt.

Best.Nr. 210653 € 16,95

Auf Nummer SICHER



TIPP

€ 39,99



7 Diebstahlsicherung für Außenbordmotoren

Aus Nirosa-Stahlrohr mit Messingschloss; für alle gängigen Außenbordmotoren. Länge: 24 cm. Best.Nr. 210010 statt € 47,90 € 39,99

8 Diebstahlsicherung für Außenbordmotoren

Aus hochglanzpoliertem Edelstahl AISI 316. Wird an der Original-Befestigungsschraube des Außenborders angebracht, daher sehr einfache Montage und besonders robust für höchsten Schutz. Passend für fast alle Außenbordmotoren (auch zum Nachrüsten). Durchm.: 48 mm, Länge: 61 mm. Best.Nr. 210012 € 119,99

SICHERN - ÜBERWACHEN - SCHÜTZEN!



9 ABUS Vorhangschloss Marine 70

PVC-beschichtetes, wetterbeständiges Vorhangschloss aus massivem Messing. Bügel aus gehärtetem Stahl mit Kunststoffmantel. Eine spezielle Schutzkappe verhindert das Eindringen von Spritzwasser und Schmutz in das Schließwerk.

Best.Nr.	Bügelweite	Bügelhöhe	Bügelstärke	Preis
250405	20 mm	25 mm	8 mm	€ 19,99

10 ABUS Marine Vorhangschlösser

Der Körper besteht aus massivem Messing verchromt. Der Bügel ist aus Edelstahl und Innenteile sind aus rostfreiem Material gefertigt. Das Schloss ist mit einem Präzisions-Stift-Zylinder versehen.

Best.Nr.	Mod.	Bügelweite	Bügelstärke	Preis
250414	841B/30	14,5 mm	5 mm	€ 16,99
250415	841B/40	19,5 mm	6,5 mm	€ 18,98
250416	841B/50	28 mm	7 mm	€ 21,95

11 ABUS Marine Diskus-Schlösser

Durch seine Form wird der Zugang mit Aufbruchwerkzeugen erheblich erschwert. Das Gehäuse und der Bügel sind aus Edelstahl, alle Innenteile aus rostfreiem Material gefertigt. Präzisions-Stift-Zylinder und zusätzlicher Sägeschutz. Das Diskus-Vorhangschloss ist optimal für das Verschließen von Staufächern mit Nirüberfall oder Hebelverschluss (s.S. 126).

Best.Nr.	Mod.	Bügelweite	Bügelstärke	Preis
250409	241B/60	17,5 mm	8 mm	€ 23,99
250410	241B/70	19,5 mm	10 mm	€ 21,99

12 ABUS Zahlenschloss Typ 165/30

Schlosskörper aus Messing und Bügel aus Edelstahl. Die Zahlenkombination ist frei einstellbar. 3 Code-Stellen; Bügeldurchmesser 5 mm. Best.Nr. 250412 € 16,99

13 ABUS Vorhangschloss Sea & Snow 37/55 - Typ Granit

Dieses spezielle Schloss mit einem ABUS-Plus Scheiben-zylinder ist mit höchster Präzision gegen Manipulationen, auch im rauen Klima, hergestellt. Der Schlosskörper und der Bügel bestehen aus gehärtetem Spezialstahl. Zusätzlich sind Körper und Bügel noch KTL-beschichtet um optimalen Korrosionsschutz zu gewährleisten. Bügelweite 27,5 mm; Bügelstärke 11 mm. Kombinierbar mit Marine-Ketten bis 13 mm. Best.Nr. 250407 statt € 137,20 € 59,99

Jährlich werden in Europa immer mehr Außenbordmotoren und Zubehör gestohlen. Selbst vor ganzen Booten schrecken Diebe heute nicht mehr zurück. Die Statistiken hierzu steigen fast alle. Bitte beachten Sie, dass entsprechende Versicherungen meist auch nur dann zahlen, wenn eine entsprechende Diebstahlsvorkehrung getroffen wurde. Wer entsprechend vorsorgt, kann sich daher viel Ärger ersparen. Hinweis: Schlösser für Bootsanhänger und Trailer siehe Seite 121.

Leicht eingebaut – schafft viel Platz!

1 Ablagefach
€ 29,95



Anwendungsbild

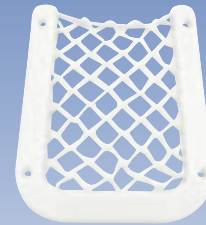
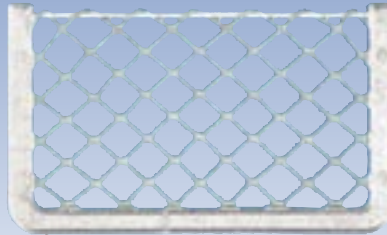

2 Ablagenetz
ab € 6,99

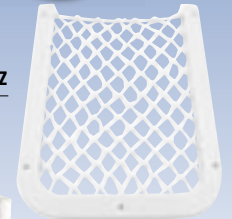

3

STAUFÄCHER UND LUKEN - TOP LINE Serie

UV-beständig und trittfest

4 Staufach*
€ 119,95



4

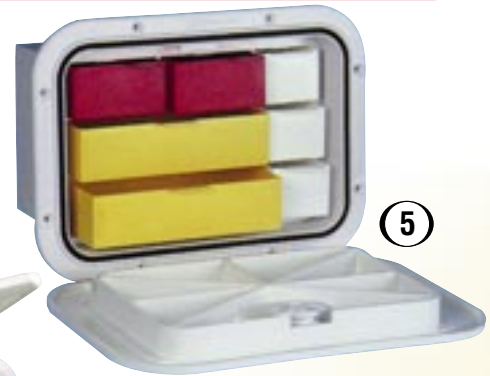

5



ab € 49,99

7



EMS-MARINE HAUSMESSEN!

TERMINE GLEICH VORMERKEN!

Tolle Aktionen warten auf Sie!

27.-29. März 2025

VOR ORT & ONLINE!

Schauen-beraten-kaufen-urlauben,
so einfach geht's!

2.-4. Oktober 2025

HERBST-MESSE!

Nach dem Urlaub ist vor dem Urlaub.



statt € 46,90

€ 34,95

6

1 Ablagefach zu elastischem Netz

Praktisches Ablagefach für kleinere Gegenstände. Kann mit elastischem Netz (Art. 110296, Nr. 2) optimal kombiniert werden. Maße (LxHxT): 37x18,5x10 cm. Best.Nr. 110299 € 29,95

2 Ablagenetz

Elastisches Netz mit Kunststoffrahmen. Kleingegenstände werden praktisch und schnell verstaut. Dieses Produkt ist ein Tipp aus der Praxis - es lässt sich überall montieren, wo Kleinigkeiten schnell verstaut werden müssen. Netzmaterial: 100% Polyester. Best.Nr. € 6,99

110294 126x98 mm (ideal z.B. für Smartphone) € 6,99

110295 164x127 mm (ideal z.B. für Funkgerät) € 8,99

110296 374x184 mm (passend auch zu Art. 110299) € 13,99

3 Ablagefach, Object-Holder

Rechteckiger Rahmen aus ABS mit elastischem Netz aus PVC. Schnelle und einfache Montagemöglichkeit nahezu überall an Bord. So bekommen alle Gegenstände einen fixen Platz an Bord. Farbe: weiß. Best.Nr. 110293 275x130x38 mm € 29,99

4 „Top Line“ Ablage- und Staufächer

Diese Modelle lassen keine Wünsche an Funktionalität und Design mehr offen. Die Luken lassen sich auf 180° öffnen, die Sperrhebel sind versenkt und müssen beim Öffnen nicht mehr herausgeklappt werden, die Befestigungsschrauben sind bei geschlossener Luke nicht mehr sichtbar und man kann Schlösser einfachst nachrüsten. Erstklassige Materialqualität in Bezug auf die Trittfestigkeit ist natürlich selbstverständlich. Alle Modelle sind patentiert und UV-beständig.

Best.Nr. Ausschnitt- Außen- Innenteil Preis

110297 53x17,3 60x25 nein € 29,99

110324* 51,3x15,1 60,7x24,3x18,2 ja € 119,95

*) Trennwand/Schott wahlweise zum Herausnehmen.

Gleich mitbestellen: Ein passendes Absper Schloss zu diesen Ablage- und Staufächern, siehe S. 116 Nr. 1B (Art. 110349 € 12,45)

5 Storage-Box „TOP LINE“

Ablage- und Staufach mit Innenfächern verschiedener Größe. Sehr praktisch für Kleinmaterial, Angelzubehör und Werkzeug. Verschließbar; inkl. Schloss, patentiert und UV-beständig.

Außenmaß (BxHxT) = ca. 37,7x27x17,5 cm

Einbaumaß (BxH) = ca. 30,5x20,5x16,5 cm

Best.Nr. 110309 statt € 99,99 € 64,99

6 Ablage- und Staufach m. Becherhalter

Weißes Ablage- und Staufach mit Schloss und 2 klappbaren Becherhaltern. Außenmaß: 34,5x13,5x20 cm (gesamte Tiefe), Ausschnittmaß: 31,8x10,2x16,5 cm (Tiefe). Best.Nr. 110337 statt € 46,90 € 34,95

7 Ablage- und Staufach

Formschönes Ablage- und Staufach zum nachträglichen Einbau. Eigentlich gedacht für den Schutz des Einbauradios, ist aber zum Verstauen aller möglichen kleineren Dinge an Bord ebenso perfekt geeignet. Ausschnittmaß: 25x14 cm, Außenmaße: 28,5x18x2 cm. Tiefe Innenteil: 26 cm (nach hinten etwas verjüngend)

Best.Nr. Schloss Innenteil Preis

110338 nein ja statt € 54,99 € 49,99

110339 ja ja statt € 64,99 € 59,99

STAUFÄCHER - CLASSIC SERIE

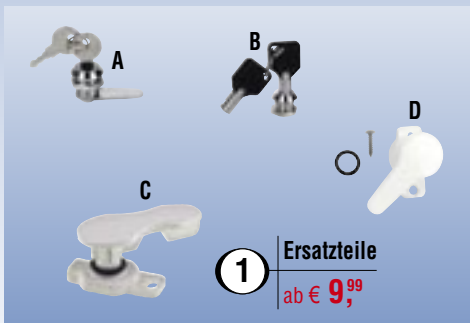

1 Ersatzteile
ab € 9,99

...damit Sie Dinge an Bord leichter verstauen!



Neue Größe!



2 Ablagebox und -fächer
ab € 32,40

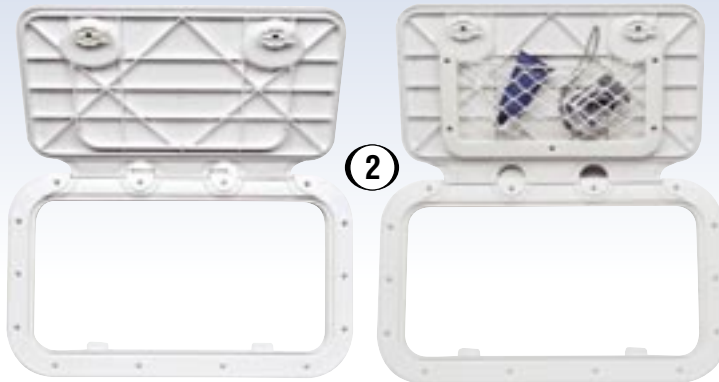

Innennetz optional erhältlich
s.S. 115 Nr. 2
Art.Nr. 110296



ems-marine.com

1 Ersatzteile

Schloss für Ablagefach

Alle „Top Line“ Ablagefächer können mit Schlössern auf einfachste Weise nachgerüstet werden. Dies ist sicher sinnvoll, wenn man die Yacht einmal kurz alleine lassen muss und ein paar Wertgegenstände schnell weggeräumt werden.

- A: Best.Nr. 110329 Standard Line € 9,99
- B: Best.Nr. 110349 Top Line/Classic € 12,45

Ersatz-Drehverschluss

Sollte doch einmal ein Drehverschluss von einer Luke zu wechseln sein, kein Problem. Sie können ihn jederzeit nachbestellen.

- C: Best.Nr. 110328 Standard Line (2 Stk./Pkg.) € 19,99
- D: Best.Nr. 110348 Top Line/Classic € 10,95

2 Ablage- und Staufächer

Äußerst praktisches Zubehör zum nachträglichen Einbau in Ihr Boot. Mit diesen Stauboxen lösen Sie das eine oder andere Platzproblem im Handumdrehen. Diese Boxen schaffen einfach mehr Raum in Ihrem Schiff. Durch einfaches Ausschneiden und Anschrauben sehr leicht zu montieren. Hergestellt aus bruchfestem Kunststoff. Wahlweise mit Innenteil oder einfach nur als Luke erhältlich. Die Luken lassen sich auf 180° öffnen. UV-beständig und trittfest.

Best.Nr.	Außenmaße LxBxT in cm	Ausschnittmaß LxB in cm	Innenteil	Preis
110305	37,5x27,5x0	30x20	NEIN	€ 32,40
110308	37,5x27,5x16	30x20,5	JA	€ 66,90
110306	37,5x37x0	30x30	NEIN	€ 39,99
110311	46,3x51,7	39x44,5	NEIN	€ 59,99
110310	60x35,5x0	53x28	NEIN	€ 49,90

Gleich mitbestellen: Ein passendes Absperrschloss zu diesen Ablage- und Staufächern, siehe Nr. 1B (Art. 110349).

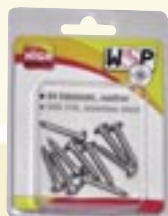

Passende Schrauben (s.S. 124) und Tikalflex® Kleb- und Dichtstoffe (s.S. 108) für die Montage der Ablage- und Staufächer gleich mitbestellen!



1 Ablagefach
€ 39,⁹⁵



2 Ablagefach
€ 49,⁹⁹



5 Inspektionsdeckel
ab € 7,⁹⁰



6 Inspektionsdeckel
€ 72,⁹⁵



ab € 19,⁹⁹

3



4 Ablagefach
ab € 32,⁹⁹



Jetzt auch:
Feuerlöscher-Box
für 2 kg Löscher!

Feuerlöscher siehe Seite 42

NEU

1 Einfaches Ablagefach

Hergestellt aus bruchfestem Kunststoff mit Blende, dadurch ideal zum seitlichen Einbau geeignet. Praktisches Zubehör, welche alle Kleinigkeiten, die man rasch ablegen möchte, aufnimmt und sie sicher verwahrt. Nichts fällt mehr herum! Farbe: weiß.
Außenmaß (LxHxBT): 395x155x105 mm
Ausschnitt (LxHxBT): 350x115 mm
Best.Nr. 110300 € 39,95

2 Ablagefach mit Halterung

Dieses praktische und leicht zu montierende Ablagefach ist mit einer Blende ausgestattet, welche das Herausfallen von Gegenständen im Seegang verhindert.
Maße (LxHxBT): 54,5x24,5x12 cm.
Best.Nr. 110298 € 49,99

3 Kleines Ablage- und Staufach

Erhältlich in 2 Ausführungen für praktische Kleinteile oder in etwas größerem Design für ordentliche Gegenstände. Jeweils mit Tür aus Kunststoff.
Best.Nr. Maße ca. (HxBxBT) Preis
110301 21,2x16,5x7,5 cm statt € 22,90 € 19,99
110302 24,5x17x9,7 cm statt € 27,90 € 20,99
110303 42,0x17x11,5 cm statt € 34,90 € 24,99

4 Ablagefach für Feuerlöscher

Ideal um den Feuerlöscher oder andere Gegenstände rasch zu verstauen. Hergestellt aus weißem, UV-beständigen Kunststoff mit transparenter Tür. Für 1 kg oder 2 kg Feuerlöscher erhältlich mit Platz für Sicherheitsaufkleber an der transparenten Fronttür.
Best.Nr. Maße ca. (LxBxBT) Preis
110322 43,4x19,6x10,5 cm (f. 1 kg Löscher) € 32,99
statt € 36,90
110323 48,4x22,6x12 cm (f. 2 kg Löscher) € 33,99
statt € 39,90

5 Inspektionsdeckel

Diese aus PVC gefertigten Inspektionsdeckel haben eine glatte Oberfläche und sind mit einem Bajonett- oder Schraubverschluss und O-Ring zur besseren Wasserdichtheit ausgestattet. Farbe: weiß.
Best.Nr. 110332 140 mm € 7,90
Best.Nr. 110330 170 mm € 8,70
Best.Nr. 110331 200 mm € 12,95
Best.Nr. 110333 250 mm € 18,95

6 WHALE Inspektionsdeckel

Kräftiger und absolut wasserdichter Inspektionsdeckel aus Kunststoff. Deckel mit 8 Griffrippen, O-Ring-Dichtung aus Nitrilgummi, Gesamt-Ø 235 mm, Einbau-Ø 190 mm. Zugelassen für Rettungsboote.
Best.Nr. 110335 € 72,95

EMS-MARINE HAUSMESSEN!

TERMINE GLEICH VORMERKEN!
Tolle Aktionen warten auf Sie!

27.-29. März 2025
VOR ORT & ONLINE!

Schauen-beraten-kaufen-urlauben,
so einfach geht's!

2.-4. Oktober 2025
HERBST-MESSE!

Nach dem Urlaub ist vor dem Urlaub.

Problem: KORROSION



Lösung: TIKAL Tef-Gel

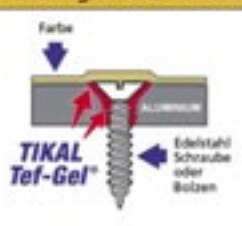

TIKAL Tef-Gel® Antikorrosion – Antiseize

Tef-Gel® ist eine wasserfeste, auf PTFE basierende Paste, die das Aufblühen von Metall verhindert und zuverlässig vor Korrosion durch galvanische Ströme zwischen unterschiedlichen edlen Metallen schützt. Tef-Gel® kann außerdem als salzwasserbeständiges Schmiermittel und als Versiegelung (z.B. beim Montieren von Schrauben oder Nieten etc.) verwendet werden.
Setzen Sie Ihre Schrauben und Bolzen grundsätzlich mit TIKAL Tef-Gel® ein und alles ist selbst nach intensivem Gebrauch in Seewasser wieder leicht zu lösen. Gleiches gilt auch gegen das Fressen bei Wantenspannern. Anwendung findet TIKAL Tef-Gel® in der Bootsindustrie, im Automobil-, Luft- und Raumfahrtbereich und wo immer Teile vor Korrosion geschützt werden müssen.
Best.Nr. 510075 (€ 999,-/kg) 10 g statt € 10,99 € 9,99

€ 9,⁹⁹

TIPP



1 Tischplatte Teak
ab € 139,⁹⁵



ab € 59,⁹⁹



1 Tischplatten – Teak

Elegante Tischplatte aus Teakholz.

Best.Nr.	Maße	Stärke	Preis
110366	41x70 cm	14 mm	€ 139,95
110367	45x87 cm	20 mm	€ 179,95
110368	63x88 cm	20 mm	€ 239,95

2 Tischplatten - Fiberglas

Edle Tischplatten aus weißem Fiberglas. UV- und hitzebeständig. Die Tischplatten sind mit praktischen, in die Oberfläche integrierten Getränke-Haltern ausgestattet.

Best.Nr. 110375	ca. 62x62 cm	€ 92,-
Best.Nr. 110376	Ø ca. 60 cm	€ 99,-

3 Tischplatten – Composite-Material

Hergestellt aus leichtem, robustem Composite-Material. Integrierte Schraub-Befestigung für handelsübliche Tischfuß-Aufbaurosetten. Mit praktischen, in die Oberfläche integrierten Getränke-Haltern.

Best.Nr. 110370	Oval ca. 77x51 cm	€ 59,99
Best.Nr. 110371	Ø 60 cm	€ 89,99

4 Teleskop-Tischfuß

Hochwertige Ausführung mit Fuß aus eloxiertem Aluminium. Die elegante weiße Farbe passt sich dem modernen Design heutiger Sportboote an. Ein einzigartiges System mit integrierter Halteschraube aus Edelstahl sorgt für guten Sitz, wodurch es fast kein Wackeln des Tisches mehr gibt. Einfach das Rohr in die Halterung setzen, mehrmals herumdrehen – fertig. Einfacher und stabiler geht es nicht; eine wirkliche Innovation.

Best.Nr.	Beschreibung	Preis
110356	Einbaurosette; Ø = 19 cm; H = 10 mm	€ 22,95
110357	Aufbaurosette; Ø = 19 cm; H = 55 mm	€ 22,95
110354	Tischfuß, teleskopierbar 38-60 cm	€ 49,95
110355	Tischfuß, teleskopierbar 46-77 cm	€ 79,95

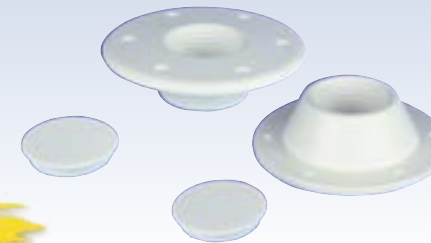

8

Teleskopbein
ab € 219,⁹⁵



Passend zu unseren Bootssitzen



5 Tischfuß Barka 54 mm

Edles und elegantes, aluminium-eloxiertes Tischfuß-Set. Qualitativ höherwertige Ausführung für eine perfekte Passform. Schönes Design – einfach für höhere Ansprüche gefertigt.

Best.Nr. 110361	Einbaurosette	€ 59,90
Best.Nr. 110362	Aufbaurosette	€ 59,90
Best.Nr. 110360	Tischfuß, 70 x Ø 5,4 cm statt € 104,90	€ 89,-

6 Tischfuß-Set Barka 80 mm

Hochwertiges und äußerst robustes Alu-Tischfußset Barka 80mm. Sehr stabile Ausführung mit einer ausgezeichneten Passform für hohe Ansprüche.

Best.Nr.	Ausführung	Preis
110363	Einbaurosette Außendurchmesser 17,5 cm	€ 74,-
110364	Aufbaurosette Außendurchmesser 27 cm	€ 89,-
110365	Tischfuß, 74 x Ø 8 cm	€ 99,-

7 Tischfuß

Preiswerte Ausführung bestehend aus poliertem Stahlrohr und Rosetten aus Aluminium für stabilen Halt. Maße: ca. 70x5,4 cm (Fuß).

Best.Nr. 110350	70 cm Rohr	€ 39,90
Best.Nr. 110351	Einbaurosette	€ 11,99
Best.Nr. 110352	Aufbaurosette	€ 11,99

8 Teleskopbeine

A: Universal einsetzbares Teleskopbein für Bootssitze oder Tische aus eloxiertem Aluminium. Passt original auf Sitz Modell Comfort und Elegance. Äußerst stabile Ausführung, in sich drehbar und stufenlos höhenverstellbar. In jeder Position mittels Rändelrad zu fixieren. Basisdurchm.: 22 cm; Rohrdurchm.: 8 cm; Montageplatte oben: 33x18 cm; Höhe (min/max): 40 cm/62 cm
Best.Nr. 110265 € 219,-

B: Teleskopbein mit verstellbarem Schlitten
Gleiches Modell wie oben, jedoch mit längsseits verstellbarem Schlitten an der Auflagefläche. Die Verstellmöglichkeit ist stufenlos und mit einer griffigen Rändelschraube zu fixieren. Höhe inkl. Schlitten (min/max): 44 cm/64 cm.
Best.Nr. 110266 € 279,-

Weitere Tische und Tischplatten siehe Seite 170.

Schrauben nicht im Lieferumfang enthalten; siehe Seite 124.

Solide und formschön!



1 Quality-Sitz

ab
€ 62,99



1



TOP PREIS

2 Bootssitz Comfort
€ 129,99



3 Bootssitz Elegance
€ 139,99

5 HIGH BACK Bootssitz



6 Sitz PROForm
€ 69,99



4 Abdeckplane
€ 24,95

TOP PREIS



TOP PREIS



€ 249,-

Weitere Sitzbänke und -boxen finden Sie auf Seite 68.

Anwendungsbeispiel:



€ 339,-



8 Teleskop Sitz- od. Tischbein mit Gasdruckzylinder

Universell einsetzbares Teleskopbein mit Gasdruckzylinder für Bootssitze oder Tische. Gefertigt aus eloxiertem Leichtmetall - besonders korrosionsbeständig! Die 360° drehbare Plattform ist zudem mit einem längsseits verstellbarem Schlitten an der Auflagefläche ausgestattet. Die Verstell-Möglichkeiten sind nahezu stufenlos und mit einem griffigen Hebel zu fixieren. Basisdurchmesser: 30,5 cm, Rohrdurchmesser: 7,3/8,7 cm, Höhe (min/max): 43 cm / 61 cm, Plattform: 34x20 cm.

Best.Nr. 110267 € 339,-

1 Quality-Sitz

Solider bewährter Sitz mit Formschaumpolster und Kunstlederbezug in Marineausführung. Die Rücklehne ist klappbar und der Sitz bietet erstklassigen Halt sowie ein komfortables Sitzgefühl. Rostfreie Aluminiumbeschläge sowie seewasserbeständiges Sperrholz im Unterbau. Maße (BxHxT): ca. 41x48x40 cm.

Best.Nr. 110250 weiß € 69,99
Best.Nr. 110251 grau statt € 89,99 € 62,99
Best.Nr. 110263 weiß/blau € 99,-
Best.Nr. 110264 grau/blau € 99,-

Ausführung mit extra hoher Klapplehne
Best.Nr. 110252 hellgrau/dunkelgrau € 99,99

2 Bootssitz Modell Comfort

Stabiler bequemer Sitz in Schalenform; hergestellt aus Polyethylen; im Lieferumfang enthalten sind weiße Sitz- und Rückenpolster; diese sind abnehmbar und damit leicht zu reinigen. Das Teleskopbein ist nicht im Lieferumfang enthalten (siehe Seite 118). Der Sitz kann auch direkt auf einen vorhandenen Unterbau montiert werden. Maße (BxTxH): 41x46x43 cm.

Best.Nr. 110260 € 129,99

3 Bootssitz Modell Elegance

Ähnlich dem Modell Comfort, jedoch mit Armstützen, welche für eine sowohl elegante, komfortable als auch sichere Sitzposition sorgen. Inkl. Sitz- und Rückenpolster; Maße (BxTxH): 50x52x42 cm. Das Teleskopbein ist nicht im Lieferumfang enthalten (siehe Seite 118).

Best.Nr. 110261 € 139,99

4 Abdeckplane für Steuersitz

Diese praktische Abdeckung passt für viele verschiedene Steuersitz-Modelle. Wir empfehlen diese Abdeckung speziell für unseren Bootssitz Modell Elegance (siehe Nr. 3). Material: Polyester.

Best.Nr. 560179 € 24,95

5 HIGH BACK Bootssitz

Hochwertiger Steuermannsitz der Luxusklasse mit sehr bequemer Polsterung. Zusätzlich befindet sich ein Klappteil auf der Sitzfläche für ein besonders bequemes Anlehnen im Stehen vor dem Steuerrad. Maße (HxTxB): ca. 67x41x60 cm.

Best.Nr. 110255 weiß/blau € 329,90
Best.Nr. 110256 weiß € 349,90

6 Bootssitz PROForm klappbar

Komfortables Design! Komfortabler Nutzen! Ergonomisch, dem Körper entsprechend geformter Sitz für eine perfekte Unterstützung des aktiven Bootsfahrers oder Fischers. Dieser speziell geformte Polymer-Sitz ist extrem stabil und UV-beständig. Stilvolle und dem Boots-Lifestyle entsprechend haltbare und komfortable Polsterung, integrierte Wasser-Abflusslöcher, abgerundete Ecken für maximale Bewegungsfreiheit. Ein spezieller Schnell-Verschluss befestigt die Lehne in aufrechter oder liegender Position. Maße (HxBxT) ca. 43x47x49 cm.

Best.Nr. 110257 weiß statt € 109,- € 69,99
Best.Nr. 110258 grau statt € 109,- € 69,99

7 Sitzbank mit Klapplehne

Solider bewährter Sitz mit Formschaumpolster und Kunstlederbezug in Marineausführung; rostfreie Nirostbeschläge sowie seewasserbeständiges Sperrholz im Unterbau. Farbe weiß.

Best.Nr. 110269
Maße (BxTxH): ca. 80x40x45 cm € 249,-

PNEUMATIK-DÄMPFER



1 Anhängerrwinde
€ 189,90



1 **KNOTT Seilwinden-Set guter Qualität**

Bestehend aus Winde, Gurt und Haken. Untersetzung: 4,1:1 bzw. 8:1, 2-Weg, 2 Gang; Zuglast: 900 kg.
Best.Nr. 140120 € 189,90

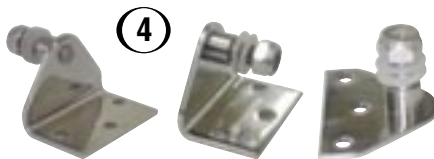

4 **Niro-Halterungen**

Für alle Pneumatikdämpfer
120171 90° Winkel nach außen € 10,99
120172 90° Winkel nach innen € 10,99
120170 flach € 10,99

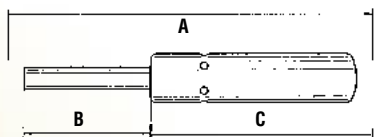

2 **Pneumatik-Dämpfer**

Praktische Dämpfer für unterschiedlichste Anwendungen wie zB. bei Boxen, Sitzlehnen, Stauräume und deren Deckel, Motorraumklappe, ... mit vielfältigen Druckbelastungen.

Best.Nr.	Länge total	Hub	Dämpfer	Leistungsstärke	Öse	Preis
	A	B	C		Ø	
120150	355 mm	225 mm	125 mm	18 kg	8 mm	€ 19,95
120153	550 mm	320 mm	225 mm	20 kg	8 mm	€ 22,95
120152	600 mm	262 mm	310 mm	20 kg	8 mm	€ 26,50

3 **Pneumatik-Dämpfer**

Ähnlich wie Pos. 1, jedoch aus hochwertigem Niro-Material. Ideal für den Einsatz an Bord.

Best.Nr.	Länge total	Hub	Dämpfer	Leistungsstärke	Öse	Preis
	A	B	C		Ø	
120160	355 mm	130 mm	205 mm	24 kg	8 mm	€ 67,90
120161	550 mm	230 mm	285 mm	35 kg	8 mm	€ 77,90
120162	600 mm	255 mm	320 mm	40 kg	8 mm	€ 87,90

MARINE-Zubehör
praktisch & hilfreich.
Gute Ideen gibts beim



wassersport
PARTNER



ab € 54,90

5



5 **12V-Scheibenwischer**

Wassergeschützter Scheibenwischer mit 12-V-Motor und Endabschaltung. Das Gehäuse ist aus Nirosta und besonders robust. Einfacher Einbau; komplett mit Dichtung bei der Durchbruchsbohrung.

Best.Nr. 120100	90° Wischwinkel-Motor	€ 54,90
Best.Nr. 120101	110° Wischwinkel-Motor	€ 59,90
		statt € 72,90
Wischerarm und Wischerblatt: (bitte hinzubestellen)		
Best.Nr. 120102	Wischerarm	€ 9,99
Best.Nr. 120103	Wischerblatt (Länge=280 mm)	€ 5,99



6

Handscheibenwischer
€ 32,90

6 **Handscheibenwischer**

Manuell betriebener, einfacher Scheibenwischer; hergestellt aus messing-verchromten Material. Ideal zum Einsatz auf Booten, welche nur selten in schlechtes Wetter geraten, aber dennoch ein Scheibenwischer vorhanden sein soll. Komplett mit Dichtung bei der Durchbruchsbohrung; einfacher Einbau, schon deshalb, weil keine Kabel und Schalter installiert werden müssen. Der Wischerarm ist aus Nirosta mit einer Länge von ca. 200 mm; das Wischerblatt ca. 285 mm.
Best.Nr. 120105 110° Wischwinkel-Motor € 32,90
Ersatzwischerblatt oder -arm, siehe Art. 120102, 120103



ab € 539,90

AL-KO



QUALITY FOR LIFE



7 **AL-KO Trailerwinde PLUS 901A**

Hochwertige, sehr robuste Winde in modernem Design mit automatischer Lastdruckbremse, Rückschlag-sicherung und **Abrollautomatik** (ermöglicht zügiges Abrollen des Seiles/Gurtes). Abdeckung des Untersetzungsgetriebes aus Kunststoff.

Technische Daten: maximale Zuglast: 900 kg senkrechtes Heben / 1500 kg bei nicht rollender, 5800 kg bei rollender Last und 10% Steigung; Untersetzung 8,75:1.

Best.Nr.	Preis
140060 Winde ohne Gurt/Seil	€ 539,90
140061 Komplettsset Winde mit 12,5 m Stahlseil	€ 649,-
140064 Komplettsset Winde mit 10 m Windengurt	€ 637,99

8 **AL-KO Trailerwinde PLUS 1201A**

Wie Trailerwinde 901A jedoch mit folgenden technischen Daten: maximale Zuglast: 1150 kg senkrechtes Heben, 1950 kg bei nicht rollender / 7400 kg bei rollender Last und 10% Steigung; Untersetzung 10,5:1.

Best.Nr.	Preis
140062 Winde ohne Gurt/Seil	€ 1.059,-
140063 Komplettsset Winde mit 12,5 m Stahlseil	€ 1.489,-
140065 Komplettsset Winde mit 9 m Windengurt	€ 1.238,99

9 **AL-KO Wetterschutz für Trailerwinde 901A**

Schützt Winde und Seil / Gurt vor Umwelteinflüssen (Regen, UV-Strahlen, Streusalz o.ä.).

Best.Nr. 140045	statt € 69,90 € 49,99
-----------------	-----------------------

10 **AL-KO Windengurte**

Extra starke Gurte speziell für AL-KO Trailerwinden. Verhindert das Verdrehen und Verknotten auf der Windentrommel. Bitte Befestigung (siehe unten) mitbestellen!

Best.Nr.	Preis
140041 für Winde 901A – 10 m	€ 79,99
140042 für Winde 1201A – 12,5 m	€ 119,99
140043 Gurtbefestigung für Winde 901A	€ 18,99
140044 Gurtbefestigung für Winde 1201A	€ 59,99



2 Absperschloss
€ 8,⁹⁹

1 Vorhangschloss
€ 9,⁹⁹

Andere Schlösser und mehr über das Thema „Sichern - Überwachen - Schützen!“ finden Sie auf Seite 114.

3 Anhängerschloss
€ 69,⁹⁰

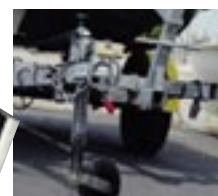

4
€ 15,⁹⁵



5 Safety Ball
statt € 11,88
€ 7,⁴⁹



6 Soft-Dock
€ 14,⁹⁹



7 Anhängerverwinde
ab € 39,⁹⁹



8 Zurrgurte
ab € 8,⁹⁵



1 Vorhangschloss mit langem Bügel

Schützt Ihren Anhänger sicher vor unbefugtem An- und Abkuppeln. 1 Bügelschloss mit 2 Schlüsseln. Geeignet für viele Kupplungstypen. Kann während der Fahrt montiert bleiben.
Best.Nr. 940580 statt € 29,80 € 9,99

2 Kleines Absperschloss

Steckschloss mit Zylinder in die serienmäßig vorgesehene Öffnung Ihres Anhängers einführen und abschließen. 1 Schlosszylinder mit 2 Schlüsseln. Geeignet für viele Kupplungstypen. Kann während der Fahrt montiert bleiben.
Best.Nr. 940581 statt € 19,99 € 8,99

3 Anhängerschloss

Um den abgestellten Trailer vor Diebstahl zu sichern ist dieses Anhängerschloss die Ideallösung. Es ist einfach an der Anhängerkupplung zu montieren und abzuschließen. Komplet mit 50 mm Kugel, Sperrbügel und richtig massivem Schloss.
Best.Nr. 940579 € 69,90

4 Gurt für Winde

Spezieller Gurt für Trailer-Winden, extra starke 50 mm breite Ausführung verhindert das sonst leidige Verdrehen und Verknotungen auf der Windentrommel. Max. Länge 7,5 m (auch individuell kürzbar).
Best.Nr. 140040 € 15,95

5 AL-KO Safety-Ball

Dieser Safety-Ball gibt Langfingern keine Chance. Er verhindert das Einführen eines Hakens oder einer kleineren Kugel in die abgesperrte Kupplung, wodurch der Anhänger trotzdem weggeschleppt werden könnte. Der Safety-Ball ist zudem noch als optisches Signal und für alle Kugelkupplungen geeignet.
Best.Nr. 940584 statt € 11,88 € 7,49

6 AL-KO Soft-Dock

Verwendbar für fast alle Kupplungen. Ein nützliches Accessoire mit vielerlei Funktionen wie: Schutz vor Verletzung und Beschädigung des Hecks Ihres Zugfahrzeuges durch weiches, dämpfendes Material. Fixierungsmöglichkeit der Abreibleine. Robust gegen Umwelteinflüsse.
Best.Nr. 940585 statt € 31,- € 14,99

7 Anhängerverwinden

Qualitativ hochwertige Winden aus speziellem Stahl gefertigt. Versehen mit besonders widerstandsfähiger Rost-Schutzschicht; präzise Zahnräder, womit ein leichter Lauf garantiert ist.
Best.Nr. Übersetzung Arbeitslast Preis
140100 3,2:1 1-Weg ca. 400 kg statt 49,99 € 39,99
140105 4,1:1 2-Weg ca. 600 kg statt 59,99 € 49,99
140110 5,2:1 und 12:1, 2-Weg, 2 Gangca. 1250 kg statt 89,99 € 69,99
140040 Gurt für Winde (Abb. 4) € 15,95

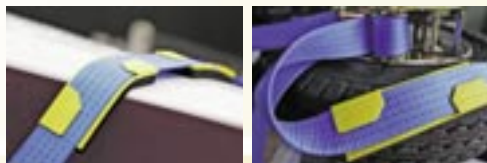

9 Kantenschutz
ab € 9,⁹⁹



8 Zurrgurte mit Ratsche

Extra starke Ausführung aus strapazierfähigem Material. Auch mit 2 Metallhaken zur sicheren Befestigung Ihres Bootes am Trailer bzw. anderer Lasten und Ladungen. Universell einsetzbar. Made in Germany.
Best.Nr. Ausführung Gurt-Breite Länge Preis
140005 Umreifungsgurt 25 mm 6 m € 8,95
140010 inkl. 2 Haken 25 mm 5 m € 12,95
140030 inkl. 2 Haken 35 mm 6 m € 25,95
140031 inkl. 2 Haken 50 mm 6 m € 32,95

9 Kantenschutz „Chok-A-Blok“ für Gurte

Verhindert Beschädigungen und Kratzer auf jeder Oberfläche durch die weich gepolsterte Unterseite. Einfach anzubringen - nur am Gurt einhaken. 2 Stk./Pkg.
Best.Nr. 140035 für 25-38 mm Gurte € 9,99
Best.Nr. 140036 für 50 mm Gurte € 12,99



1 Reserve-/Ersatzreifen samt Felge

Best.Nr.	Größe	Rad-Dimension	Anschluss	Mittenloch	ET	Preis
940600	4.00-8 6PR	2,50x8	100x4	60 mm	0	€ 39,90
940601	145R10	3,50x10	100x4	60 mm	0	€ 69,90
940602	155R13	4,00x13	100x4	57 mm	30	€ 129,-
940603	155R13 verstärkt	4,50x13	100x4	57 mm	30	€ 169,-
940604	185R14 verstärkt	5,50x14	112x5	67 mm	30	€ 139,-
940605	185/65R14	5,50x14	112x5	67 mm	30	€ 189,-



2 Kielrolle

Robuste, UV-stabile Gummi-Rolle als Kielauflage für Anhänger.

Best.Nr.	Modell	Breite	Durchmesser	Bohrung	Preis
940491	A	76 mm	76 mm	13 mm	€ 7,95
940487	A	100 mm	75 mm	14 mm	€ 5,99
940535	B	120 mm	78 mm	17 mm	€ 22,95
940488	B	130 mm	77 mm	14 mm	€ 8,95
940536	C	198 mm	82 mm	21 mm	€ 34,95
940484	C	180 mm	80 mm	16 mm	€ 13,95
940486	C	290 mm	94 mm	16 mm	€ 17,95

Achse zu Kielrolle samt Splinte. Durchmesser 15 mm.

940537	17 cm Länge	statt € 28,90	€ 17,99
940538	25 cm Länge	statt € 28,90	€ 17,99

3 Sliprolle

Seitliche Sliprollen aus Gummi für Seitenstützen. Durchmesser: 120 mm, Breite: 70 mm, Bohrung: 17 mm.

Best.Nr. 940531	€ 18,95
-----------------	---------

4 Weicher Auflage-Polster

Speziell für Schlauchboote und leichte Segelbootkonstruktionen wurde dieser Auflagepolster hergestellt. Passt auf die gängigsten Formrohrtypen für Bug- oder Seitensteher. Kreuzweise Bohrungen zur universelleren Befestigung. Polsterfarbe: schwarz.

Best.Nr. 940529	26x15 cm	statt € 49,95	€ 36,90
-----------------	----------	---------------	---------

5 Y-Auflage

Robuste, UV-stabile Hartgummiauflage in Y-Form für den Bugsteher bei Anhängern. Basis: 7,5x7,5 cm; Bohrung: 14 mm Querloch; 120° Öffnung.

Best.Nr. 940532	schwarz	€ 13,90
-----------------	---------	---------

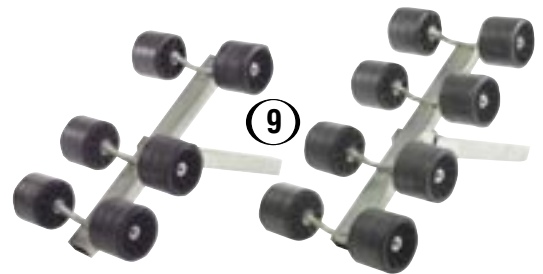
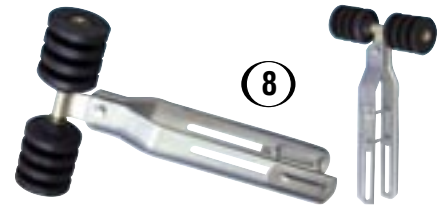

ems-marine.com

6 Stützrad für Anhänger

Millionenfache Einsatzerfahrung steckt in den Original-Stützrädern von AL-KO. Maximale Stabilität, solide Handkurbel, feuerverzinkte Konstruktion und gerollte Spindel für perfekte Funktion.

Best.Nr.	Tragfähigkeit (dyn.) / Höhe / Ø	Preis
940557	150 kg / 50 cm / 48 mm	€ 29,99
940558	300 kg / 53 cm / 60 mm	€ 109,90

7 Klemmschelle zu Stützrad

Zur Montage am Anhänger. Ermöglicht das leichte An- und Abbauen des Stützrades durch Kurbelschraube von Hand.

Best.Nr.	Ausführung	Preis
940555	passend zu Stützrad 940557	€ 12,95
940556	passend zu Stützrad 940558	€ 26,90

8 Seitenstützen mit 2 Rollen

Komplett mit Pendelachse und Befestigungssteher. Best.Nr. 940493 € 69,90

9 Seitenstützen

Best.Nr.	Beschreibung	Preis
940494	Rollen komplett mit Pendelachse und Querprofil (4 Rollen), inkl. Art. 940495	€ 149,-
940495	Stütze zur Pendelachse mit Querprofil (40x300 mm)	€ 12,99
940496	Stützenbefestigung, U-Bügel, für 60 mm Anhängerrohr	€ 13,90
940492	Ersatzrolle zu Seitenstütze; D=105x80 mm, 15 mm Loch	€ 11,95
940497	Seitenrollen komplett mit Pendelachse und Stütze (6er)	€ 149,-
940498	Seitenrollen komplett mit Pendelachse und Stütze (8er)	€ 179,90

10 Langauflage mit Spindelstütze

Zum schonenden Transport von Booten aller Art. Durch die Spindelstütze kann die Auflage jederzeit von Hand hinauf oder hinunter bewegt werden. Das Boot wird somit entsprechend gesichert und die Auflagefläche verbessert. Beim Slippen des Bootes die Stütze einfach hinunterkurbeln. UV-resistenter und robuster Gummi auf verzinktem Stahl. Inkl. Sicherungssplint und Befestigungskette.

Best.Nr.	Abmessung der Auflagefläche	Preis
940560	30x10 cm	€ 176,95

11 Ersatz-Gummiauflage

Geeignet für Langauflagen, mit 2 Bohrungen, 30x10x4,3 cm.

Best.Nr. 940561	€ 19,95
-----------------	---------

1 Rückstrahler

ab € 2,90



2 Unterlegkeil

€ 8,95



4 Halter

€ 4,99



3 Deichselwaage

€ 17,99



BOOTSAUFLAGEN AUS HOCHWERTIGEM POLYURETHAN



9



9



10



11



12

- Färbt nicht ab!
- UV-stabil!
- Fast kein Verschleiß!

Bootsauflagen aus hochwertigem Polyurethan haben mehrere Vorteile in einem Produkt vereint: Polyurethan-Auflagen sind weitgehend abriebfest und erzeugen somit keine schwarzen Streifen im Rumpfbereich des Bootes, außerdem sind sie wesentlich stabiler als Gummi-Auflagen und daher tritt ein sehr geringer Verschleiß auf. Sie sind UV-beständig und damit gibt es für lange Zeit kein porös werden.

9 Kiel-Rolle

Sehr stabile Rollen durch schwarze NYLON-Nabe und blauem Polyurethane-Körper.

Best.Nr.	Aussen-Ø	Achs-Ø	Breite	Preis
940481	80 mm	16 mm	130 mm	€ 17,90
940482	98 mm	16 mm	206 mm	€ 23,90
940483	98 mm	21 mm	206 mm	€ 26,90

10 Kiel-Rolle

Sehr stabile große Rolle aus gelben Polyurethane.

Best.Nr.	Aussen-Ø	Achs-Ø	Breite	Preis
940490	80 mm	16 mm	250 mm	€ 37,90

11 Führungs-Rolle

Sehr stabile Rollen durch schwarze NYLON-Nabe und blauem Polyurethane-Körper.

Best.Nr.	Aussen-Ø	Achs-Ø	Breite	Preis
940489	120 mm	15 mm	74 mm	€ 19,90

12 Y-Auflage

Bug-Auflage in Y-Form, gelb, Bohrung: 13 mm; Schenkelbreite: 105 mm; Basis: 75x75 mm.

Best.Nr. 940480 € 17,90



5 Adapter

ab € 7,99



6 Stecker

ab € 2,99



7 Rückstrahler und Leuchtgläser

Best.Nr.	Bezeichnung	Preis
940500	Cellon groß, 4-fach, inkl. Seitenteil	€ 19,95
940503	Cellon groß, 5-fach, inkl. Blinker- u. Rücklichtglas	statt € 29,95 € 24,99
940501	Cellon klein, 3-fach	statt € 12,95 € 9,95
940510	Begrenzungsleuchte mit Sockel, klein, 1-fach, weiß	statt € 19,90 € 12,99
940505	Rückstrahler dreieckig	statt € 4,90 € 3,90
940506	Rückstrahler rund, weiß	€ 2,90
940507	Rückstrahler rund, orange	€ 2,90



7 Steckdose

ab € 5,99



5 Adapter für Anhängerbeleuchtung

Mit diesen Adaptern können 7-polige und 13-polige Systeme am Auto und am Anhänger mühelos gegenseitig verbunden werden.

Best.Nr.	autoseitig / anhängerseitig	Preis
A:940547	13-pol. Stecker / 7-pol. Kupplung	€ 7,99
B:940548	7-pol. Stecker / 13-pol. Kupplung	€ 9,99

6 Stecker für Anhängerbeleuchtung

Best.Nr.	A	7-polig	€ 4,99
Best.Nr. 940545	B	13-polig	statt € 12,90 € 6,99

Abdeckung als Steckerschutz

Schützt vor Korrosion der Kontakte. Einfach auf 13-polige Stecker aufstecken!
Best.Nr. 940549 C für 13-polig € 2,99

7 Kupplung-Steckdose für Anhängerbeleuchtung

Best.Nr.	7-polig	statt € 12,90	€ 5,99
Best.Nr. 940546	13-polig	statt € 11,99	€ 7,99

8 Abreißseil

Sichern Sie Ihren Anhänger mittels eines Abreißseiles, welches an der Anhängerkupplung ganz einfach montiert wird.

Best.Nr. 940587 statt € 7,99 € 6,99

4 Halter für Lichtkabelstecker

Wohin mit dem Stecker auf dem Anhänger, wenn er nicht genutzt wird? Eine sehr praktische Lösung ist dieser Steckerhalter. Einfache und rasche Montage, für 7-polige und 13-polige Stecker.
Best.Nr. 940586 schwarz € 4,99



Best.Nr. **171010**
Wurmschraube m. Innensechskant
A4-M6-1.0x6
4 Stk./Pkg. € 7,29

1 Klappnasenbolzen
mit Feder, 5,9-6 mm x 14-26 mm, 2 Stk./Pkg.
Best.Nr. 171025 statt € 8,99 € 7,99

2 Schäkkel verzinkt
Gerade Ausführung
Best.Nr.
150000 6 mm € 1,75
150001 8 mm € 1,99
150002 10 mm € 2,45
150003 12 mm € 2,99
Bauchige Ausführung
150010 6 mm € 1,75
150011 8 mm € 1,99
150012 10 mm € 2,45
150013 12 mm € 2,85

3 Nirosta Schäkkel
Gerade Ausführung
Best.Nr.
150100 6 mm € 3,65
150101 8 mm € 5,95
150102 10 mm € 8,95
150103 12 mm € 10,95
Bauchige Ausführung
150110 6 mm € 3,65
150111 8 mm € 5,95
150112 10 mm € 8,95
150113 12 mm € 10,95

4 Wirbelschäkkel Nirosta
Best.Nr. Dimension
210337 M 6 statt € 5,99 € 4,99
210338 M 8 statt € 14,99 € 9,99
210339 M 10 statt € 16,99 € 13,99

5 Nirosta Karabinerhaken
Standardausführung
Best.Nr.
150120 50 mm € 2,65
150121 60 mm € 3,15
150122 80 mm € 4,35
150123 100 mm € 8,25
150124 120 mm € 9,15
Ausführung mit Ring
150130 50 mm € 3,95
150131 60 mm € 5,25
150132 80 mm € 6,95
150133 100 mm € 9,99
150134 120 mm € 12,95

6 Nirosta-Karabinerhaken mit Sicherungsschraube
Best.Nr.
150095 50 mm € 3,15
150096 60 mm € 3,85
150097 80 mm € 6,75
150098 100 mm € 10,15
150099 120 mm € 12,35

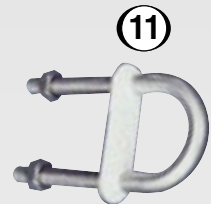
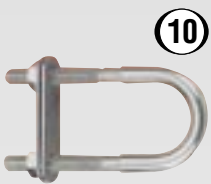
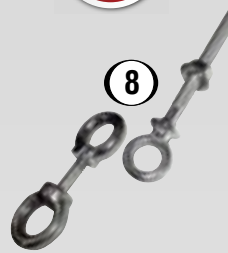

7 Nirosta-Karabinerhaken
asymmetrisch mit großer Öffnung.
Standardausführung
Best.Nr.
150125 50 mm € 6,45
150126 60 mm statt € 7,95 € 6,99
150127 80 mm statt € 10,35 € 8,99
150128 100 mm statt € 17,50 € 12,95
150129 120 mm statt € 22,- € 15,95
Ausführung mit Ring
150136 60 mm statt € 9,- € 7,99
150137 80 mm statt € 12,- € 9,99
150138 100 mm statt € 23,30 € 14,95
150139 120 mm statt € 23,50 € 19,95

8 Nirosta Augbolzen
Ausführung mit einer Kronenmutter
Best.Nr.
150141 M 6x80 mm € 7,85
150142 M 8x80 mm € 9,15
150140 M 10x100 mm € 13,15
Ausführung mit 2 Ringen
150150 M 8x30 mm statt € 19,75 € 16,99
150151 M 8x40 mm statt € 19,75 € 16,99
150152 M 8x50 mm statt € 19,75 € 16,99

9 Augmutter
Edelstahl, 2 Stk./Pkg.
Best.Nr.
150145 M 6 statt € 6,95 € 4,99
150146 M 8 statt € 10,45 € 9,99
150147 M 10 statt € 11,85 € 10,99
150148 M 12 statt € 39,90 € 29,99

10 U-Bolzen aus Nirosta-Edelstahl
Standardausführung.
Best.Nr. Gewinde- maß Breite (Lochabst.) Länge
150170 M 5 37 mm 60 mm € 3,99
150159 M 6 35 mm 82 mm € 7,99
150156 M 8 40 mm 104 mm € 8,99
150158 M 10 50 mm 130 mm € 13,99
150160 M 12 63 mm 155 mm € 18,99

11 U-Bolzen aus Nirosta-Edelstahl
Ausführung mit weißer Kunststoffabdeckung mit Schutzfunktion gegen Korrosion und gleichzeitiger Dichtwirkung.
Best.Nr. Gewinde- maß Breite (Lochabst.) Länge
150165 M 6 35 mm 82 mm € 14,25
150166 M 8 40 mm 104 mm € 17,55
150167 M 10 50 mm 130 mm € 23,95
150168 M 12 63 mm 155 mm € 27,85

12 U-Bolzen Nirosta zum Anschrauben
Best.Nr. (LxBxH) Dimension
150171 35x30x22 mm 5 mm € 3,95
150172 40x35x27 mm 6 mm € 4,95
150173 50x40x32 mm 8 mm € 6,95

13 Niro-Spannfeder
Die starke Feder hält automatisch offen. Leichte Bedienung durch Knicken der Feder. Einfache Montage durch anschrauben. Verwendung für z.B. Luken, Backskisten, Kartentische oder Klappen etc.
2 Stk./Pkg.
Best.Nr. Länge FederØ Preis
120145 21 cm 11 mm € 13,90
120146 26 cm 11 mm € 22,95

14 Seilkauschen
aus Kunststoff, 4 Stk./Pkg.
Best.Nr. 150049 20 mm statt € 2,99 € 1,99



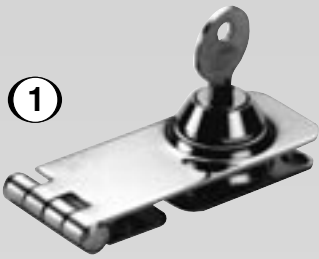

1 Niro-Überfall mit Schließzylinder
 absperribar, aus rostfreiem Edelstahl.
 Maße: ca. 80x30 mm.
 Best.Nr. 172011 € 19,99

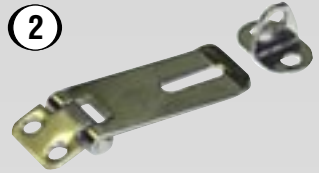

2 Niro-Überfall
 aus rostfreiem Edelstahl,
 Maße: ca. 65x23 mm.
 Best.Nr. 172010 € 8,95



3 Fallstufe
 Diese praktische Stufe ist sehr hilfreich
 beim Überwinden von Höhenunterschieden
 und wegklappbar, damit in schmalen Kabi-
 nenabgängen oder im Cockpit kleiner Boote
 der nötige Platz immer frei bleibt. Maße
 zusammengeklappt: ca. 14x11x2,5 cm,
 Stufentiefe: ca. 6 cm, nirosta.
 Best.Nr. 172020 € 39,95

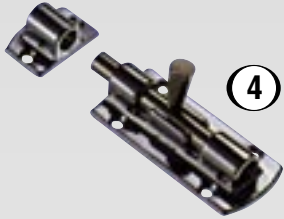

4 Messing-verchromter Vorreiber
 ca. L = 50 mm
 Best.Nr. 172000 € 9,90

Vorreiber (Kajütenriegel)

zur Fixierung von Türen, Klappen,
 Fensterläden, Ankerkastendeckel,



5 NIRO-Vorreiber
 Ø ca. 45 mm
 Best.Nr. 172004 € 9,90



6 Messing-verchromter Vorreiber
 ca. 85x30 mm
 Best.Nr. 172001 € 12,95

Messing oder Kunststoff

7 Vorreiber aus Kunststoff
 ca. 86x29x13 mm
 Best.Nr. 172002 weiß € 4,99



Vielfach zu gebrauchen!

8 Klettband-Streifen
 Weißes Klettverschluss-Band in Mini-Box;
 zweiteilig, also je 5 m von Haken und
 Flausch; Breite 20 mm. Farbe weiß.
 Ideal an jeder Stelle zum Aufkleben oder
 Aufnähen.
 Best.Nr. 560050 statt € 19,99 € 16,99



9 Selbstklebende Antirutsch-Streifen
 Ein ideales und effektives Produkt für nasse
 und rutschige Oberflächen. UV-beständig,
 schwer entflammbar und ölfest. Leichte und
 schnelle Anwendung; beugt zukünftig und
 permanent „Ausrutschen“ vor.
 Farbe: weiß.

Best.Nr.	Breite	Preis/lfm
550419	25 mm	€ 3,99
550420	50 mm	€ 4,99
550421	100 mm	€ 7,99

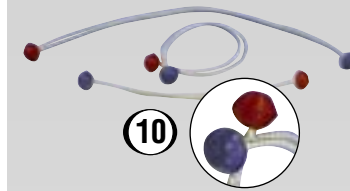

10 Gummizeisinge, Segelbinder
 Hergestellt aus widerstandsfähigem Gum-
 miband. 4 mm Durchmesser; 4 Stk./Pkg.
 Leinenmaterial: 100% Polyester, Kern: Latex.
 Best.Nr. 270001 25-30 cm € 6,90
 Best.Nr. 270002 40 cm € 7,90
 Best.Nr. 270003 50 cm € 8,99

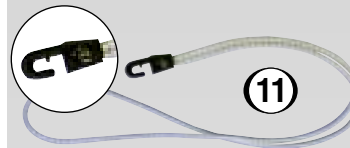

11 Gummiband mit Nylon-Haken
 Widerstandsfähige Ausführung; 4 Stk./Pkg.
 Leinenmaterial: 100% Polyester, Kern: Latex.
 Best.Nr. 270005 30 cm € 4,90
 Best.Nr. 270006 40 cm € 5,90
 Best.Nr. 270007 50 cm € 6,90
 Best.Nr. 270008 60 cm € 7,20



12 Hebelverschluss komplett mit Schließhaken
 Best.Nr. 172015 Nirosta € 19,95
 Best.Nr. 172016 Messing verchromt € 19,95



13 Hebelverschluss - verstellbarer Abstand
 Aus Nirosta hergestellter Verschluss zur
 universellen Verwendung. Z.B. bei Peak´s,
 Staufächern, Luken. Maße: ca 120x30 mm
 Best.Nr. 172017 € 26,75

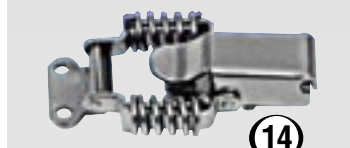

14 Hebelverschluss mit Spannfeder
 Nirosta, LxH: ca. 60-63x12 mm.
 Best.Nr. 172018 € 24,95



15 Klettverschluss-Scheiben
 Runde Klettverschlüsse zum Anschrauben,
 Ø 45 mm, weiß. Vielseitig verwendbar, z.B.
 zum Befestigen von Sitzpolstern an Boot
 oder Sitzbox, etc.
 Best.Nr. Preis
 171121 zweiteilig, 3 Paar/Pkg. € 14,99
 171122 nur Schlinge (einteilig), 100 Stk./Pkg. € 96,-
 171123 nur Haken (einteilig), 100 Stk./Pkg. € 96,-



INOX-SCHRAUBEN

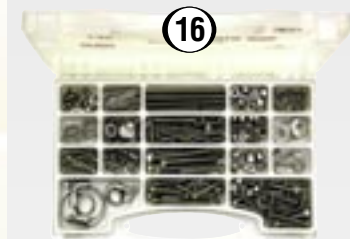

16 Schraubensatz im Koffer - BOX1
 Sortierte Auswahl an A4-Verbindungsele-
 menten. 100 Artikel mit mehr als 600 Ein-
 zelteilen (Schrauben, Schellen, Muttern,
 Splintn, Scheiben, Federringen etc.).
 Best.Nr. 171011 € 129,90



17 Schraubensatz im Koffer - BOX2
 Sortierte Auswahl an A4-Verbindungsele-
 menten. 33 Artikel mit mehr als 520 Einzel-
 teilen (Spanplatten- und Blechschrauben
 mit Senk- und aufliegendem Kopf, alle
 Schrauben mit Kreuzschlitz).
 Best.Nr. 171012 € 129,90



Mehr Schrauben auf S.124

1



auch in weiß

1 Klippse aus Nylon

Zum Befestigen von Ruder, Paddel, Enterhaken, Schläuche usw.

Best.Nr.	schwarz	weiß			
150292	150289	Ø 20 mm	4 Stück	€ 5,95	
150290	150293	Ø 25 mm	4 Stück	€ 6,95	
150291	150294	Ø 30 mm	4 Stück	€ 8,95	

TOP PREIS



2

2 Multisterngriff, schwarz

Praktischer Sterngriff für alle handelsüblichen Sechskantschrauben und Sechskantmuttern. Kunststoff

Best.Nr.	für Dimension	Inhalt/Pkg.	
171125	M8	3	€ 10,99
171126	M10	3	€ 13,99

Anwendungsbeispiele:



TIPP

3



3 Nirosta Schlauchbinder

Band und Schelle komplett aus Nirosta-Material.

Best.Nr.	Spannweite	Breite	Stk./Pkg.	
150200	8-22 mm	8 mm	4	€ 9,90
150201	11-25 mm	12,7 mm	4	€ 13,90
150202	21-44 mm	12,7 mm	2	€ 8,90
150203	38-63 mm	12,7 mm	2	€ 10,90
150204	78-101 mm	12,7 mm	2	€ 11,90

4

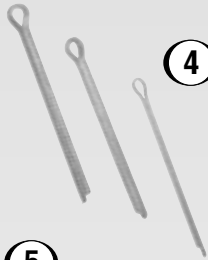

4 Nirosta Splinte

Aus absolut rostfreiem Material, 4 Stk./Pkg.

Best.Nr.			
150220	2,0x25 mm		€ 7,95
150221	2,5x32 mm		€ 8,55
150222	3,2x40 mm		€ 9,75
150223	4,0x40 mm		€ 9,95

5



5 Belegklammer klappbar

Mit Schraubbohrung und Klapperstop, Nirosta.

Best.Nr.	LxB	Lochabstand	
150302	114x40 mm	67 mm	€ 49,90
150303	173x61 mm	115 mm	€ 89,90
150304	207x73 mm	137 mm	€ 99,90

6



6 Belegklammer Nirosta

Best.Nr.	LxB	Lochabstand	
150305	125x45 mm	55x25 mm	€ 11,90
150306	150x55 mm	58x25 mm	€ 16,90
150307	200x65 mm	72x34 mm	€ 19,90
150308	250 mm		€ 29,99
150309	300 mm		€ 39,99

7



7 Belegklammer

Best.Nr.	LxB	Lochabstand	
Messing-verchromt			
150310	75x28 mm	30x17 mm	€ 8,90
Nirosta			
150311	100x32 mm	35x20 mm	€ 14,90
150312	120x45 mm	40x30 mm	€ 18,90

auch in weiß

8



8 Belegklammer Kunststoff

Best.Nr.	schwarz	weiß	LxB	Lochabstand	
150320	150326	60x10 mm	20 mm	€ 1,40	
150321	150327	80x12 mm	20 mm	€ 1,70	
150322	150328	110x14 mm	27 mm	€ 1,90	
150323	150329	145x19 mm	34 mm	€ 3,20	
150324	150330	180x23 mm	43 mm	€ 3,90	
150325	150331	210x27 mm	52 mm	€ 4,90	



9

9 Schnapphaken

Nirosta; z.B. für Fender-Befestigung.

Best.Nr.	klein	€ 7,99
150300		
Best.Nr.	groß	€ 8,99

TIPP

10



10 Rudergabel Kunststoff, 2 Stk./Pkg.

Best.Nr.	Gabel-Ø	Schaftdurchm.	
982050	51 mm	17 mm	€ 8,45
982051	56 mm	17 mm	€ 8,45

Rudergabelbuchse Kunststoff, 2 Stk./Pkg.

Best.Nr.	Ausführung	Schaftdurchm.	
982052	standard	17 mm	€ 8,45
982053	seitenmontage	17 mm	€ 7,25

11



11 Rudergabel Messing verchromt

Best.Nr.	Gabel-Ø	Schaftdurchm.	
982055	48 mm	10 mm	€ 12,05
982056	51 mm	12 mm	€ 12,05
982057	58 mm	14 mm	€ 12,05

Rudergabelbuchse Messing verchromt

Best.Nr.	Ausführung	Schaftdurchm.	
982060	standard	10 mm	€ 8,55
982061	standard	12 mm	€ 8,55
982062	standard	14 mm	€ 8,55



12

12 Schnappverschluss für Backskisten

Praktischer Verschluss aus Edelstahl mit Schließlippe. Der gefederte Riegelbolzen ist mit einer Bohrung versehen, um die Backskiste gegebenenfalls mit einem Vorhängeschloss sichern zu können.

Best.Nr.	Wandstärke bis 19 mm	€ 22,99
----------	----------------------	---------

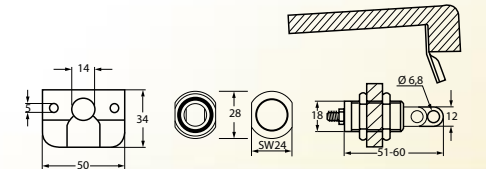

13

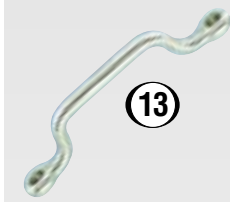

13 Befestigungsbügel

z.B. für Gurte, Tank- oder Batteriebefestigung etc; hergestellt aus Niro, 3 Stk./Pkg. Gesamtlänge: ca. 90 mm, Innenlänge: ca. 50 mm.

Best.Nr.	171020	€ 11,99
----------	--------	---------

14



14 Wasserski-Haken für Innenbord-Boote

Solide Ausführung in INOX-Material, einfache Montage! Außen-Ø 65 mm.

Best.Nr.	290005	€ 29,99
----------	--------	---------

TOP PREIS

15



15 Relinghalterung - Universal

Zur Befestigung verschiedenster Gegenstände an einer Reling oder auf einer Konsole. Ideal für z.B. Rettungsringhalterung, Navigationslichter oder auch Wasserskier bzw. Wakeboards. Halterung einfach mit den 4 mitgelieferten Schrauben am Relingrohr (18,5 bis 25,5 mm Durchmesser) befestigen und schon kann man daran fast alles montieren.

Best.Nr.	150295	€ 16,95
----------	--------	---------

Anwendungsbeispiele:



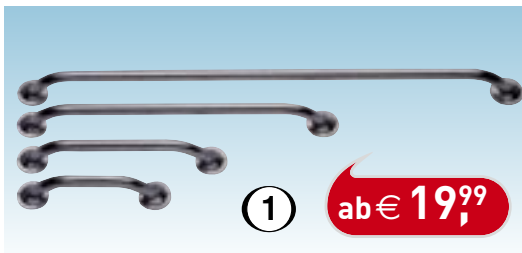

1

ab € 19,99

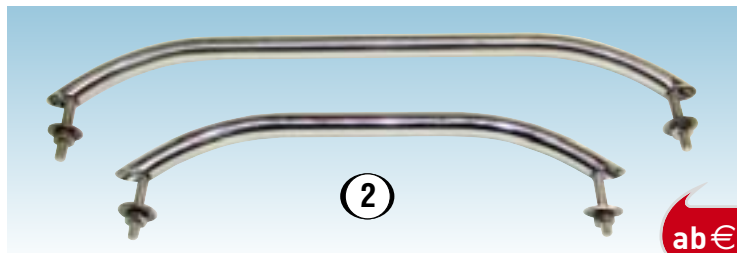

2

ab € 25,99

HANDLÄUFE

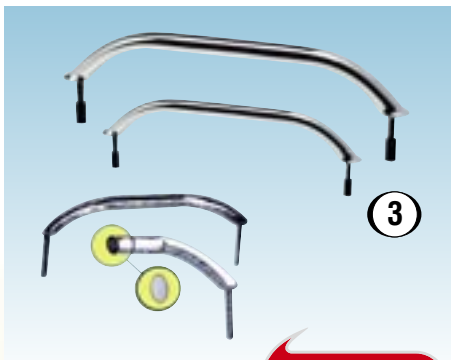

3

ab € 26,99

1 Edelstahl-Handlauf

Hergestellt aus poliertem rostfreiem Stahl; Rohrdurchmesser 22 mm; um 60° an den Enden gebogen; samt Edelstahl-Endstücken zur einfachen Montage; erhältlich in 4 Längen.

Best.Nr. 110900	Länge: 200 mm	€ 19,99
Best.Nr. 110901	Länge: 300 mm	€ 23,99
Best.Nr. 110902	Länge: 500 mm	€ 25,99
Best.Nr. 110903	Länge: 800 mm	€ 38,99

2 Handlauf

mit versenkten Schrauben. Hergestellt aus poliertem rostfreiem Edelstahl, formschön, einfache Montage, erhältlich in 3 Längen.

Best.Nr. 110905	Länge: 300 mm	€ 25,99
Best.Nr. 110906	Länge: 400 mm	€ 27,99
Best.Nr. 110907	Länge: 500 mm	€ 34,99

3 Handlauf

mit versenkten Schrauben; aus hochglanzpoliertem Edelstahl; hergestellt aus schönem, ovalem Rohr 20x25 mm. Erhältlich in 5 Längen.

Best.Nr. 110895	Länge: 220 mm	€ 26,99
Best.Nr. 110896	Länge: 305 mm	€ 27,99
Best.Nr. 110897	Länge: 407 mm	€ 28,99
Best.Nr. 110898	Länge: 420 mm	€ 29,99
Best.Nr. 110899	Länge: 600 mm	€ 39,99

4 Kunststoffgriff "Sydney"

Hergestellt aus Kunststoffmaterial, leicht gerippt – praktisch und einfach in der Montage. Gediegenes Design, erhältlich in 3 verschiedenen Farben und 2 Größen. Inkl. Schraubenabdeckungen.

Best.Nr.	Farbe	LxH	Preis
120120	beige (RAL 1013)	25x6 cm	€ 16,95
120121	hellgrau (RAL 7035)	25x6 cm	€ 16,95
120126	hellgrau (RAL 7035)	20,5x5,5 cm	€ 12,99
120127	grau (RAL 7046)	20,5x5,5 cm	€ 12,99

5 Kunststoffgriff

Günstiger Haltegriff, hergestellt aus widerstandsfähigem Kunststoff. Länge: 137 mm; erhältlich in 3 verschiedenen Farben.

Best.Nr. 120123	weiß	€ 7,99
Best.Nr. 120124	schwarz	€ 7,99
Best.Nr. 120125	grau	€ 7,99



4

Kunststoffgriff

ab € 12,99



5

Kunststoffgriff

€ 7,99



6 Scharniere aus Nirosta und Kunststoff

Hochwertige Scharniere aus rostfreiem Nirosta-Material in unterschiedlichen Ausführungen und Materialstärken. Die Ausführungen C - F sind auch aus schwarzem Kunststoff mit Nirosta-Scharnierbolzen erhältlich.

Beachten Sie bitte Folgendes bei den Maßangaben:

Länge = Länge des Gelenkes (B);

Breite = Breite der Flügel (A);

Dicke = Materialstärke;

Löcher = Anzahl der Bohrungen; Angaben sind in mm und ungefähr.

Alle Kunststoffscharniere im Abverkauf



A: Nirosta-Scharnier

Best.Nr.	Länge:	Breite:	Dicke:	Löcher:
172100	38	18+18	2,0	2/2

Preis: € 5,95



B: Nirosta-Scharnier

Best.Nr.	Länge:	Breite:	Dicke:	Löcher:
172101	37	50 gesamt	1,0	2/3

Preis: € 6,05



C: Hexagonales Scharnier

Best.Nr.	Länge:B	Breite:A	Dicke:	Löcher:	Material:	Preis:
172102	37	64 gesamt	1,0	3/3	Nirosta	€ 6,95
172200	40	62 gesamt	4,0	3/3	Kunststoff	€ 1,99
172201	60	94 gesamt	4,0	3/3	Kunststoff	€ 1,99

Preis: € 6,95
€ 1,99
€ 1,99



D: Ovale Scharnier

Best.Nr.	Länge:B	Breite:A	Dicke:	Löcher:	Material:	Preis:
172103	40	37+37	2,0	2/2	Nirosta	€ 6,95
172202	40	70 gesamt	4,0	2/2	Kunststoff	€ 1,99

Preis: € 6,95
€ 1,99

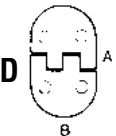

E: Semi-ovales Scharnier

Best.Nr.	Länge:B	Breite:A	Dicke:	Löcher:	Material:	Preis:
172104	40	104 gesamt	2,0	2/3	Nirosta	€ 8,85
172203	40	90 gesamt	4,0	2/3	Kunststoff	€ 1,99
172204	40	108 gesamt	4,0	2/3	Kunststoff	€ 1,99

Preis: € 8,85
€ 1,99
€ 1,99

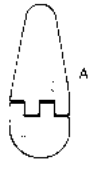

F: Doppel-ovales Scharnier

Best.Nr.	Länge:B	Breite:A	Dicke:	Löcher:	Material:	Preis:
172105	40	140 gesamt	2,0	3/3	Nirosta	€ 9,95
172205	40	110 gesamt	4,0	3/3	Kunststoff	€ 1,99
172206	40	146 gesamt	4,0	3/3	Kunststoff	€ 2,99

Preis: € 9,95
€ 1,99
€ 2,99

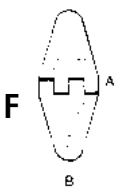

G: Rechteckiges Scharnier

Best.Nr.	Länge:	Breite:	Dicke:	Löcher:	Material:	Preis:
172123	30	22 gesamt	0,8	2/2	Nirosta	€ 5,95
172124	40	26 gesamt	1,0	2/2	Nirosta	€ 5,15
172106	60	15+15	1,0	3/3	Nirosta	€ 4,15
172108	60	20+20	1,2	3/3	Nirosta	€ 5,65
172110	75	25+25	1,5	3/3	Nirosta	€ 5,65

Preis: € 5,95
€ 5,15
€ 4,15
€ 5,65
€ 5,65

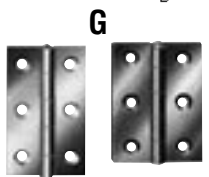

H: Quadratisches Scharnier

Best.Nr.	Länge:	Breite:	Dicke:	Löcher:	Material:	Preis:
172111	30	30 gesamt	0,8	2/2	Nirosta	€ 5,05
172113	50	50 gesamt	1,0	3/3	Nirosta	€ 7,45
172115	70	70 gesamt	1,25	3/3	Nirosta	€ 9,75

Preis: € 5,05
€ 7,45
€ 9,75



I: Breites Scharnier

Best.Nr.	Länge:	Breite:	Dicke:	Löcher:	Material:	Preis:
172118	28	80 gesamt	1,0	3/3	Nirosta	€ 7,25
172119	32	100 gesamt	1,2	3/3	Nirosta	€ 7,05
172120	33	120 gesamt	1,2	4/4	Nirosta	€ 8,15

Preis: € 7,25
€ 7,05
€ 8,15



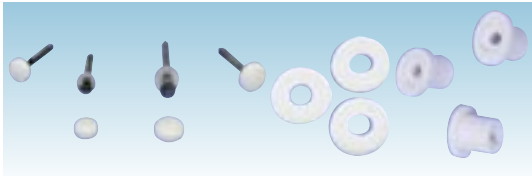

1 Abdeckkappen und Beilagen
ab € 2,99



3 Klipp
€ 9,95 **Passender Gurt siehe Seite 77**



2 Haken
ab € 11,90



4 Dauertiefpreis
€ 1,99



5 € 4,99



6 € 6,99

BORDDURCHFÜHRUNGEN



7 € 9,95

9 € 19,95

7 € 9,95

8 € 9,95

EMS-MARINE HAUSMESSEN!

TERMINE GLEICH VORMERKEN!
Tolle Aktionen warten auf Sie!

27.-29. März 2025
VOR ORT & ONLINE!

Schauen-beraten-kaufen-urlauben,
so einfach geht's!

2.-4. Oktober 2025
HERBST-MESSE!

Nach dem Urlaub ist vor dem Urlaub.

1 Abdeckkappen

Best.Nr.	f. Schrauben	Stk./Pkg.	Preis
171102	3,5-4,2 mm	10	€ 3,99
171103	4,8-6,0 mm	10	€ 4,99

Beilagen

aus Kunststoff, zur Verwendung bei Windschutzscheiben, Verdeck- und Planenbeschlägen; Farbe: weiß.

Best.Nr.	f. Schrauben	Höhe	Stk./Pkg.	Preis
171100	4,5 mm	3 mm	10	€ 2,99
171101	4,0 mm	12 mm	10	€ 4,99

2 Universell einsetzbare Kunststoffhaken

Verwendung: Planen, Verzurrungen, bei Scheuerleisten von Schlauchbooten, u.v.a., 20 Stk./Pkg.

Best.Nr.	Modell	Farbe	Preis
171109	breite Ausf.	grau	€ 19,95
171110	breite Ausf.	weiß	€ 19,95
171111	breite Ausf.	schwarz	€ 19,95
171112	mit 2 Bohrungen gerade	schwarz	€ 12,90
171113	mit 2 Bohrungen gebogen	schwarz	€ 11,90

3 Klipp für Zurring

Wird meist rückseitig bei Abdeckplanen verwendet.

Best.Nr.	Maße	Stk./Pkg.	Farbe	Preis
171105	55x34 mm	5	weiß	€ 9,95
171106	55x34 mm	5	schwarz	€ 9,95

4 Abdeckung für Lenzöffnungen

bei Ankerkasten. PVC, weiß, Maße: 55x50x12 mm (LxBxH).

Best.Nr.	2 Stk./Pkg.	Preis
171107		€ 1,99

5 Borddurchführung

Zur Abdeckung und als Spritzschutz für Motorkabel und Lenkungsgestänge. Einfache Ausführung, für Bohrung mit 68 mm.

Best.Nr. 160001	schwarz	€ 4,99
Best.Nr. 160006	weiß	€ 4,99

6 Borddurchführung

Ausführung mit verbessertem Spritzschutz durch Gummimanschette: 105 mm Ø.

Best.Nr. 160002	schwarz	€ 6,99
Best.Nr. 160007	weiß	€ 6,99

7 Borddurchführung

Ausführung mit verbessertem Spritzschutz durch Gummimanschette: 152 mm Ø.

Best.Nr. 160003	schwarz	€ 9,95
Best.Nr. 160008	weiß	€ 9,95

8 Borddurchführung

Dieses Teil ist hervorragend geeignet zur Abdeckung von diversen Kabeln, Lenkgestängen und sonstigen Leitungen, die durchs Deck geführt werden müssen. Durch einen speziellen Verschluss ist es möglich, die Decksöffnung so gut wie möglich vor eindringendem Wasser zu schützen. Ø 105 mm.

Best.Nr. 160004	schwarz	€ 9,95
Best.Nr. 160009	weiß	€ 9,95

9 Borddurchführung zum nachträglichen Einbau

Eine wirklich praxisgerechte Idee wurde mit diesem Teil verwirklicht. Endlich können Sie die alten, kaputten Borddurchführungen austauschen, ohne die Lenk- und Steuerkabel erst aufwendig demontieren zu müssen. Satz bestehend aus geteiltem Befestigungsring. Einfach mit Superkleber (nicht im Lieferumfang) die Naht zusammenkleben. Ø 120 mm.

Best.Nr. 160010	schwarz	statt € 26,95 € 19,95
-----------------	---------	-----------------------



Borddurchführung mit Kabel-Schutzschlauch

Dieses System bietet erstklassigen Schutz für die Servicekabel eines Außenbordmotors gegen Schmutz, Korrosion und Verletzungsgefahr. Komplett mit Flansch, welcher gleichzeitig als Borddurchführung agiert. Einfache Montage. Farbe: schwarz/grau.

Best.Nr.	Bohrung	Innen-Ø	Länge	Preis
160015	60 mm	50 mm	80 cm	€ 39,99

statt € 44,45

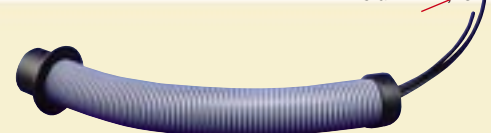



1 A: Kugelhahn
 Best.Nr. 160100 3/4" Messing mit Stahlhebel € 14,90
B: Borddurchlass-Inlet
 Messing mit Ansauggitter.
 Best.Nr. 160200 3/4" € 15,90
C: Borddurchlass-Outlet
 Messing-verchromt.
 Best.Nr. 160201 3/4" € 13,99
D: Schlauchtülle mit Außengewinde
 Messing.
 Best.Nr. 160280 3/4" € 3,49
 Best.Nr. 160290 1/2" € 3,80
 Best.Nr. 160293 1 1/2" € 4,99
E: Borddurchlass-Outlet
 Kunststoff weiß mit 19 mm Tülle für 35 mm Bohrung.
 Best.Nr. 160210 3/4" € 6,40
F: Schlauchtülle
 Kunststoff, 90° Winkel.
 Best.Nr. 160281 3/4" € 4,99

2 Stoppel
 Universell einsetzbare Stoppel für Lenzöffnung, etc...
 Best.Nr. Durchmesser Ausführung Preis
 160020 23 mm Kunststoff(2 Stk./Pkg.) € 9,99
 160021 23 mm Messing € 8,99
 160022 23 - 25 mm Kunststoff, expandierbar € 13,99
 160024 35 mm Kunststoff € 14,45
 160023 40 mm Kunststoff, expandierbar € 14,99
 u. größer

3 Lenzöffnung
 mit Schraubverschluss und O-Ring-Dichtung, Kunststoff, Ø 26,3 mm, 2 Stk./Pkg.
 Best.Nr. 160030 schwarz € 9,99
 Best.Nr. 160031 weiß € 9,99

4 Schläuche
A: Hochflexibler PVC-Schlauch mit eingearbeitetem Gewebe; sehr widerstandsfähig.
 Best.Nr. Innen-Durchmesser Preis/m
 160519 12 mm statt € 3,65 € 2,99
 160520 16 mm statt € 4,15 € 3,49
 160521 19 mm statt € 4,85 € 3,69
 160522 25 mm statt € 7,20 € 5,99
 160523 35 mm statt € 15,40 € 9,99
 160524 50 mm **Abverkauf** statt € 29,95 € 7,99
B: Flexibler PVC-Schlauch
 mit eingearbeiteter PVC-Spirale zum Schutz gegen Abknicken.
 Best.Nr. Innen-Durchmesser Preis/m
 160510 20 mm statt € 4,65 € 3,99
 160511 25 mm statt € 5,75 € 4,99
 160512 35 mm statt € 6,99 € 5,99

5 Rückschlagventil
 Aus Polypropylen hergestelltes Rückschlagventil mit Gummi-Flapper. Für den Zweck, dass Wasser nur in eine einzige Richtung fließt. Z.B. beim Ansaugen aus der Bilge, damit beim Stoppen der Lenzpumpe das Restwasser nicht wieder zurückfließen kann.
 Best.Nr. 160301 13, 19, 25 mm € 9,99
 Best.Nr. 160302 25, 32, 38 mm € 16,99

6 Vetus Reduzierstück
 Vorlaufstück zur Verwendung/Verbindung verschieden großer Schläuche. Kann beliebig gekürzt werden. Die Schläuche werden einfach mit einer Schlauchschelle befestigt.
 Best.Nr. Durchm. Preis
 160300 13-38 mm € 18,45
 160299 30-60 mm € 18,95

7 WHALY Lenzstoppel
 Original Whaly heckseitiger Kiel-Stoppel, inkl. Dichtring.
 Best.Nr. 911674 € 6,95
 Passendes Werkzeug zum Öffnen des Whaly-Lenzstopfels.
 Best.Nr. 911673 € 12,95

2 Stoppel
 ab € 8,99

3 Lenzöffnung
 € 9,99

5 Rückschlagventil
 ab € 9,99

7 **TOP PREIS**

9 Belüftungsgitter
 ab € 6,37/Stk.

8 Motorraum-Lüfter
 Absaugventilator für Motorraum, Küche, Toilette etc.; Förderleistung ca. 4-5 m³/min.; 12V; für Schlauchdurchmesser v. 75 mm.
 Best.Nr. 110160 € 38,90

8 **€ 38,90**

9 Belüftungsgitter
 der Serie TOP-LINE. Aus formschönem weißen Kunststoff.
 Best.Nr. Maße in cm Stk./Pkg. Preis
 160503 8,5x8,5 3 € 19,10
 160505 12x12 2 € 19,90
 160504 20x10 2 € 19,90

10 Belüftungsgitter
 Kunststoff, schwarz; Maße 94x94 mm
 Best.Nr. 160501 mit Flansch Durchm. 75 mm € 5,90
 160502 ohne Flansch (2 Stk./Pkg.) € 9,30

10 Belüftungsgitter
 Kunststoff, schwarz; Maße 94x94 mm
 Best.Nr. 160501 mit Flansch Durchm. 75 mm € 5,90
 160502 ohne Flansch (2 Stk./Pkg.) € 9,30

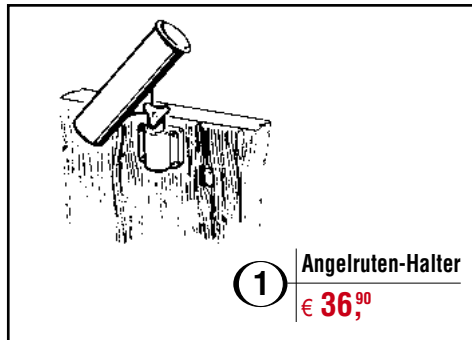

1 Angehruten-Halter
€ 36,90

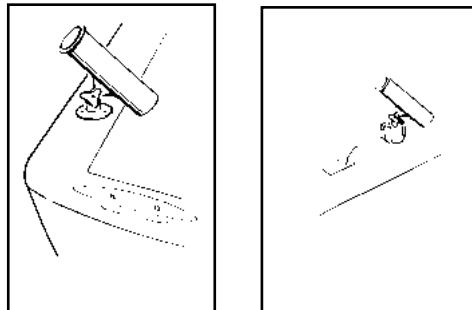

2 Angehruten-Halterung
€ 18,99



1 Angehrutenhalter Universalmodell

Für 3 verschiedene Montage-Möglichkeiten (Aufbau, Anbau oder Relingmontage); aus widerstandsfähigem Kunststoff. Durchm.: 40 mm; Länge: 21,5 cm

Best.Nr. **110380** schwarz € 36,90
(Lieferung ohne Schrauben, s.S. 124)

2 Angehruten-Halterung

Standardmodell zum Einlassen auf Deck; Kunststoff mit Abdeckkappe; Durchm.: 40 mm; Länge: 23 cm; 2 Stk./Pkg.

Best.Nr. **110386** weiß € 18,99
(Lieferung ohne Schrauben, s.S. 124)

SCHEUERLEISTEN-FENDERPROFILE



Scheuerleisten-Fenderprofile

RADIAL™, ein völlig neues Profil-System, eine Scheuerleiste welche sich nahezu „kinderleicht“ und ohne Spezialwerkzeug montieren lässt. Sehr viele Werften setzen heute auf RADIAL™ um wertvolle Produktionszeit zu sparen. Einfach perfekt ist RADIAL™ aber auch um ältere Boote optisch wieder in Schuss zu bringen oder ramponierte Scheuerprofile auszu-tauschen! Gelifertert wird es im SET mit allen notwendigen Teilen (Kunststoff-Montageschiene - 2m Stücke & Scheuerprofil jeweils in angegebener Länge, 2 Edelstahl-Endkappen und 1 Verbindungskappe).

Montiert wird es in nur 3 Schritten:

- 1) Schiene anschrauben
- 2) weiches RADIAL™-Profil von Hand überstülpen – kein Spezialwerkzeug oder vorwärmen notwendig!
- 3) mit beiliegenden Endkappen ästhetisch vollenden

Scheuerleisten-Set RADIAL™

Best.Nr.	Modell Radial™	HöhexTiefe mm	Länge m	Preis*
211100	30 weiß	30x20,3	12	€ 279,-
211101	30 schwarz	30x20,3	12	€ 279,-
211102	30 grau	30x20,3	12	€ 279,-
211103	40 weiß	40x25	18	€ 549,-
211104	40 schwarz	40x25	18	€ 549,-
211105	40 grau	40x25	18	€ 549,-
211106	52 weiß	53x39	24	€ 880,-
211107	52 schwarz	53x39	24	€ 880,-
211108	52 grau	53x39	24	€ 880,-
211109	65 weiß	64,9x39,1	24	€ 1.011,-
211110	65 schwarz	64,9x39,1	24	€ 1.011,-
211111	65 grau	64,9x39,1	24	€ 1.011,-
211112	80 weiß	85x52	24	€ 1.423,-
211113	80 schwarz	85x52	24	€ 1.423,-
211114	80 grau	85x52	24	€ 1.423,-

Scheuerleisten-Ersatzteile

Best.Nr.	Ersatzteil	für Modell Radial™	Material	Preis
211152	Endkappe	30	PVC, weiß	€ 14,15
211153	Endkappe	30	Edelstahl	€ 27,35
211154	Verbindungskappe	30	PVC, weiß	€ 13,05
211162	Endkappe	40	PVC, weiß	€ 15,15
211163	Endkappe	40	Edelstahl	€ 29,45
211164	Verbindungskappe	40	PVC, weiß	€ 13,85
211165	Verbindungskappe	40	Edelstahl	€ 29,45

Einfache Montage



Ersatzteile für andere Modelle und Profile im Großgebäude auf Anfrage!

*) Produkt ist nur als Sperrgut zu versenden, daher informieren wir Sie vor Versand der Ware über unsere günstigen Sperrgut-Tarife.



Ästhetik



Elegante Biegungen



Haftfestigkeit



Formschönes Ende



Angehruten-Halter
s.S. 75/L



ems-marine.com



1 **TOP PREIS**
ab € 33,99

2 ab € 49,99

3 Schwimmerschalter
€ 22,90

Sehr praktisch beim Einbau von Bilgepumpen sind Rückschlagventile. Siehe Seite 130.

4 Schwimmerschalter
€ 28,90



NEU
ab € 37,99

7

8 SHURFLO-Pumpe
ab € 79,99 **TOP PREIS**

5 Tauchpumpe
€ 23,99

6 € 16,99

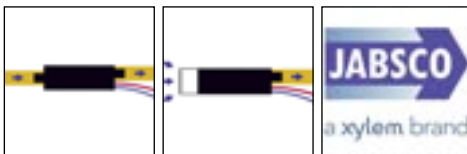

9 Filter
9,99 **TOP PREIS** **TIPP**

1 Bilgepumpen
Smart, langlebig, attraktiv und effizient sind diese hochwertigen 12V-Bilgepumpen. Hochwertiges Kunststoffmaterial sowie ein „heavy-duty“ starker Motor, einfachste Montage, demontierbares Sieb zur einfachen Reinigung und kompakte Maße (h=10,9 cm, Ø 61 mm) sind die Features dieser Pumpe.

Best.Nr.	Modell	Förderm./min.	Schlauchanschl.	Preis
110126	360	22 lt.	19 mm	€ 33,99
110127	550	34 lt.	19 mm	€ 38,99
110128	750	47 lt.	19 mm	€ 39,99
110129	1100	69 lt.	29 mm	€ 41,99

2 Automatische Bilgepumpe
Bilgepumpe mit integriertem Schwimmerschalter. Einfache und platzsparende Montage und Reinigung durch abnehmbares Pumpenteil; inkl. Testknopf zur Funktionsprüfung.

Best.Nr.	Mod.	Förderm./min.	Schlauch-Ø	Preis
110130	600	ca. 38 lt.	19 mm	€ 49,99
110132	750	ca. 48 lt.	19 mm	€ 64,99
110133	1100	ca. 70 lt.	29 mm	€ 66,99

3 Schwimmerschalter
Extra flacher, automatischer Schalter für jede Art von Bilgepumpen; korrosionsfest; ohne Schutzgitter.

Best.Nr.	Preis
110154	€ 22,90

4 Schwimmerschalter
Automatischer Schalter für jede Art von Bilgepumpen; korrosionsfest; mit Schutzgitter.
Best.Nr. 110139 € 28,90

5 Kleine Tauchpumpe mit Rückschlagventil
Ein Rückschlagventil sorgt dafür, dass das Wasser beim Abschalten der Pumpe nicht in den Wassertank zurückfließt. Das integrierte automatische Rückschlagventil hält den Druck im Leitungssystem auch bei ausgeschalteter Pumpe. Fördermenge: 15 lt./min., 1,5 bar, 12 V.
Best.Nr. 110109 € 23,99

6 Kleine Tauchpumpe
Ruhige und vibrationsarme 12 Volt Tauch-Wasserpumpe in Kunststoffgehäuse mit Abfluss nach oben. Schlauchanschluss: ca. 10-12 mm. Durch den geringen Außendurchmesser von nur ca. 35,5-40 mm eignet sich diese Pumpe etwa hervorragend, um in kleineren Wasserkanistern versenkt zu werden.

Best.Nr.	Fördermenge	-höhe	Preis
110108	10-12 lt/min	4-5 m	€ 16,99
110105	16 lt /min	6 m	€ 20,99

7 Tauch- und In-Line-Pumpen
Für eine Vielzahl von Einsatzmöglichkeiten sowohl an Bord als auch an Land geeignet. Ideal zum Auspumpen von Bilgenwasser aus engen Räumen, für Bordduschen, zum allgemeinen Abspülen oder zum Betanken mit Wasser ganz egal ob Süßwasser oder Salzwasser, auch Warmwasser bis 60°C. Durch einfaches Entfernen des Siebes wird aus der Tauchpumpe eine selbstansaugende Inlinepumpe. Robustes, kompaktes Design mit leicht zu reinigendem Aufsteckfilter. 12V – 4,5A.
Best.Nr. Längex Ø Fördermenge Anschluss Preis
110113 135x38 mm 12,7 lt/min. 10/13 mm € 37,99
110114 176x41 mm 17,7 lt/min. 12/12 mm € 44,99
110115 180x41 mm 31,6 lt/min. 27/20 mm € 49,99

10 Bilgepumpenbox
€ 84,99

8 SHURFLO Wassersystempumpe auch mit Druckschalter 12V
Speziell für den Gebrauch im Marinebereich. Shurflo-Pumpen zeichnen sich durch Sicherheit, Zuverlässigkeit und einfachste Wartung aus. Selbstansaugend (außer Art. 110117); für gleichmäßigen Pumprrhythmus; leises Laufgeräusch; absolut trockenlaufsicher; kompakte Abmessungen.

Best.Nr.	Modell	lt./min	Druck max.	Drucksch.	Preis
110117	Nautilus	3,7	2,4 bar	-	€ 79,99
110116	Standard	11,4	3,8 bar	ja	€ 179,99

9 Inline-Schutzfilter
Einfache Schlauchmontage. Geeignet für unsere SHURFLO Wasserpumpenserie (siehe Nr. 8).
Best.Nr. 110137 12/13 mm Schlauchanschluss € 9,99
Best.Nr. 110138 19 mm Schlauchanschluss € 9,99

10 Bilgepumpen-Systembox für Duschanlagen
Auffangbehälter, geeignet für mehrere Abwässer an Bord. Eingebaute Bilgepumpe (mit autom. Schwimmerschalter) und vielen verschiedenen Anschlüssen. Ein internes Rückschlagventil verhindert den Rückfluss. Herausnehmbarer Filter und transparenter Deckel. Mehrere Einlässe: 2x19, 25, 29 und 38 mm, Auslass: 19 mm, Förderleistung: ca. 47 lt./min., Maße LxBxH: 33,4x21,5x11,2 cm, 12 V.
Best.Nr. 110131 € 84,99



ab € 119,99

1



2

Wassersystempumpe
ab € 62,95

Flansch für Befüllung
und Entleerung kann
an beliebiger Stelle
eingebaut werden!



3 Schöpfkelle
€ 14,99



4 PVC-Schöpfkelle
€ 9,99



Zack-Zack
2 Größen

5

ab € 14,99



6

€ 24,99

1 Flexible Wassertanks

Wasser an Bord ist eine wichtige und nützliche Sache. Vielerorts stellt sich jedoch die Frage, wo sich am Schiff ein Wassertank unterbringen lässt. Flexible Tanks benötigen zwar auch irgendwo Platz, sind aber vielfach leichter und einfacher einzubauen, als etwa vergleichbare Tanks aus Nirosta oder hartem Kunststoff. Diese Tanks sind aus extrem robustem Elastomer-Thermoplastik, einem speziellen Kunststoff, hergestellt und werden komplett mit Füllflansch, sowie Anschlussteilen für Entlüftung und Entleerung (u.a. 16/18 mm) geliefert. Die Schweißnähte sind doppelt verarbeitet und garantieren somit einen hohen Qualitätsstandard.

Best.Nr.	Beschreibung	Maße (ca.)	Inhalt	Preis
130090	Rechteck-Form	73x 73 cm	60 lt.	€ 119,99
130091	Rechteck-Form	73x 77 cm	75 lt.	€ 124,99
130092	Rechteck-Form	74x100 cm	100 lt.	€ 129,99*
130096	Rechteck-Form	74x125 cm	120 lt.	€ 139,99*
130097	Rechteck-Form	73x115 cm	150 lt.	€ 149,99
130093	Dreieck-Form	86x21x93 cm	55 lt.	€ 129,99

* Ausführung wie dreieckige Form jedoch rechteckig.

2 PROFI-Wassersystempumpe

Selbstansaugende, sehr robuste 12V Druckwasserpumpe mit Druckschalter; kraftvoller Wasserfluss ohne Druckschwankungen; trockenlaufsicHER; vibrationsarm; leises Laufgeräusch; inkl. Filter und thermischem Überlastungsschutz (außer bei Art. 110110).

Best.Nr.	Fördermenge	Druck max.	Abmessungen	Preis
110110	ca. 3,8 lt./min.	2,80 bar	160x100x 61 mm	€ 62,95
110111	ca. 12,5 lt./min.	2,40 bar	210x100x100 mm	€ 109,95
110112	ca. 17 lt./min.	2,80 bar	250x100x100 mm	€ 116,95

3 Schöpfkelle

Kann auch als Trichter mit Sieb verwendet werden.
Best.Nr. 110140 rot € 14,99

4 PVC-Schöpfkelle MIT GRIFF

Best.Nr. 110141 € 9,99

5 Super-Pumpe „Zack-Zack“

Einfache aber wirkungsvolle Pumpe zum Befördern von Flüssigkeiten aller Art. Mit simpler Handbewegung bringen Sie die Flüssigkeit ins Fließen und können Benzin, Wasser, Öl oder Wein usw... umfüllen. Schlauchlänge 1,7 m.
Best.Nr. 110122 10 lt./min. statt € 25,- € 14,99
Best.Nr. 110123 30 lt./min. statt € 37,50 € 19,99

6 Unterdruck-Lenzpumpe

Gut geeignet für kleinere Motor- und Schlauchboote. Wird einfach am Außenborder befestigt, wodurch während der Fahrt ein Unterdruck das Wasser aus dem Boot saugt.
Best.Nr. 110125 € 24,99

7 Campy-Dusche



€ 139,99

- ✓ bewährt
- ✓ praktisch
- ✓ gute Qualität



7 Campy-Dusche

Dieses kompakte, aber dennoch komplette Duschet ist ein betriebsfertiges Wasserversorgungssystem inklusive Handdusche (abstellbar) und 2 m Schlauch. Der Tank fasst ca. 20 lt., die Tauchpumpe fördert bis zu ca. 12 lt./min. und funktioniert über eine etwa 4 m lange Zuleitung an jedem beliebigen 12V-System mit Zigaretten-Stecker. Ideal wenn Sie sich überall und unabhängig duschen möchten und das ohne viel Aufwand.
Best.Nr. 250012 statt € 155,90 € 139,99



1 Borddusche-Armatur und Zubehör

ab € 7,90



ANWENDUNGSBEISPIEL:

Box siehe Seite 117



2 Edle Brausearmaturen Top-Line

preisreduziert

ab € 12,99



1 A: Borddusche-Brausearmatur

Komplett mit EIN/AUS - Daumentaste und Schlauch. Farbe: weiß. Material: Kunststoff mit Metallflansch.

Best.Nr. 110100 2,5 m Schlauchlänge € 16,95
Best.Nr. 110102 5 m Schlauchlänge € 22,95

B: Borddusche-Brausearmatur

Brausearmatur ohne Schlauch. Farbe: chromfarbig.

Best.Nr. 110104 statt € 19,95 € 12,99

C: Runde Einbauhalterung für Dusche

Formschöne runde Box aus Kunststoff mit Deckel. Farbe: weiß; ideal für obige Brausearmatur. Außendurchmesser: 88 mm; Einbaudurchmesser: 66 mm.

Best.Nr. 110101 € 16,95

D: Einbaufansch für Dusche

Eine einfache runde Borddurchführung, welche genau auf den Duschgriff obiger Armatur passt. Dieses Teil kann einzeln oder in Kombination mit dem separat erhältlichen Artikel-Nr. 110302 (siehe Seite 109) verwendet werden. Einbaudurchmesser: 3 cm.

Best.Nr. 110103 € 7,90

2 A: Borddusche-Brausearmatur

Formschönes Modell der Serie TOP-LINE. Best.Nr. 110406 weiß/chrom

€ 19,99

B: Duschschlauch

Passend zu Brausearmatur 110406

Best.Nr.	Länge	Preis
110413	2,5 m	€ 12,99
110414	4,0 m	€ 21,95

C: Einbauhalterung für Dusche

Diese durchdachte Halterung ermöglicht eine vertikale und horizontale Installation. Als Einbauhalterung passend für Brausearmatur Art. 110100, 110102, 110104 u. 110406. Außendurchm.: 98 mm; Einbaudurchm.: 69 mm; Einbautiefe: 63 mm.

Best.Nr. 110411 € 24,95

D: Mischarmatur

Komplett mit Anschlussgewinde vorbereitet zur Installation. Für Mischung Warm- und Kaltwasser sowie mit Funktion Auf- und Abdrehen.

Best.Nr. 110410 € 33,90

E: Einbaufach mit Misch- und Brausearmatur

Formschönes Top-Line-Staufach zum Einbauen inkl. Mischarmatur, Top-Line-Brause. Maße: ca. 18,5x11 cm. Best.Nr. 110416 4 m Duschschlauch € 89,90

F: Einbaufach mit Wasserhahn

Formschönes Modell der TOP-LINE Serie mit eingebautem Wasserhahn. Ideal für diverse Anwendungen im Bord-Wassernetz – bzw. auch sehr gut geeignet als Hauptwasserhahn bei vorhandener Frischwasserleitung mit Marina-Anschluss. Maße ca. (LxBxT): 9,5x9,5x5,5 cm.

Best.Nr. 110409 statt € 37,99 € 22,99



ems-marine.com

1 Elektr. Toilette

HIGH QUALITY



ab € 289,-

2 Toilette

TOP PREIS

€ 159,95



4 Porta-Potti

NEU



ab € 78,99

3 MACERATOR-Pumpe

€ 129,99



Absaugpumpe für Schmutzwassertanks!

5 WC-Bürste

€ 12,99



6 Toilettenpapier

€ 5,49

TOP PREIS



9 Pury Rinse

€ 9,99

TOP PREIS



10 PURY BLUE

€ 14,99



1 Elektrische Schiffstoilette

Für den Betrieb mit 12 V. Robuste Ausführung mit Porzellanmuschel, geräuscharmer und problemloser Betrieb durch Zerhackersystem, seewasserfest, leicht austauschbar bei vorhandener Handpumptoilette, sehr einfache Installation.

Maße (BxTxH): ca. 35x48x37 cm; Abfluß: 25 mm.
 Best.Nr. 110085 mit Kunststoffsiß € 289,-
 Best.Nr. 110086 mit Voll-Holzsiß € 299,-

2 Schiffstoilette "NP" mit Handpumpe

Eine modifizierte Ausführung unseres bereits seit Jahren bewährten Vorgängermodells. Die robustere Ausführung der Handpumpe und auch der Porzellanmüschel gewährleisten absolute Langlebigkeit und Funktionalität. Die Toilette ist seewasserbeständig und sehr einfach in der Installation. Minimale Pumpgeräusche.

Best.Nr. Typ Maße (BxTxH) Preis
 110072 Kunststoffsiß 44x41x33cm € 159,95

3 MACERATOR Pumpe

Selbstsaugende Fäkalien- bzw. Abwasserpumpe mit Zerhackersystem. Pumpe aus Messing. Förderleistung ca. 45 lt./min.; Maße: 281x92x106 mm; Anschluss Einlass 38 mm, Auslass 25 mm; 12V.
 Best.Nr. 110150 € 129,99

4 Thetford Porta-Potti Qube

Meistverkauft, klein und kompakt wie keine andere Toilette – zudem tragbar und vollkommen geruchlos dafür steht Marken-Qualität von Thetford. Vollkommen geruchlos und leicht zu reinigen.

Porta Potti mit Kolbenpumpe – sind inkl. Haltevorrichtung und Füllstandsanzeige für Fäkalientank. Darunter auch das aller kleinste Modell 335.

Best.Nr. Modell Frisch/Abw. Maße (BxHxT) mm Preis
 110089 335 10 / 10 lt. 342x315x382 € 139,99
 110090 345 15 / 12 lt. 383x330x427 € 92,99
 110091 365 15 / 21 lt. 383x414x427 € 109,99

Porta Potti mit Balgenpumpe – Grundmodell mit natürlicher Sitzhöhe.

Best.Nr. Modell Frisch/Abw. Maße (BxHxT) mm Preis
 110087 145 15 / 12 lt. 383x330x427 € 78,99
 110088 165 15 / 21 lt. 383x414x427 € 79,99

8 Aqua KEM

€ 18,99

TIPP



7 Aqua Rinse

€ 15,49

TOP PREIS



5 WC-Bürste mit Halterung

Eine sehr handliche und kompakte WC-Bürste speziell für den Einsatz auf Booten und Wohnmobilen entworfen. Komplett mit einer praktischen Halterung zum Anschrauben an Wänden und Schotten. Maße Halter: ca. LxBxH: 110x95x150 mm. Länge der Bürste: 370 mm.
 Best.Nr. 520341 € 12,99

6 Toilettenpapier

Spezielles zweilagiges Toilettenpapier für tragbare chemische Toiletten. Leicht auflösend und verklumpt nicht; 4er Pack.
 Best.Nr. 520160 Thetford Aqua Soft € 5,49

7 Thetford Aqua RINSE PLUS

Im Frischwassertank sorgt Aqua RINSE mit Lavendelduft für eine effektivere und damit bessere Spülung. Es hinterlässt einen dünnen Schutzfilm im Toilettenbecken und verhindert somit Ablagerungen bzw. erleichtert die Reinigung. **Achtung!** H317
 Best.Nr. 520162 (€ 10,33/lt.) 1,5 Liter € 15,49

8 Thetford Aqua KEM BLUE

Effektiver Sanitärzusatz, verhindert Ablagerungen an der Tank-Innenseite und reduziert Gas- sowie Geruchsbildung, Fördert den Abbau von Fäkalien und Toilettenpapier und erleichtert damit das Entleeren, Waldluft (Pinien). Konzentrat für ausgiebig bekannte Erergiebigkeit. **Achtung!** H318, H400, H410, H412
 Best.Nr. 520161 (€ 24,35/lt.) 780 ml € 18,99

Papier-Auflagen
 20 Stk.
 Best.Nr. 520375 € 1,99

Bei Bestellung eines WC's bis 15.6.2025 erhalten Sie 1 Stk. 520374 und 1 Stk. 520375 gratis als Zugabe!



9 Pury Rinse

Reinigungsmittel und Deodorant für den Frischwassertank. Zitronensäure verhindert und entfernt Wasserstein, Kalk und andere Ablagerungen. Lavendelöl sorgt für angenehmen Frischeduft. **Achtung!** EUH210
 Best.Nr. 520283 (€ 5,-/lt.) 2 Liter € 9,99

10 Pury Blue WC-Flüssigkeit

Hocheffektive Sanitärflüssigkeit für alle WCs und Fäkalientanks, verhindert die Geruchsbildung und wirkt desinfizierend. **Achtung!** H315, H317, H318, H334, H335, H341
 Best.Nr. 520282 (€ 7,50/lt.) 2 Liter € 14,99

11 SANI CLEAN

Der Toiletensitzreiniger in der praktischen Sprühflasche für unterwegs. Reinigt zuverlässig alle Oberflächen und sorgt für strahlenden Glanz und sicheren Schutz. **Achtung!** EUH210
 Best.Nr. 520374 (€ 49,83/lt.) 60 ml € 2,99

1 Wasserfilter
€ 39,⁹⁹



TOP PREIS

2 Aktivkohlefilter
€ 47,⁹⁵



6 Spülwasserspender
€ 16,⁹⁹



TIPP



FUEL Transfer-Pumpe SEAFLO

Diese Pumpe wurde entwickelt um das Tanken bzw. Umfüllen von Kraftstoffen oder anderen Flüssigkeiten zu erleichtern. Zum Beispiel von einem Kanister in ein anderes Behältnis. Ausgestattet mit Sensor, der automatisch stoppt wenn der Tank gefüllt ist. Inklusive 3,7V-Li-Batterie für ordentliche Pumpleistung bis zu 12 l/min und 2h Betrieb. Abflussschlauch: 105 cm.
Best.Nr. 110121 www.ems-marine.com

3 Pura Tank
€ 17,⁹⁹



8 PURYSAN
€ 17,⁹⁹



2 Aktivkohlefilter
€ 47,⁹⁵

3 PURA TANK

Reinigungs- und Desinfektionsmittel für Wassertanks, Rohrleitungen, Pumpen und Anschlüsse. Tötet Algen und Bakterien ab; geruchs- und geschmacksneutral; ausreichend für 160 lt. Tankinhalt. Wir empfehlen den Tank ein- bis zweimal im Jahr zu desinfizieren.
Achtung! H319

Best.Nr. 520311 (€ 35,98/lt.) 500 ml € 17,99

4 CLEAN A TANK mit Zitronensäure

Ungiftiges Reinigungsmittel für Trinkwasseranlagen; gegen Kalkablagerungen, schlechten Geschmack und faulige Gerüche. Nach erfolgreicher Anwendung empfehlen wir PURA TANK und AQUA CLEAN.
Achtung! H319

Best.Nr. 520310 (€ 37,98/kg) 500 g € 18,99

5 AQUA CLEAN

Für frisches und sicheres Trinkwasser an Bord. Zur Entkeimung und Dauerfrischhaltung Ihres Trink- und Brauchwassers. Auf Silberbasis ohne Chlor; hält Ihr Trinkwasser bis zu 6 Monate keimfrei, geruchs- und geschmacksneutral, über Jahre lagerfähig schützt es Sie und Ihre Familie vor unerwünschten Erkrankungen während der schönsten Stunden des Jahres.
Achtung! H410

520305 100 Tabletten für à 20 lt. Trinkwasser € 25,99

520306 (€ 144,90/lt.) 100 ml für 1.000 lt. Trinkw. € 14,49

520307 (€ 259,90/kg) 100 g für 10.000 lt. Trinkw. € 25,99

4 Clean a Tank
€ 18,⁹⁹



9 PURYCLEAN
€ 20,⁹⁹

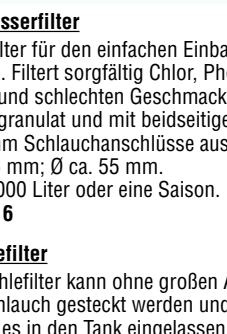

5 Aqua-Clean
ab € 14,⁴⁹



10 WC-Öl
€ 9,⁹⁹



6 Spülwasserspender

Zusatz zum Spülwasser mit Spender; erstklassige Lösung gegen Ablagerungen, Kalk, Gerüche und Bakterien im gesamten Spülbereich Ihres Bord-WC's. Spendet frischen Duft bei jeder Spülung, einfachste Montage, passend für 1/2" und 3/4" Schläuche; 1 Fläschchen hält bis zu 400 Pumpenhübe bei manuellen Toiletten.

Achtung! H315, H317, H411

Best.Nr. 520300 T-Stück inkl. Spülwasserspender € 16,99
520304 Ersatzfläschchen (€ 99,90/lt.) 100 ml € 9,99

7 FROSTSCHUTZ

Zum Überwintern Ihres Frischwasser-, Kühlwasser- oder Toiletensystems; ungiftig; erspart das vollständige und aufwendige Entwässern der Systeme. Einfach dem Wasser beimengen – fertig; 2 lt. gemischt mit 3 lt. Wasser ergibt einen Schutz bis -21°C.

Best.Nr. 520315 (€ 18,-/lt.) 2 Liter € 35,99

8 PURYSAN-ULTRA

Hocheffektives WC-Konzentrat für alle Fäkalientanks und Camping WC's. Wirkt desinfizierend, verhindert Geruchsbildung, zersetzt Toilettenpapier und Fäkalien, über 90 % biologisch abbaubar. 500 ml geeignet für 500 Liter (mit Dosierkopf).

Achtung! H302, H315, H317, H318, H411
Best.Nr. 520301 (€ 35,98/lt.) 500 ml € 17,99

9 PURYCLEAN

Zur Reinigung und Desinfektion von Abwassertanks und -systemen. Beseitigt unangenehme Gerüche, entfernt selbsttätig Ablagerungen. Sollte einmal pro Saison verwendet werden, bevor sich der Schmutz richtig festsetzt. Sehr ergiebig. **Achtung!** H319

Best.Nr. 520302 (€ 41,98/kg) 500 g € 20,99

10 Yachticon's WC-Öl

Schmiert und schützt alle Gummidichtungen Ihres Bord-WC's. Es entfernt Salzablagerungen, schmiert die Innenwände des Pumpzylinders, der Kolbenstange und verhindert das Festsetzen der Pumpventile. Das WC-Öl ist umweltschonend, da dessen Rezeptur auf einem natürlichen Öl basiert. Ebenso ist es für elektrische Toiletensysteme und für Schieber in Campingtoiletten geeignet.

Best.Nr. 520340 (€ 99,90/lt.) 100 ml € 9,99



① **Leicht,
kompakt,
hohe Spitzenleistungen**

1 T-POWER 1500 W - reiner Sinus

Dauerleistung von 1500W und Spitzenleistung von 3000W bei echter Sinus-Spannung mit 50Hz sind für den T-Power-Inverter kein Problem. Eingangsspannung: 12 V, (BxHxT 335x203x78 mm), durch modernste Elektronik lediglich ein Gewicht von nur 2,5 kg. Optional ist eine Fernbedienung zum Aus-/Einschalten realisierbar. Ausgang: 2 Schuko-Steckdosen.
Best.Nr. 340119 statt € 699,- € 479,-



④

€ 39,99



NEU

③



QUICK CHARGE 3.0

€ 24,99



NEU

②



2 Schaltpaneel SUV mit Voltanzeige und USB-Buchsen

Elegantes Paneel mit 5 wasserfesten Wipp-Schaltern – attraktive Funktionsbeleuchtung mit Blue-LED. Zudem digitale Volt-Anzeige sowie 2 Stk. USB-A Buchsen 5V mit satten 4,2 A Gesamtleistung. Gummiabdeckung für die USB-Buchse.
Best.Nr. 310113 € 89,99

3 USB-Universal Einbausteckdose 3.0 QC

Ihnen fehlen leistungsstarke USB-Buchsen an Bord – mit dieser Steckdose laden Sie fast alles schneller als je zuvor. Die QC- und PD-Technologie variiert die Ladeleistung je nach Ladezustand für superkurze Ladezeiten.
1 Stk. Quick-Charge USB-A Buchsen 3.0
2 Stk. Power-Delivery USB-C Buchse 3.0
Best.Nr. 310094 Eingang: 12-24V statt € 39,99 € 24,99

4 LED Deck-/Breitstrahler

Ein qualitativ sehr hochwertiger LED-Strahler mit einer hohen Leuchtstärke von 750 Lumen durch spezielle Acryllinsen. Der Einsatzort an Bord, sowohl im Innen- als auch im Außenbereich (z.B. auf Rollbar), ist nahezu unbegrenzt. Der Strahler ist hermetisch versiegelt (IP67) und hat eine Lebensdauer von 50.000 h. Maße (LxBxH): 89,1x145,5x45,4 mm, 10-30 V.
Best.Nr. 320238 5 LED je 3 W TOPPREIS statt € 49,99 € 39,99

HYDREX Schutz vor Feuchtigkeit

Zum Schutz oder auch Reinigung Ihrer elektrischen oder elektronischen Geräte. Bildet einen wasserdichten Film und beseitigt zuverlässig die vorhandene Feuchtigkeit, damit alle Geräte optimal funktionieren. Hinterlässt einen lang anhaltenden Antikorrosionsschutzfilm, der den behandelten Bereich schützt. HYDREX vermeidet Anlaufschwierigkeiten, elektrische Verluste und Kurzschlüsse. Es bringt die elektrischen Geräte-Eigenschaften auf ihre ursprüngliche Form zurück, selbst wenn Wasser vorhanden ist. Schützt alle Arten von Anschlüssen vor Korrosion – auch bei salzhaltiger Atmosphäre.
Achtung! H220, H222, H229, H304, EUH066
Best.Nr. 520158 (€ 113,27/lit.) 150 ml € 16,99



1 LED Navigationslicht

ab € 32,99

Navigationslichter mit Batteriebetrieb!

4 Navigationslicht

ab € 59,99

TOP PREIS

2

**3er SET
Speziell für
Schlauchboote**

€ 26,99

5 Ankerlicht

€ 49,99

MEIST VERKAUFT

6

€ 89,99

TOP PREIS

3 Lichtbefestigung

€ 17,99

HIGH QUALITY

7 LED Ankerlicht

€ 16,99

8 LED Ankerlicht

€ 34,99

TOP PREIS

1 LED Navigationslicht
Ideal für nächtliche Ausflüge kleinerer Boote. Die Saugnapfhalterung ist leicht an fast jeder glatten Fläche, wie z.B. am Motor anzubringen, wobei die Befestigung vertikal oder horizontal erfolgen kann. Der PVC-Sockel kann auf Ihrem Schlauchboot auch idealerweise aufgeklebt werden. Batterien nicht im Lieferumfang enthalten. (PVC-Kleber s.S. 63)
Best.Nr. Bezeichnung Preis
320053 Bicolor mit Saug-Sockel € 36,99
320054 Rundum (weiß) mit Saug-Sockel € 32,99
320021 Rundum (weiß) mit Supersaug-Sockel € 38,99

2 LED POSITIONSLICHTER-Garnitur
Bestehend aus 3 Lampen; Betrieb mit 1.5V MONO Batterien (nicht im Lieferumfang); einfache Befestigungsmöglichkeit; Abstrahlwinkel ergeben sich durch Chromblende. Empfohlen für Schlauchboote. Toplicht 225°; Steuerbord 112,5°; Backbord 112,5°.
Best.Nr. **320050** € 26,99
Zusätzlich:
Best.Nr. **320051** Weiß Hecklicht 135° (o.Abb.) € 7,90
Best.Nr. **320052** Weiß Rundum (o.Abb.) € 8,99

3 Lichthalterung mit Gummi
Nicht nur für Lichter eignet sich dieser Befestigungsteil zum Aufkleben. Auch Entershaken, Angelruten, etc. können damit leicht fixiert und somit bequem am Schlauchboot verstaubt werden.
Best.Nr. Material Farbe Preis
180602 PVC mittelgrau RAL7046 € 17,99

4 LED Navigationslicht mit Steck-Adapter
Als 360° Rundumlicht (weiß) oder Bicolor-Combi Positionslight (rot/grün) erhältlich. Das Positionslight ist per Knopfdruck auf 3 Funktionen einstellbar. Beide Lichter können mit 3 unterschiedlichen, beiliegenden Adaptern u. a. mit dem bekannten RAILBLAZA-System kombiniert werden (siehe Seiten 65 bis 67). Batterien: 3xAA (nicht im Lieferumfang).
Best.Nr. Bezeichnung Preis
221150 Rundum weiß € 59,99
221151 Bicolor – Combi € 74,99

5 Navigationslicht
Aus Edelstahl, 360° weiß, h=110 mm, 12 V.
Best.Nr. **320059** € 49,99

6 Navigationslaternen-Mast
Kombinationslicht für Segel- und Motorboote. Bestehend aus einem großen 360° Ankerlicht (weiß), Bicolor (je 112,5° rot und grün) und einem 135° Hecklicht (weiß). Montiert auf einem rostfreien Lichtmast aus hochwertigem Material. Gesamthöhe: ca. 190 mm; Länge: ca. 102 mm.
Best.Nr. **320041** schwarz € 89,99

7 LED Ankerlicht und Rundumlicht
inkl. Glühbirne, 12 V/8 W, 54,2x71 mm (Durchm.xH).
Best.Nr. **320010** € 16,99

8 LED Navigationslicht
Aus Polycarbonat, 360° weiß, 10 W, 12 V. Maße (ØxH): 60x50 mm. Sicherheitsvorschrift nach I.M.O./COLREG 72.
Best.Nr. Sockel Preis
320013 weiß € 34,99
320014 schwarz € 34,99

9 LED Navigationslicht-Set rot/grün
Paarweise verpackt mit je einem roten und einem grünen Licht. Hochwertige LED sorgen für niedrigen Stromverbrauch, keinerlei Wartung und extrem lange Lebensdauer. Entspricht den Anforderungen von USCG, COLREG, 1972 (IMO), ABYC A-16. Wasserdichte Bauweise inkl. Anschlusskabel. Maße ca. (LxBxH): 97x62x40 mm, 12V/0,9 W.
Best.Nr. **320009** Gehäuse: Edelstahl poliert € 49,99
Best.Nr. **320008** Gehäuse: weißer Kunststoff € 49,99

POSITIONSLICHTER

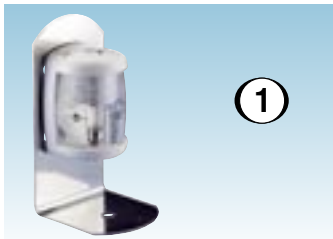

1



2

Im Set sparen!



LED

1

ab € 9,99

1 LED Navigationslichter

Kompakte Lichter für Segel- und Motorboote; robuste Konstruktion aus formschönen Kunststoff.
Maße: ca. 59x43x34 mm; 12V. Optional gibt es eine Winkelhalterung, mit welcher die Lichter auch als Aufbauversion zu verwenden sind.

LED Navigationslichter weiß

Best.Nr.	Bezeichnung	Preis
320032	112,5° Backbord (rot)	€ 11,99
320033	112,5° Steuerbord (grün)	€ 11,99
320034	225° Bicolor (rot+grün)	€ 12,99
320035	225° Toplicht (weiß)	€ 11,99
320036	135° Hecklicht (weiß)	€ 11,99
320037	Winkel-Halterung, Nirosta (Lieferung ohne Licht)	€ 11,99

LED Navigationslichter schwarz

schwarzes Kunststoffgehäuse

Best.Nr.	Bezeichnung	Preis
320023	112,5° Backbord (rot)	€ 9,99
320024	112,5° Steuerbord (grün)	€ 9,99
320025	225° Bicolor (rot+grün)	€ 11,99
320026	225° Toplicht (weiß)	€ 9,99
320027	135° Hecklicht (weiß)	€ 9,99

LED Navigationslichter-SET's weiß:

3er Set: bestehend aus Bicolor, Top- und Hecklicht (Art. 320034, 320035, 320036)

Best.Nr. **320030** € 32,90

4er Set: bestehend aus Steuerbord, Backbord, Top- und Hecklicht (Art. 320032, 320033, 320035, 320036)

Best.Nr. **320031** € 42,90

LED Navigationslichter-SET's schwarz:

3er Set: bestehend aus Bicolor, Top- und Hecklicht (Art. 320025, 320026, 320027)

Best.Nr. **320038** € 31,90

4er Set: bestehend aus Backbord, Steuerbord, Top- und Hecklicht (Art. 320023, 320024, 320026, 320027)

Best.Nr. **320039** € 41,90

2 Niro-Halterung für Navigationslichter

Praktische Montagemöglichkeit auch für Reling und Mast. Die Halterung für Reling ist für einen Rohrdurchm. von 22-30 mm geeignet.

Best.Nr. **320018** für Mast € 22,99

Best.Nr. **320017** für Reling € 14,99

3 360° Rundumlaterne teleskopierbar

A: Teleskop-Toplicht: Niro-Mast, Laterne ist demontierbar, mit Verschluss, 12 V/10 W.

Best.Nr. Höhe Steckhalterung Preis

320012 ca. 10 bis 60 cm Metall € 89,99

320042 ca. 10 bis 60 cm weiß statt € 59,90 € 39,99

320043 ca. 10 bis 100 cm weiß statt € 49,99 € 39,99

B: Toplicht: fixe Höhe ca. 20 cm, messing verchromt, 12 V/10 W.

Best.Nr. **320011** € 56,90



A

B

A



ab € 39,99

3 Toplicht € 56,90

3 Teleskop-Toplicht

4 Rundumlaterne

ab € 59,99



4 360° Rundumlaterne samt Steckmast

Positionslight montiert auf einer Anticorodal-Stange mit Steckdose und entsprechendem, in der Stange integriertem, Gegenstecker. Komplett mit Lichtmast, Steckdose und Abdeckung, welche am Boot montiert wird. Zugelassen für Boote unter 12 m. Niro-Mast, 12 V/10 W.

Best.Nr.	Höhe	Steckhalt.	Preis
320045	ca. 60 cm	schwarz	statt € 67,90 € 59,99
320046	ca. 100 cm	schwarz	statt € 79,90 € 69,99
320044	ca. 60 cm	weiß	statt € 74,90 € 59,99

SCHEINWERFER



Hella marine 
Vision and Innovation

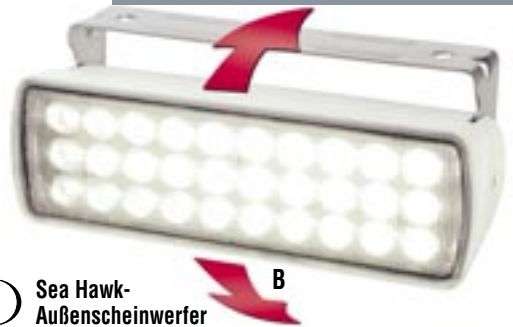

① Sea Hawk-Außenscheinwerfer

ab € 199,⁹⁰

② Handsuchscheinwerfer

€ 199,⁹⁹



③ € 29,⁹⁹

TOP
PREIS

1 LED Deck-/Breitstrahler Sea Hawk

Das Gehäuse des Sea Hawk-Scheinwerfers besteht aus einem High-Tech-Polymer und ist daher deutlich besser vor Beschädigungen und Verfärbungen durch UV-Strahlung geschützt als ein Lichtgehäuse aus herkömmlichem Kunststoff. Hermetisch versiegelt (IP 67) und mit Montagehalter aus Edelstahl 316 rostfrei für extra lange Lebensdauer. Die Einsatzorte an Bord, sowohl im Innen- als auch im Außenbereich (z.B. auf Rollbar) sind nahezu unbegrenzt. Vorverkabelt, stufenlos verstellbar, 9-33 V. Kurzum: ein qualitativ sehr hochwertiger Strahler, erhältlich in 2 Größen.

A: Maße (LxBxH): 136x53x49 mm, 250 g, 240 Lumen. Best.Nr. 320239 12 LED/ 3 W € 199,90
B: Maße (LxBxH): 170x68x58 mm, 390 g; 2 Leistungsstufen: „niedrig“ (240 Lumen) und „hoch“ (750 Lumen). Best.Nr. 320240 30 LED/ 2 W oder 12 W € 259,90

2 Hochleistungs-Handsuchscheinwerfer

Der leistungsstarke Handsuchscheinwerfer ist ein unentbehrliches Hilfsmittel bei Nachtfahrten und bei Anlegemanövern. Zwei Halogenlampen mit separaten Schaltern ermöglichen das Leuchten im Nahbereich (55 W) sowie im Fernbereich (100 W) als auch Beide. Mit einem Tastschalter im Griff kann auch eine Morsefunktion betätigt werden. Die Installation erfolgt über ein 3,5 m langes Spiralkabel mit einem Stecker für Zigarettenanzünder. Gehäuse aus schlagzähem, UV-resistenten Kunststoff; Reflektor aus hochglanzbedampften Aluminium. 12 V. Best.Nr. 320234 € 199,99

3 3-FUNKTIONEN LED wasserdicht

Hochwertiges ABS Gehäuse, gummiverstärkt für 3 Typ C Batterien (nicht im Lieferumfang). Leuchte hat 3 Funktionsstellungen (HIGH, LOW & SOS-Signal). Inklusive Kordel, Fixknopf und Ständerfunktion. Best.Nr. 320201 € 29,99

360°
Halogen



④

€ 99,⁹⁹

⑤ LED Mega Beam

€ 79,⁹⁹



Hella marine 
Vision and Innovation

4 Suchscheinwerfer „NIGHT-EYE“

Dieser um 360° im Horizontalbereich und auf jede Neigung verstellbare, beliebig arretierbare Handsuchscheinwerfer mit Halogenlicht kann rasch und problemlos an Deck oder auch auf einer Rollbar befestigt werden. Abnehmbar. Aus ABS-Kunststoff, mit Kabel und wasserdichter Steckdose, 12 V, 100 Watt. Best.Nr. 320233 € 99,99

5 Deckscheinwerfer-LED Mega Beam

Absolut resistent gegen Stöße, Vibrationen und Spannungsschwankungen im Bordnetz. Montagehalterung aus Nirosta-Material; 2,5 m lange, verzinkte Anschlussleitung. Sehr niedriger Stromverbrauch durch nur 13 W Leistungsaufnahme. Keine Wartung nötig. 12 V. Best.Nr. 320245 statt € 99,90 € 79,99

6 Scheinwerfer „Smart Light“ mit Funkfernbedienung

Es wird eine Grundplatte mitgeliefert, in die der Scheinwerfer eingeschoben und fixiert werden kann. Die Grundplatte wird erstmalig an seinem fixen Standort montiert und von da aus kann man den Scheinwerfer auch jederzeit wieder rausnehmen. 12 V Zigarettenanzünder; kräftiger Tragebügel; wetterfestes ABS-Gehäuse; Lichtkegel: 440° horizontal und 75° vertikal; Funkfernbedienung mit einer Reichweite von ca. 60-200 m; Maße: 17,8x17,8x19 cm; Farbe: weiß. Best.Nr. 320241 € 239,-



⑥

Scheinwerfer

€ 239,-



1 3 LED
€ 13,99



2 LED CLIP Fit Leuchte
€ 15,99

2 LED Leuchte CLIP Fit

Diese formschöne LED Umgebungsleuchte strahlt in einem Winkel von 30° abwärts und ist somit ideal für Treppenstufen, Sockel und Gänge geeignet. Wasserdichtes Gehäuse für Innen- und Außenmontage, Leuchte und Abdeckung aus schlagfestem, UV-beständigem Kunststoff, 12 V, niedriger Energieverbrauch, vorverkabelt mit 120 mm Marinekabel, inkl. 2 Montageschrauben. Abdeckkappe verchromt. Einbaumaße (LxBxH): 45x31,5x8,7 mm; Einbautiefe: 14 mm.

Best.Nr.	LED-Farbe	Preis
320251	cool weiß	statt € 21,90 € 15,99
320252	blau	statt € 21,90 € 15,99



EMS-MARINE HAUSMESSEN!

Noch mehr SET-Angebote oder Ihr individuelles Traumboot zum Traumpreis gibt es bei EMS-MARINE zu den Hausmessen. **Diese zwei Termine sollten Sie sich am besten gleich im Kalender vormerken!** Wir präsentieren Ihnen während der Hausmessen einzigartige Ausstellungsprodukte und unzählige Sonderpreise – gültig vor Ort oder online.

**27. - 29. März 2025
VOR ORT & ONLINE!**

Riesige Auswahl an Ausstellungsbooten. Schauen – beraten – kaufen – urlauben, so einfach geht's!
Tolle Aktionen warten auf Sie!

**2. - 4. Oktober 2025
HERBST-SHOPPING!**

Nach dem Urlaub ist vor dem Urlaub – unter diesem Motto präsentieren wir Lagerware zum Sonder-Abverkaufs-Preis neben zahlreichen Neuheiten für die nächste Saison.

**Wir freuen uns auf Sie -
SAVE THE DATE!**

TIPP: Jetzt zum Newsletter anmelden und künftig als Erster alle Neuheiten erfahren!
www.ems-marine.com



Jetzt auch
4-färbig!



3 Unterwasser LED
ab € 39,99



3 LED Amphibienleuchte

Die Beleuchtungsserie, die für Unter- und Überwassermontage entwickelt wurde. Einfache Installation dank integriertem Steuergerät. Nur eine Bohrung von 9 mm für die Kabelführung notwendig. Sehr sparsam durch High-Output-LED, Tritonium Optical Linsen, hohe Lebensdauer 40.000-50.000 h, mind. 1,5 m Kabellänge.

Best.Nr.	Ausführung	Lumen	Lichtfarbe	Abmessungen mm	Spannung V	Preis
320344	3 LED/weiß	460	weiß	96,2x59,2x22	10-30 V	statt € 59,- € 39,99
320346	6 LED/weiß	710	weiß	160,7x59,2x22	10-30 V	statt € 99,- € 89,99
320347	6 LED/chrom	159	blau	160,7x59,2x22	10-30 V	statt € 110,- € 99,99
320348	10 LED/weiß	1037	weiß	160x78,5x23,6	10-30 V	statt € 119,- € 99,99
320349	10 LED/weiß	310	blau	160x78,5x23,6	10-30 V	statt € 139,- € 119,99
320350	9 LED	575/501/100/166	4farbig	160x78,5x23,6	10-30 V	statt € 109,- € 69,99

BATTERIEN FÜR SPEZIELLE ANWENDUNGEN



Bringen Sie Ihre Alt-Batterien – wir entsorgen kostenlos und fachgerecht! Wertvolle Rohstoffe werden wiederverwertet. Gemeinsam schützen wir unsere Umwelt!



ab
€ 159⁹⁹



- ① **Marin Nautic**
- große Kapazität
 - extrem zyklentest
 - besonders langlebig
 - meistverkauft



- ② **Starting Bull**
- ab € 84⁹⁹
- 4-Kammern-Auslaufschutz
 - Rückzündsicherheit
 - Zentralentgasung
 - absolut wartungsfrei



③



1 MARIN-NAUTIC Multikraftbatterien

Diese speziell für den Einsatz auf Booten konzipierte Batterie wird für Elektromotoren und als Verbraucheratterie an Bord oder auf Campern empfohlen. Mit bequemen Tragegriffen ausgestattet ist diese Batterie auch ideal für den Mobilien Einsatz wie dies meist bei Elektromotoren der Fall ist. Diese Batterie hat eine extrem gute Zyklenfestigkeit, eine große Kapazität und ist durch verstärkte Gitterplatten besonders langlebig.

Best.Nr.	Kapazität Ah (20h)	(100h)	Kälteprüfstrom A (EN) -18°C	Maße LxBxH cm	Preis
340050	75	90	680	27,8x17,5x19	€ 159,99
340055	100	110	800	35,4x17,5x19	€ 179,99
340057	130	140	720	51,3x18,9x22	€ 249,99
340058	190	195	950	51,3x22,3x22	€ 339,99
340060	230	250	1100	51,7x27,3x24	€ 399,99

2 Banner Starting Bull

Die Starting Bull ist eine leichte Starter- und Verbraucheratterie speziell für kleine Boote, daher ideal für den Einsatz am Schlauchboot. Sicher ist sicher: 4-Kammern-Auslaufschutz. Dieser sorgt für eine zentrale Ableitung der entstehenden Gase, verhindert eventuelle Rückzündgefahr und bietet optimalen Schutz gegen Auslaufen. Absolut wartungsfrei durch die Verwendung von Calcium Technologie. Sehr geringer Platzverbrauch.

Best.Nr.	Kapazität Ah (20h)	Kälteprüfstrom A (EN) -18°C	geeignet für Motoren bis	Maße LxBxH cm	Preis
340076	44	360	ca. 20 PS	21x17,5x17,5	€ 84,99
340077	62	510	ca. 40 PS	24,1x17,5x19	€ 109,99
340078	72	650	ca. 60 PS	27,8x17,5x19	€ 129,99
340079	95	740	ca. 115 PS	35,4x17,5x19	€ 159,99

3 Banner Running Bull AGM – Elektromobilität mit höchstem Energiebedarf!

Die Vlies-AGM-Technologie wird vor allem bei ständig wechselnden Verbraucher-Ansprüchen mit höchstem Energiebedarf oder Energierückgewinnung eingesetzt. Vorrangig bei Mittel- und Oberklassefahrzeugen bis hin zur Luxusklasse ist hier die Running Bull AGM Batterie die optimale Lösung. Allen voran auch durch die 3-fache Zyklenfestigkeit – diese sorgt für extra lange Lebensdauer.

Weitere Eigenschaften: VRLA-Bauweise, auslaufsicher dank gebundenem Elektrolyt, absolut wartungsfrei, hohe Rüttelfestigkeit, niedriger Innenwiderstand = höchste Startleistung, kippsicher >90°, Erstausstatterqualität für flexiblen Einsatz als Starter- und Bordnetzatterie.

Best.Nr.	Kapazität Ah (20 h)	Kälteprüfstrom A (EN) -18°C	Maße LxBxH cm	Preis
340064	50	540	21x17,5x19	€ 196,99
340065	60	640	24,1x17,5x19	€ 184,99
340080	70	720	27,8x17,5x19	€ 212,99
340066	80	800	31,5x17,5x19	€ 224,99
340081	92	850	35,4x17,5x19	€ 264,99
340067	105	950	39,4x17,5x19	€ 299,99



④



4 Langlebiger und preiswerter 12V AGM-Akku

Verschlossen daher auslaufsicher durch AGM-Technologie wenig Wartungsbedarf. Diese Akkus sind nicht nur an Bord hochwertige Stromversorger, sondern auch für den Betrieb von Luftpumpen, Fishfinder, GPS-Geräten, USV-Anlagen, usw. ideal, überall dort wo zuverlässige 12V-Versorgungsspannung von Nöten ist.

Best.Nr.	Ausführung	Maße (LxBxH):	Preis
340038	12V / 7,2 Ah	15,1x6,5x9,9 cm	€ 29,99
340039	12V / 18 Ah	18,2x7,7x16,8 cm	€ 69,99



NEU



1 Ladegerät ECOBAT

Ladegeräte sind für Blei-, Kalzium/WET-, AGM-, Gel- und Start/Stop-Batterien geeignet. Sie sind 100 % sicher, IP65 wasserdicht und gegen Verpolung geschützt.

Ein mehrstufiges automatisches Auflade-Verfahren ermöglicht es, die Batteriebensdauer zu verlängern. Inkl. Froschklemmen und Ringösen.

Best.Nr.	Volt	Ladestrom	Ladestufen	Preis
340130	6/12V	max. 4 A	6	€ 74,99
340131	12V	max. 8 A	9	€ 109,99

1

2 Batterieladegerät MINN KOTA

Handliches Ladegerät, mit einem schlagfestem Gehäuse. Hat einen bequemen Tragegriff und ist sehr leicht (2,7 kg). Kurzschluss- und Verpolungsschutz sowie Ladekennlinie IuO. Inklusive fest montiertem Ladekabel (2polig; 1,8 m); Klemmen; speziell für 12 V Blei/Säure- und AGM (Vlies-) Batterien (50 – 130 Ah).

Schaltet automatisch ab, wenn die Batterie vollständig geladen ist.

Best.Nr.	Modell	Ladeleistung	Preis
340134	MK110P	10 A	€ 119,90



3 YEAR WARRANTY

2

Batterieladegerät MINN KOTA

€ 119,90



Batterieladegerät MINN KOTA

3

ab € 219,-

3 Batterieladegerät MINN KOTA wasserfest

Da jeder Ladeausgang eine eigene Masseleitung besitzt, können auch Batterien, die z.B. auf 24 V oder 36 V in Serie geschaltet sind, ohne Auftrennung der Serienschaltung geladen werden. Das Ladegerät ist für eine fixe Montage am Boot oder im Caravan gedacht.

Sie sind außerdem funkengesichert, wasser-, stoß- und vibrationsfest sowie korrosionsfest in salzhaltiger Luft. Für Blei-, Säure-, wartungsfreie und AGM-Batterien.

Best.Nr.	Modell	Ladeausgänge/-leistung	Preis
340125	MK210	2 x je 5 A/12V	statt € 249,90 € 219,-
340126	MK220	2 x je 10 A/12V	statt € 419,90 € 349,-
340127	MK330	3 x je 10 A/12V	statt € 554,90 € 429,-



ab € 124,99



4

4 Ladegerät EasyCharge wasserdicht

Wasserdichtes Batterieladegerät zur Fixinstallation.

Das Gerät ist in einem mit Epoxidharz gefüllten, korrosionsbeständigen Gehäuse untergebracht. Diese äußerst effizienten und einfach zu bedienenden Batterieladegeräte sind vollständig auf Salz-, Stoß- und Vibrationsbeständigkeit geprüft. Zum Laden von Gel-, AGM- und Batterien mit Flüssigkeitsfüllung geeignet. Kabel und Euro-Stecker enthalten.

Best.Nr.	Modell	Ladestrom	Maße (HxBxT)	Preis
340160	EasyCharge 6A	6 A/12 V	76x152x51 mm	€ 124,99
340161	EasyCharge 10A	10 A/12 V, 5 A/24 V	127x178x51 mm	€ 179,99

DER SUPER CHARGER fernab vom Stromnetz!

Die neue Art der Batterieladung, kostensparend, schnell und effizient.



NEU

Gleichstromgenerator CS e-power

Was ist das?

Was kann er?

Auf alle Fälle anders als jeder andere Generator! Es ist die effizienteste Art der Batterieladung.

Dieser Generator erzeugt Strom und speist diesen direkt in ein 12V-Batteriesystem - dies mit voller Leistung. Daher kann er sehr schnell und ökonomisch Batterien aufladen bzw. den gesamten Betrieb eines 12V-Versorgungssystems automatisieren oder autark machen.

Wird direkt mit dem Plus- und Minuskabel an die Batterie angeschlossen – einfacher geht es nicht! Er ist somit unabhängig von anderen Systemen und stört diese auch nicht.

Theoretisch brauchen Sie damit auch kein Ladegerät mehr, denn der Generator arbeitet praktisch wie ein solches: Wird die Batterie schwach startet er automatisch und beginnt mit einer geregelten Ladung. Ist die Batterie zu 80% voll, schaltet er wieder von selbst aus. Genial ist, er kann gleichzeitig mit PV-Anlagen arbeiten und gibt dieser immer Vorrang.

Mehr noch: Bei hohen Lasten startet der Generator sofort und die Batterie wird erst gar nicht so stark belastet.

Mit der serienmäßigen Fernbedienung lässt sich der e-power jederzeit kontrollieren. Ein Display zeigt Batteriespannung und Betriebszeit. Leise in der Anwendung: Durch das abgeschlossene Verkleidungs-Design und einer sehr guten Dämmung kann er überall betrieben werden.

Gewicht: 21 kg, Tank: 5,5lt, Maße LxBxH ca. 49x32x50 cm.

Best.Nr. Volt/Strom Nennleistung Preis

970150 12/max. 91A 1.100 W € 1.199,-

Der e-power ist neben 12V auch für 24V u. 48V erhältlich – damit ist er besonders interessant für Elektroboote um die Reichweite zu erhöhen oder die Ladung unterwegs zu optimieren. Auch im Bereich der Smart-Home Anwendungen ist er mit 24V ideal.

970151 24/max. 75A 2.000 W € 1.590,-

970152 48/max. 37,5A 2.000 W € 1.790,-

Versand nur mit Zusatzporto von € 9,-.



BATTERIE-HAUPTSCHALTER

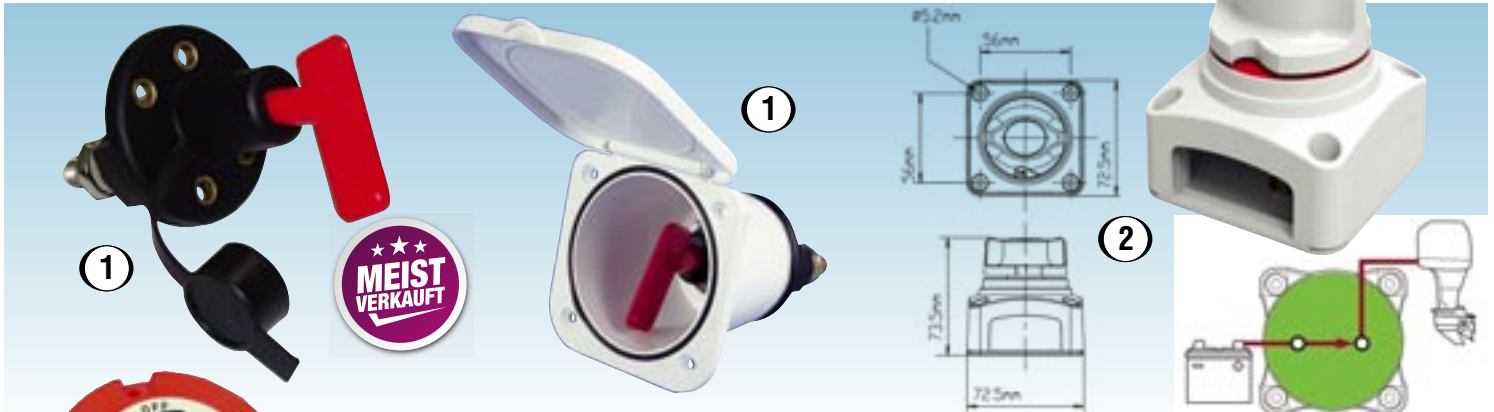

Batterie Hauptschalter werden meist in der Nähe der Batterie eingebaut. Sie dienen u.a. zum Schutz der sonst ungesicherten Batterie-Hauptkabel (zum Motor oder Hauptverteiler) und man kann so eine Brandursache ausschließen. Auch können damit alle Verbraucher bei Stillstand des Fahrzeuges stromfrei geschaltet werden.

1 Batterie Hauptschalter**Schaltfunktion: AUS - EIN (2 pol.)**

Mit abnehmbarem Schlüssel aus Kunststoff.

Best.Nr. **310130** 275/1250A* € 18,99

In weißem „Top-Line“-Gehäuse komplett mit Schalter; Maße: 95x95x72 mm, Ausschnittmaß: Ø68 mm.

Best.Nr. **310131** 100/500A* € 33,95Best.Nr. **310132** 275/1250A* € 49,99**Ersatzschlüssel**Best.Nr. **310136** statt € 5,90 € 4,99**2 Batterie Hauptschalter MINI**

Der sehr kompakte Schalter ist leistungsstark, einfach zu montieren und hat die Möglichkeit der Aneinanderreihung mehrerer Schalter. Der Schlüssel-Knopf ist abnehmbar und austauschbar (optional mit „Emerg-Parallel“-Aufschrift erhältlich). Kabelzuführung von mehreren Seiten sowie Auf- bzw. Einbau ist möglich. 12V-48V. Funktion: AUS / EIN, 2 pol. Anschluss 73x73x74h mm, Kurzschluss-Schutz.

Best.Nr. **310245** 275/1250A* € 29,99**3 Batterie-Wahlschalter**

4-Positions-Schalter in korrosionssicherer Ausführung; Schaltfunktion: AUS – BATT 1 – BATT 2 – BEIDE KOMBINIERT.

Best.Nr. **310135** 150/300A* statt € 34,90 € 29,99**4 Batterie-Wahlschalter MINI**

Gleiche Grundfunktion wie Art. 310245 jedoch geeignet für 2 Batterien. Folgende 4 Schaltfunktionen sind möglich: AUS – BATT 1 – BATT 2 – BEIDE KOMBINIERT. Anschluss je 8 mm.

Best.Nr. **310246** 200/1000A* € 59,90**5 Parallel-Schalter mit Kombi-Funktion**

Öffnet und schließt gleichzeitig die Stromkreise von zwei an sich getrennten Batteriebanken (Motorkreis versus Bord-Netz) ohne diese im Normalfall zu verbinden. In der Kombinationsstellung schaltet er die beiden Batteriebanken zusammen. Maße: 72x72x78 mm, Montage: Auf- oder Einbau. Schaltfunktion: AUS – PARALLEL EIN – BEIDE KOMBINIERT (4 pol.)

Best.Nr. **310250** 300/1000A* € 49,99**6 Batterie Hauptschalter fernbedienbar****MINI BEP 701-MD**

Durch einen Motorgetriebenen-Schaltmechanismus werden die Hauptschalter der MD-Serie fernbedienbar. Somit können diese noch näher an die meist unzugängliche Batterie gebaut werden und damit den hohen elektrischen und sicherheitsrelevanten Anforderungen moderner Boote entsprechen. Dadurch lassen sich Kabellänge und Querschnitte minimieren. Aus Sicherheitsgründen lassen sich die Schalter auch jederzeit händisch schalten. Statusanzeige mit LED. 9,5V-32V, sonst gleiche Eigenschaften wie Art. 310245.

Best.Nr. **310247** 275/1250A* AUS / EIN € 276,-**Batterie Hauptschalter fernbedienbar, 720-MDO**

Gleiche Eigenschaften wie Art. 310247 jedoch Maße: 89x102x110h mm, 2 pol. Anschluss je 12mm

Best.Nr. **310248** 500/2500A* AUS / EIN € 394,-**HINWEIS/Tipp:**

Als Fernbedienung kann ein herkömmlicher AUS/EIN Schalter verwendet werden. Auch ist ein Schlüssel-schalter oder eine Fernbedienung mittels Relais-Kontakt möglich. Praktisch ist es auch eine Status-LED neben den Fernbedienungs-Schalter anzubringen.

*) Maximale Strom-Belastung dauernd / kurzzeitig in Ampere.

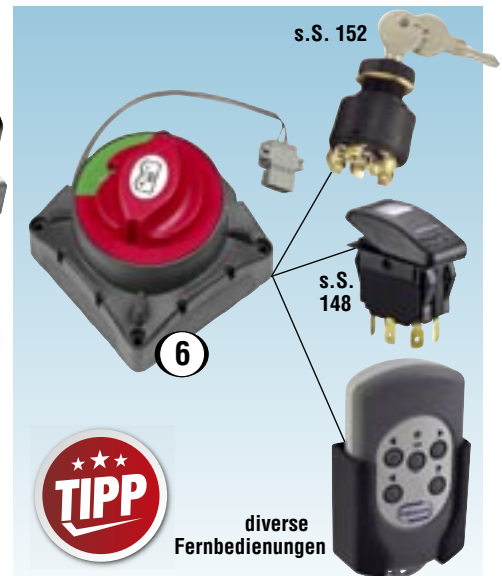
**7 Verbindungs-/Trennrelais für Starter- und Verbraucherbatterie**

Besonders geeignet für Boote mit je einer Starter- und einer Verbraucherbatterie! Diese automatischen Batterie-Relais verbinden beide Batterien miteinander, wenn die Spannung mindestens 5 Sekunden lang über einen voreingestellten idealen Wert steigt, damit diese Batterien gleichzeitig geladen werden können. Wenn die Spannung abfällt, werden die Batterien wieder getrennt. Somit erweist sich dieses Teil als idealer Manager zwischen Motor, Lichtmaschine, Starterbatterie, Verbraucherbatterie und dem Bordstromnetz – d.h. läuft der Motor, werden beide Batterien geladen; steht der Motor, sind beide Batterien getrennt und eventuelle Verbraucher zerren lediglich an der Verbraucher – nicht an der Starterbatterie. Mit einem optionalen Schalter kann man die Relais auch manuell fernbedienen, z.B. für Notstarts. Status-LED zur Kontrollanzeige.

Best.Nr. **340203** 12/24V, 120A – Mastervolt statt € 139,99 € 99,99
340210 12/24V, 500A – Mastervolt statt € 324,90 € 279,99

MARINE-HORN

1 Doppelhorn

€ 79,95

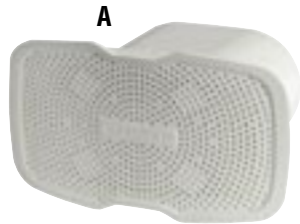

5 Einbauhorn

statt € 39,99

€ 19,99



1 Doppeltes Mini Compact Horn

Dieses aus Kunststoff und Nirosta hergestellte Horn verfügt über einen gut hörbaren Sound mit 2 verschiedenen Frequenzen. Durchmesser: 2 x 83 mm. Best.Nr. 330051 € 79,95

2 MINI-COMPACT-Horn

Einfaches Signalhorn mit gut hörbarem Sound. Hergestellt aus Nirosta und Kunststoff; 12V. Durchmesser: ca. 83 mm. Best.Nr. 330050 € 34,99

3 CHROM-Horn

Elektrisches Marine Horn für kleinere Boote; hergestellt aus korrosionsbeständigem Material; Chrom-Design mit kräftigem Sound, 12V. Durchmesser: 80 mm. Best.Nr. 330055 € 39,90

2 Mini-Horn

€ 34,99



6 Einbau-Horn

€ 26,90



4 Elektrisches Signalhorn zum Einbauen

Akustische wasserdichte Hupe. Hergestellt aus weißem ABS mit einem Gewicht von 170 g. Einfache Installation in nur wenigen Minuten. Es genügt ein Loch von 79 mm Durchmesser. 103 dB Leistung, 12V Spannung, Frequenz 430 Hz; Abmessungen: 85 x 110 x 48 mm. Best.Nr. 330067 € 29,90

5 Sound Einbauhorn

Leistungsstarkes, gut hörbares Horn. Abnehmbares Abdeckgitter, Gehäuse aus UV-beständigem, weißen ASA. 105 dB, 12 V. Best.Nr. Aussenmaß Einbaumaß Preis
A: 330074 139x79 mm 90x55 mm € 19,99
B: 330075 115x110 mm Ø80 mm € 19,99

6 Einbau-Signalhorn

Elegantes Marine-Horn zum Einbau unter Deck; kleine Austrittsöffnung mit ovaler Kunststoffabdeckung. 12V; deutlich hörbares und perfekt verteiltes Klangbild. Maße (BxHxT): 130 x 70 x 90 mm; Einbaumaße (BxHxT) – Modell A: 85 x 42 x 73 mm, Modell B: 85 x 45 x 89 mm, Lautstärke: bis zu 114 dB(A) A: 330065 weiße Abdeckung € 26,90

3 Chrom-Horn

€ 39,90



4 Einbauhorn

€ 29,90



TOP PREIS

7 ABS-Sport-Horn

€ 29,90



TOP PREIS

8 Hochton/Nebelhorn

ab € 64,99



TOP PREIS

7 ABS SPORT-Horn

Besonders schönes Design sowie sportlich kräftiger Ton; 12V; Farbe: weiß; Maße: ca. 155 x 100 x 70 mm. Best.Nr. 330060 € 29,90

8 Hochton/Nebelhorn

Trompetenförmiges Marinesignalhorn mit einer Länge von ca. 40 cm. 12V mit hervorragend lautem Original-Schiffsound. Korrosionsschutz und sehr robust. Best.Nr. 330070 einfache Ausführung € 64,99
Best.Nr. 330071 doppelte Ausführung € 129,99

BATTERIEKÄSTEN

2 Größen

9



ab € 24,99

9 Batteriekasten

Sehr kompakte Bauweise. Aus säurefestem Spezialkunststoff. Für Batterien bis zu 80 Ah geeignet. Außenmaße: (LxBxH) 34x23x25 cm Innenmaße: (LxBxH) 28x19,5x23 cm Best.Nr. 340090
Für Batterien bis zu 100 Ah geeignet. Außenmaße: (LxBxH) 43,1x25,7x25,6 cm Innenmaße: (LxBxH) 33,9x19,9x22,4 cm Best.Nr. 340091
Halterung für Batteriekästen siehe Seite 151.

10 Batteriekasten

Hergestellt aus säurefestem Kunststoff mit Abdeckung. Für Batterien bis zu 100 Ah geeignet. Best.Nr. Aussen (LxBxH) Innen (LxBxH) Preis
340095 ca. 45x24x27 cm ca. 40x19x19,5 cm € 26,95



10 Batteriekasten

€ 26,95

mit System



11

€ 19,95

11 Batteriekasten - Systemkasten

Schutzkasten für Batterien aus robustem Kunststoff. Mittels spezieller eingearbeiteter Noppen lassen sich mehrere solcher Kästen leicht aneinander reihen. Ideal für Zweit- und Drittbatterien. Außenmaße: (LxBxH) 34x19,7x27 cm; Innenmaße: (LxBxH) 33,5x19,4x26 cm. Best.Nr. 340097 € 19,95

TIPP

12

Polklemmen



13

12 Quick-Pol-Klemmen

Praktische Schnellverschlussklemmen zur fachgerechten Befestigung der Kabel an den Polen der Bordbatterie. Können ohne Werkzeug durch einfachen Druck geöffnet und somit leicht abgenommen werden. Max. 500A. Lieferung erfolgt paarweise (rot/blau). Best.Nr. 340020 € 17,99

13 Batterie-Polklemmen

Universelle Batteriepol-Anschlüsse mit 8mm Schraubgewinde und Flügelmutter zum praktischen Lösen der Batteriekabel von Hand. Jeweils passend für Plus- und Minus-Pol. Best.Nr. 340025 1Paar € 16,99

SCHALTPANEELE



ab € 34,90

1



3



3 Schaltpaneel Compact

12 V Paneele im attraktiven Marine-Look. Die Kippschalter sind durch einen hochwertigen Neopren-Überzug vor Spritzwasser bestens geschützt. Weiters: Sicherungen; Bezeichnungsschilder; mit 12 V Zigaretten-Steckdose (jeweils Modellabhängig).

Best.Nr.	Schalter	Steckdose	Maße in mm	Farbe	Preis
310156	4	nein	97x110	anthrazit	€ 29,99
310157	4	nein	97x110	weiß	€ 29,99
310158	6	nein	126x110	anthrazit	€ 38,90
310159	6	nein	126x110	weiß	€ 34,99
310160	5	1	126x110	anthrazit	€ 39,99
310161	3	1	96x107	anthrazit	€ 42,90



4

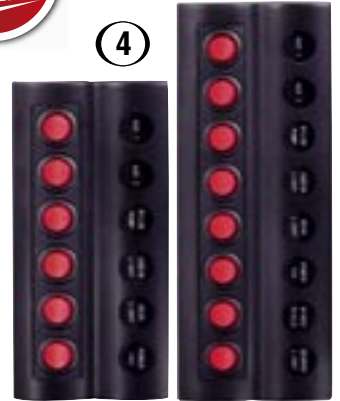

4 Schaltpaneel LED

12 V Paneele mit IP66 wasserdichten LED-Wippschaltern. Inkl. Sicherungsautomaten und Bezeichnungsschilder. Farbe schwarz.

Best.Nr.	Schalter	Sicherungen	Maße in mm	Preis
310163	6	2x5,2x10,2x15 A	90x183	€ 39,99
310164	8	2x5,3x10,3x15 A	90x235	€ 54,90

INSTRUMENTE



statt € 89,90

€ 39,99



5

5 Drehzahlmesser für Bootsmotoren

Für nahezu alle Außenborder mit unterschiedlichen Polzahlen (einstellbar), 0-7000 RPM, EinbauØ 85 mm. Best.Nr. 330037 Chromring € 39,99

2

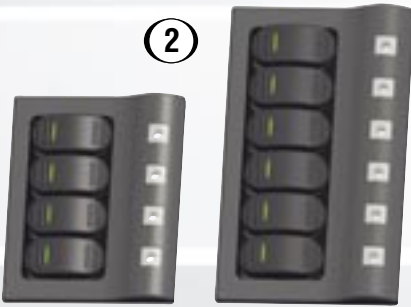

s.S. 137



1 Schaltpaneel Wave

Formschönes Schaltpaneel im „Wave“ Design in 6 verschiedenen Ausführungen. Je nach Modell mit 12 V Steckdose oder USB Anschluss erhältlich. Inkl. Sicherungsautomaten und Bezeichnungsschilder, LED-Anzeige, Farbe: schwarz, IP 65, 12 V.

Best.Nr.	Schalter	Steckdose	Maße in mm	Preis
310114	4	nein	113x107	€ 34,90
310115	6	nein	160x107	€ 44,90
310116	3	12 V	130x107	€ 36,90
310117	5	12 V	180x107	€ 45,90
310118	3	USB	130x107	€ 39,99
310119	5	USB	180x107	€ 49,99

2 Schaltpaneel

Formschönes Schaltpaneel in 2 verschiedenen Ausführungen. Je nach Modell mit USB Anschluss erhältlich. Inkl. Sicherungsautomaten und Bezeichnungsschilder, LED-Anzeige, Farbe: anthrazit, IP 65, 12 V.

Best.Nr.	Schalter	Steckdose	Maße in mm	Preis
310165	4	nein	130x102	€ 39,99
310167	6	nein	182x102	€ 47,99





KUS Instrumente

Eine der weltweit führenden Instrumentenmarken. Alle KUS Marine-Instrumente mit polierten Niro-Ring sind bis zu 1 Meter wasserdicht (IP67) und besitzen eine hervorragende Antibeschrift-Eigenschaft. Sie sind sehr leicht zu installieren und man kann zwischen ROTER, ORANGER oder GELBER LED-Beleuchtung wählen. Diese Instrumente sind für alle Bootstypen geeignet und vom übrigen Instrumentensystem des Bootes völlig unabhängig.

1 Drehzahlmesser + Betriebsstundenzähler für Außenborder

Einstellbar auf Motoren mit 4/6/8/10/12 poligen Lichtmaschinen. Zusätzlich ausgestattet mit 4 LED Alarmleuchten für Motor, Wassertemperatur, Ölstand und Öldruck. Drehzahl bis 7000 U/min, EinbauØ 85 mm.
Best.Nr. 330000 schwarz € 69,-
Best.Nr. 330001 weiß € 69,-

2 Staudruck-Geschwindigkeits-Messer

Geber und Schlauch im Lieferumfang nicht enthalten (siehe Nr. 10). EinbauØ 85 mm.
Best.Nr. 330002 schwarz 0-35 Kn/ 0-60 Kmh € 52,99
Best.Nr. 330003 weiß 0-35 Kn/ 0-60 Kmh € 52,99
Best.Nr. 330014 schwarz 0-55 Kn/ 0-100 Kmh € 56,95
Best.Nr. 330017 weiß 0-55 Kn/ 0-100 Kmh € 56,95

3 3-fach LCD-Display mit GPS

Zeigt nicht nur die Geschwindigkeit an, sondern man kann auch den Kurs und die zurückgelegte Strecke ablesen. Einstellbare Einheiten: Knoten, Km/h od. miles/h. EinbauØ 85 mm, 12/24 V.
Lieferung inkl. GPS-Antenne und 5 m Kabel.
Best.Nr. 330012 schwarz € 159,99
Best.Nr. 330013 weiß € 159,99

4 Quarz Uhr

Mit 12-Stunden-Anzeige und arabischen Ziffern. EinbauØ 52 mm. Techn. bedingt hat die Quarz-Uhr lediglich eine rote LED-Beleuchtung.
Best.Nr. 330008 schwarz € 59,90
Best.Nr. 330009 weiß € 59,90

5 LED Betriebsstundenzähler

Erfasst die Laufzeit des Motors vom Anlassen bis zum Abstellen. Anzeige 0-99999,9 h, EinbauØ 52 mm.
Best.Nr. 330004 schwarz € 39,-
Best.Nr. 330005 weiß € 39,-

6 Voltmeter

8-16 V, EinbauØ 52 mm.
Best.Nr. 330006 schwarz € 29,90
Best.Nr. 330007 weiß € 29,90

7 Tankanzeige FUEL

Anzeige E - 1/2 - F, 0-190 Ohm, EinbauØ 52 mm.
Best.Nr. 330030 schwarz € 32,95
Best.Nr. 330031 weiß € 32,95



GPS-Speed & Kurs



ab € 119,99

8 Trim-Anzeige

Anzeige Down-Up, EinbauØ 52 mm.
Best.Nr. 330028 schwarz 0-190 Ohm € 34,90
Best.Nr. 330029 weiß 0-190 Ohm € 34,90
Best.Nr. 330022 schwarz f. Mercury 160-0 Ohm € 34,90
Best.Nr. 330027 weiß f. Mercury 160-0 Ohm € 34,90

9 GPS Speedometer für Kurs und Geschwindigkeit über Grund

Unabhängig von Strömungen zeigt dieses Instrument analog die Bootsgeschwindigkeit über Grund und digital den Kurs an. Beide Werte werden aus GPS Signalen berechnet, die ein 32-Kanal-Empfänger liefert. Es wird kein Staudruck- oder Schaufelradgeber benötigt, dadurch ist kein aufwendiges Kabelverlegen erforderlich! Die LED-Beleuchtung kann wahlweise auf Orange oder Gelb eingestellt werden. Einbaudurchmesser: 85 mm, Einbautiefe: ca. 62 mm. Lieferung inkl. GPS-Antenne und 5 m Kabel.
Best.Nr. 330046 30 Knoten, schwarz € 134,99
Best.Nr. 330047 30 Knoten, weiß € 134,99
Best.Nr. 330048 60 Knoten, schwarz € 119,99
Best.Nr. 330049 60 Knoten, weiß € 119,99

Qualität seit mehr als 20 Jahren für die Produktion von Marine Instrumenten. Betriebssicherheit und einfache Installation stehen an vorderster Stelle.



Geber ab € 19,90

10 Geber zu Staudruckmesser

Best.Nr. 330018 ohne Leitung € 19,90
Best.Nr. 330019 mit Leitung ca. 6 m € 24,90

11 Geber für Benzinuhr

€ 47,99

11 Geber für Benzinuhr

Geber nach Norm gefertigt und somit auch für unsere Einbautanks (siehe Seite 153) geeignet. 10-180 Ohm, es gibt durch Umbau eine Umkehrmöglichkeit.
Best.Nr. 330034 statt € 56,95 € 47,99

s. S. 153



1

1 Wasserfester Wipp-Schalter

Wipp-Schalter mit LED-Kontrollleuchte. Im Lieferumfang sind auch 25 div. Aufkleber für die Schalter enthalten. 12 V / 15 A oder 24 V / 10 A.

Best.Nr.	Ausführung	Preis
310125	ON-OFF, 3polig	€ 8,95
310126	ON-OFF-ON, 6polig	€ 8,95
310127	(ON)-OFF, 3polig (Taster)	€ 8,95
310128	(ON)-OFF-(ON), 6 polig (Taster)	€ 8,95

Hinweis: Art. 310126 ist ideal für Navigationslichter.



8A



8B

8 Ladekabel mit Micro/Mini USB-Stecker

Geeignet zum Laden und Betreiben von Handy, Smartphone, Navigationsgeräten, Digitalkamera und andere elektronische Geräte. Passend für alle Zigarettenanzünderdosen. Kabellänge: 1,80 m, 12/24 V.

A: 340231	Micro USB	statt € 18,99	€ 6,99
B: 340232	Mini USB	statt € 18,99	€ 6,99

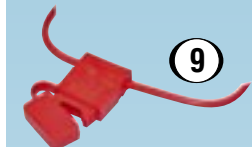

9

9 Inline-Sicherungshalter für eine Flachsicherung

Kann einfach zwischen einen Schaltkreis gehängt werden und schützt diesen somit vor Überlastung.

Best.Nr. 310174	€ 4,99
-----------------	--------



10

10 Thermische Sicherung

Sicherungsautomaten für 12-42 Volt mit manueller Rückstellung, wasserdicht (IP67). Schützt als Vorschaltgerät Schaltkreise, Wechselrichter, Ladegeräte, Elektromotoren wie z.B. Bugstrahlruder, Ankerwinden etc. vor elektrischer Beschädigung.

Best.Nr.	Wert	Preis
110057	30A	statt € 42,90 € 38,99
110062	50A	statt € 42,90 € 38,99
110058	70A	statt € 42,90 € 38,99
110059	100A	statt € 42,90 € 38,99



11

11 Schrumpfschlauch

Zur Abisolierung von Kabeln. Dieser Schlauch wird über die zu isolierende Stelle gezogen und z.B. mittels Fön erhitzt. Durch die Erwärmung schrumpft das Material auf 50 % zusammen und ergibt somit eine nahezu wasserdichte Verbindung als auch eine hochwertige und stabile Isolierung. Sollte beim Elektromaterial an Bord keinesfalls fehlen!

Best.Nr.	Farbe	Maße	Preis/m
310095	schwarz	12,7 mm	€ 2,49
310096	rot	12,7 mm	€ 4,49
310097	schwarz	19 mm	€ 4,89
310098	rot	19 mm	€ 5,99



12

12 Flachsicherungen

Best.Nr.	Wert	Inhalt	Preis
310175	3 A	10 Stk./Pkg.	€ 2,99
310176	10 A	10 Stk./Pkg.	€ 2,99
310177	15 A	10 Stk./Pkg.	€ 2,99
310178	20 A	10 Stk./Pkg.	€ 2,99
310179	Set 10 Stk. (2x 3 A, 3x 10 A, 3x 15 A, 2x 20 A)		€ 4,99

Mini-Flachsicherungen(FK1)

310180	5 A	5 Stk./Pkg.	€ 1,99
310181	10 A	5 Stk./Pkg.	€ 1,99
310182	15 A	5 Stk./Pkg.	€ 1,99
310183	20 A	5 Stk./Pkg.	€ 1,99
310184	25 A	5 Stk./Pkg.	€ 1,99



13 WAGO-Verbinder

Werkzeugfreier Steckverbinder ermöglicht für alle elektrischen Installationen einen schnellen und sicheren Anschluss. Es können gleichzeitig massive Drähte oder feine Litzen und Kabeln verbunden werden. Leichte Handhabung, transparentes Gehäuse, 2 Prüfanschlüsse. Geeignet für Kabel von 0,14 bis 4 mm². Ideal zur Verbindung unterschiedlicher Drahtgrößen und Typen.

Best.Nr.	Verbinder	Stk./Pkg.	Preis
310190	2fach	5	€ 4,99
310191	3fach	4	€ 4,99
310192	5fach	2	€ 4,99



13



2A

2 Zugschalter

Messingausführung, ideal für Navigationslicht.

A: Best.Nr. 310120	2polig	€ 13,95
B: Best.Nr. 310121	3polig	€ 16,95

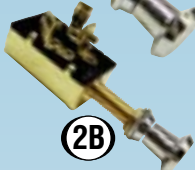

2B



3

3 Messingtaster

Geeignet z.B. für Hupe, Startknopf, E-Toilette, Lenzpumpe, etc.

Best.Nr. 310122	€ 16,95
-----------------	---------



4

4 Kippschalter

12V

Best.Nr. 310123	An/Aus/An (Bakelit-Messing verchromt) 10A	statt € 6,95 € 4,99
Best.Nr. 310124	An/Aus 5A	statt € 6,95 € 4,99

5 Marine-Kabel

Für den Einsatz am Boot und allen 12/24V-Systemen.

Best.Nr. (schwarz)	Best.Nr. (rot)	Dimension	Preis/m
310010	310011	1x1,5 mm ²	€ 1,89
310015	310016	1x2,5 mm ²	€ 1,99
310020	310021	1x4,0 mm ²	€ 2,69
310025	310026	1x6,0 mm ²	€ 3,99
310030 € 7,89	310031	1x16 mm ²	€ 8,49
310035 € 13,99	310036	1x25 mm ²	€ 12,99
310040	-	1x35 mm ²	€ 17,19
310050	-	1x50 mm ²	€ 19,99
310090	-	2x1,5 mm ²	€ 3,79
310091	-	3x1,5 mm ²	€ 4,49
310089 (grau)	-	4x1,5 mm ²	€ 6,39
310088	-	3x2,5 mm ²	€ 7,29



5

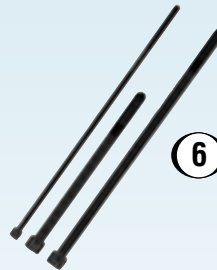

6

6 Nylon-Kabelbinder

Diese Kabelbinder bieten vielseitige Anwendungsmöglichkeiten, sei es um Kabel zusammenzubinden oder um einfach schnell etwas zu befestigen. Sie sind universell einsetzbar und sollten deshalb immer griffbereit sein, egal ob an Bord oder zu Hause.

100 Stk./Packung.

Best.Nr.	Größe	Preis
310200	140x3,6 mm	€ 6,99
310201	200x4,8 mm	€ 9,99
310202	360x4,8 mm	€ 14,99



7

7 Quetschverbinder

Isolierte Quetschverbinder, die rasche, einfache und sichere Verbindung elektrischer Leitungen. Rot: für Kabel bis zu 1,65 mm²; Blau: für Kabel bis zu 2,63 mm².

Best.Nr.	Farbe	Modell	Inhalt	Preis
310150	rot	Rundstecker	10 Stk./Pkg.	€ 2,99
310151	rot	Rundbuchse	10 Stk./Pkg.	€ 2,99



Packungen zu 100 Stk. siehe www.ems-marine.com



1 Einbausteckdose

USB Ladesteckdose mit zwei 5V-USB-Anschlüssen zum Laden und Betreiben von Smartphone, iPhone, iPod und alle Arten von Tablets. Der Anschluss mit 2,1 A kann für iPads, der mit 1 A für alle anderen Geräte genutzt werden. Geeignet zum Einbau oder Anschluss an 12V-Bordnetzsysteme.

Best.Nr. Anschlüsse Preis
A: 310101 2x USB, sowie 12 V-Dose € 29,99
B: 310103 2x USB, Volt-Anzeige € 36,99
C: 310092 2x USB, Volt-Anzeige, 12 V-Dose € 41,90

2 Aufbausteckdose

USB Ladesteckdose mit zwei 5V-USB-Anschlüssen zum Laden und Betreiben von Smartphone, iPhone, iPod und alle Arten von Tablets. Der Anschluss mit 2,1 A kann für iPads, der mit 1 A für alle anderen Geräte genutzt werden. Geeignet zum Einbau oder Anschluss an 12V-Bordnetzsysteme.

Best.Nr. Anschlüsse Preis
A: 310102 2x USB, sowie 12 V-Dose € 31,99
B: 310104 2x USB, Volt-Anzeige € 36,99
C: 310093 2x USB, Volt-Anzeige, 12 V-Dose € 42,90

3 Aufbausteckdose

12 V Steckdose mit Montagebügel zum schnellen Montieren an beliebigen Stellen am Boot, z.B. für Unterdeck bei Dusch- oder Wasserpumpen etc.

Best.Nr. 310099 € 9,99

4 Universal-Verteiler 2x12V und 2xUSB

Universalstecker für alle Zigarettenanzünder-Dosen; 2 Universalsteckdosen; 2 USB-Anschlüsse; Output USB-A 2x5V-3,1A, 2x12V-5A

Best.Nr. 340216 statt € 12,90 € 10,99

5 Einbausteckdose

Universal-Steckdose; 2-polige Ausführung (kein Anschluss über Masse, sondern mit separaten Kontakten); Kunststoff mit Abdeckkappe, somit feuchtigkeitsgeschützt. Stecker gleich mitbestellen!

Best.Nr. 310100 € 9,99

6 Universalstecker

Inkl. Aufsatz, passend für alle Zigarettenanzünder.

Best.Nr. 310105 statt € 4,95 € 3,99

7 Powersteckdose

12-24 V mit Spannhülse grün; mit Montageplatte zum Fronteinbau; Belastbarkeit: 20 A mit 2,5 mm² Kabelquerschnitt und 15 A mit 1,5 mm²; Innendurchmesser 21 mm; Einbaudurchmesser 32 mm; Montageplatte 60x45 mm; inkl. Schrauben.

Best.Nr. 340227 € 14,99

8 Powerstecker

Bis 20 A/12-24 V. Konfektioniert mit 1,2 m Kabel. Passend für Zigarettenanzünder und Powersteckdosen. Zum Anschluss von Kaffeemaschinen, Wasserkochern, Heizungen, Kühlschränke...

Best.Nr. 340224 statt € 11,90 € 7,99

9 Aufbausteckdose

12-24 V; max. 20 A bei 2,5 mm² Kabelquerschnitt; 16 A bei 1,5 mm²; Innendurchmesser 21 mm; inkl. Schrauben.

Best.Nr. 340225 1fach € 9,99
 Best.Nr. 340226 3fach € 15,99



10 Sicherheits-12V-Stecker

mit geschraubter Zugentlastung und LED-Kontrolllampe. Passend für Zigarettenanzünder- und Normsteckdosen; integrierte Sicherung; Schraubkontakt bis 2,5 mm², 16A.

Best.Nr. 340213 statt € 12,99 € 7,99



11 Winkelstecker

Sicherheits-12V-Winkelstecker mit geschraubter Zugentlastung. Passend für Zigarettenanzünder- und Normsteckdose; 180° stufenlos schwenkbar; integrierte Sicherung, 8A.

Best.Nr. 340214 € 6,99



ems-marine.com

12 Universalstecker mit Schalter

Winkelbarer Sicherheits- und Universalstecker mit A/E-Schalter, 8A/12-24 V.

Best.Nr. 340223 statt € 12,80 € 9,99

13 Verlängerungskabel für Zigarettenanzünder

Wendelleitung; Länge bis 3,0 m. Mit 8A Sicherheits-Universalstecker (Sicherung integriert) und Kupplung (Innendurchmesser 21 mm), 12-24V.

Best.Nr. 340212 statt € 17,99 € 15,99



14 Kupplungskabel

8A, (Innendurchmesser 21 mm), mit 1 m Zuleitung und Krokodilklemmen zum Anschluss an eine Kfz- oder Hobbybatterie. Für Fön, Scheinwerfer usw. mit Zigarettenstecker. Hervorragend geeignet auch für unsere elektrischen Schlauchboot-Luftpumpen.

Best.Nr. 340211 € 13,99

15 Zwillingskupplung

Für alle Zigarettenanzünderdosen; zwei große Kupplungen; austauschbare Sicherung; Kabel: 2 x 0,75 mm², Flachleitung; Länge 0,25 m.

Best.Nr. 340215 statt € 15,90 € 13,99



16 Dreifachsteckdose

Mit Universalstecker für alle Zigarettenanzünderdosen; 12-24 V, max. 16 A, Innendurchmesser 21 mm, Kabel: 2x1,5 mm² Flachleitung, Länge: 2 m.

Best.Nr. 340228 statt € 24,95 € 15,99

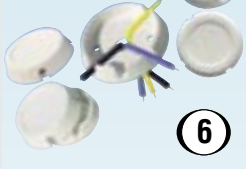

1 CEE-Adapterleitung

Gummiummanteltes Kabel als Adapter zwischen CEE und SCHUKO-System.

Best.Nr.	Länge	Stecker	Kupplung	Preis
A 310146	1,5 m	CEE	SCHUKO	€ 14,95
B 310147	1,5 m	SCHUKO	CEE	€ 15,95
B 310137	45 cm	SCHUKO	CEE	€ 12,99
CEE-Verlängerungskabel (3x2,5 mm ²)				
C 310133	10 m	CEE	CEE	€ 39,90
C 310134	20 m	CEE	CEE	€ 69,90

2 CEE-3-fach Verteiler

Eingang: 1,5m starke Gummischlauchleitung (3x 2,5 mm²) mit CEE Stecker (230V-16A, 3-polig)
Ausgang: 2x CEE Steckdosen (230V-16A, 3-polig) sowie 1x Schutzkontaktsteckdose

Best.Nr. **310148** statt € 49,95 € 19,99

3 CEE-4-fach Verteilerleiste

1 CEE-Stecker (16A) und 4x Schuko Steckdose auf einer Leiste, Länge: 1,5 m.

Best.Nr. **310138** € 14,99

4 Trageriemen-Kabelbinder mit Handgriff

Kabelsalat – nein danke! Jetzt ordnen Sie Kabel, Schläuche, Seile, Ankerkette, diverse Leinen usw. ganz praktisch mit diesem Handgriff und seinem sehr einfachem verstellbarem Verschluss. Robuster Kunststoff, ergonomischer Tragegriff und ein Aufhängeloch sind ideal für den Einsatz am Schiff, Campingplatz oder Haus und Garten.

Best.Nr. **620061** 1 Stk. statt € 13,90 € 7,99
Best.Nr. **620062** 2 Stk./Set statt € 27,80 € 14,99

5 Kabel-Durchführung

Um große Löcher in Ihrem Boot zu vermeiden verwenden Sie eine spezielle Deckdurchführung für Kabel. Geeignet für alle RG 58 oder andere Kabel bis 6 mm, Ausschnittmaß 2,6 cm.

Best.Nr. **230600** € 7,99

6 Kabel-Durchführung

Decksdurchführung für 1-3 Kabel, sonst ähnlich Art. 230600

Best.Nr. **230603** € 7,99

7 Wasserfester Stecker und Steckdose

Messing verchromt

Best.Nr. 310110	2-polig, 3A/12V	€ 14,95
Best.Nr. 310111	3-polig, 3A/12V	€ 15,95
Best.Nr. 310112	4-polig, 3A/12V	€ 16,95

8 Minn Kota Stecker und Steckdose

Verwendbar mit 2 oder 3 poligem Kabel für 12-36 V Systeme, bis 10 mm². Mit wasserdichter Abdeckkappe und korrosionsbeständigen elektrischen Komponenten.

Best.Nr. **310107** statt € 63,50 € 54,99
Stecker- u. Steckdosen-Adapter für Kabel bis 16 mm²
Best.Nr. **310108** statt € 29,40 € 24,90

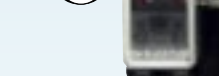
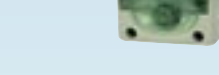

9 CEE-Steckvorrichtungen

Die CEE-Norm mit 16A ist eine der weitverbreitetsten Steckverbindungen in Hafenanlagen, Marinas und Camping-Plätzen. Diese Stecker und Kupplungen eignen sich deshalb besonders gut als Landanschluss bzw. zur Stromversorgung Ihres Schiffes oder Campers. 230V, 16A, 3-polig (inkl. Erdung).

Best.Nr.	Type	Preis
A 310139	Adapter	€ 16,99
B 310144	Einbaustecker m. Klappdeckel	€ 19,95
C 310145	Aufbaustecker	€ 9,95
D 310140	Stecker gerade	€ 5,95
E 310142	Kupplungsdose gerade	€ 5,95
F 310141	Winkelstecker	€ 8,99
G 310143	Winkel-Kupplungsdose CEE + Kupplungsdose Schuko	€ 12,95

LANDANSCHLUSS

Zur richtigen Herstellung eines Landanschlusses lt. gültiger EN-Norm benötigt man u.a. folgende Komponenten. Nur so ist ein Norm- und damit fachgerechter Landanschluss realisierbar. Die entsprechende Erdung spielt nicht nur eine sicherheitsrelevante Rolle, sondern hat auch mit dem Korrosionsverhalten der/s Yacht/Bootes zu tun. Genauere Information gibt Ihr Fachberater.

10 Landanschluss

Elektrisches Verbindungsstück für die Anlegestelle. Dieses Stecksystem findet meist bei amerikanischen, aber auch vielen europäischen Yachtherstellern Verwendung. Wasserdichte Steckdose; schnelles Verschluss-System; Kontakte: messing-versilbert; 3-polig.

Best.Nr. 981007	Einbausteckdose	€ 56,99
Best.Nr. 981008	Stecker	€ 32,99
Best.Nr. 981009	Steckerhülle (für Stecker)	€ 14,99

11 FI-LS Schutzschalter

Landanschlusseinheit für Netzstromübernahme 230V/50Hz mit praktischer Kontrolllampe (zeigt an wenn Spannung anliegt) und eingebautem RCBO (FI/LS)-Schutzschalter: 16A/0,03A, Ausführung: 2-polig. Aufbaugeschäube IP 65 mit Klappdeckel. 80x150x97 mm (BxHxT)

Best.Nr. **981005** € 165,90

12 Galvanischer Isolator

(auch „Zinc-Saver“ genannt)

Zur Vermeidung galvanischer Ströme zwischen Rumpf und Land-Netz-Anschluss. Auch für Yachten mit Kunststoffrumpf geeignet, um die Antriebseinheit vor galvanischer Korrosion (bedingt durch den Landanschluss) zu schützen. Strombelastbarkeit 16 A. 20x12x6 cm

Best.Nr. **981006** € 123,90

13 Sicherungsbox mit LED-Indikator

Hochwertige und übersichtliche Sicherungsbox für 4/6/10 Flachsicherungen mit LED-Anzeige, welche zu leuchten beginnt, wenn eine Sicherung defekt ist. Lieferung erfolgt ohne Sicherungen. Hauptanschluss mittels Schraubverbindung. Abgänge mittels Flach-Steckverbinder.

Best.Nr.	Sicherungen	Preis
310154	4	€ 7,99
310155	6	€ 16,99
310173	10	statt € 22,99 € 19,99



14 Sicherungsbox für 12 Flachsicherungen

Hochwertiger und übersichtlicher Sicherungskasten für 12 Stromkreise plus 2 weitere Steckplätze für Reservesicherungen.

Best.Nr. **310172** mit Schrauben-Anschlüssen € 59,99

3 Tank stehend
€ 49,99

2 Verschlusskappe
ab € 17,95

ab
€ 39,99

1 Tank DELTA



Verwenden Sie Treibstoff-Additive und vermeiden Sie Wasser im Treibstoff durch den Smart-Tech-Trichter, das ist der Profi-Tipp vom



2 Ersatz-Verschlusskappe für Tank DELTA

Mit integrierter Tankanzeige und Tank-Entlüftungsschraube.
Best.Nr. 130318 für DELTA 12 lt. € 17,95
Best.Nr. 130319 für DELTA 23 u. 29 lt. € 19,95

3 Kunststoff-Tank stehend

Praktische Kombination aus Benzinkanister und Kraftstofftank mit Inhaltsindikator zur Kontrolle des Treibstoffstandes. Maße (LxBxH): 330x240x405 mm, Inhalt: 22 lt.
Best.Nr. 130059 € 49,99

1 Kunststoff-Tank DELTA

Geprüfte robuste Kunststoff-Tanks nach RINA- und CE-Norm. Sehr zuverlässig und zweckmäßig durch die spezielle Formgebung und eingeformten Tragegriff. Die Modelle 23 lt. und 29 lt. sind zusätzlich mit Inhaltsindikator zur Kontrolle des Treibstoffstandes versehen.

Best.Nr.	Inhalt	Abmessungen LxBxH	Preis
130320	12 lt.	400x280x170 mm	€ 39,99
130315	12 lt.	Set mit Anzeige-Verschluss	€ 49,99
130321	23 lt.	460x340x230 mm	€ 54,99
130316	23 lt.	Set mit Anzeige-Verschluss	€ 64,99
130322	29 lt.	510x365x230 mm	€ 59,99
130317	29 lt.	Set mit Anzeige-Verschluss	€ 73,99



6 Trichter

6 Smart Tech

Trichter, Filter und Wasserabscheider in einem!!! Benzin und Öle gehen durch - Wasser und Schmutz bleiben hinten (wie von Geisterhand)!

„Das High-Tech Produkt“! Nie mehr Wasser, Schmutz und sonstige Verunreinigung im Tank. Ihr Motor - aber besser: Ihr Vergaser wird's Ihnen danken! Denken Sie daran, wenn Sie von einem Lagerungstank Treibstoff entnehmen:

Feuchtes Material rostet, und lässt Verunreinigungen im Benzin zurück. Plastiktanks ziehen leicht Schmutz an. Kerosin sammelt Staub, Wasser und in der Luft lebende Bakterien an, sobald es nur für kurze Zeit hoher Luftfeuchtigkeit, Regen oder Schnee ausgesetzt ist. Diese Verunreinigungen können Ihren Vergaser in Kürze ruinieren. Oder denken Sie an die Tankstellen im Süden... die besten und reinsten Treibstoffe laufen nicht in Ihr Gefährt. Tanks können Kondenswasser enthalten und wenn Wasser in Ihren Vergaser gelangt, kann dieses Ihren Motor völlig zerstören.

Der Smart Tech Trichter filtert mittels eines Edelstahl-filters mit Teflonbeschichtung aus Ihrem Benzin, Diesel und ölgemischten Benzin all das Wasser und den Schmutz heraus. Somit wird ein unbedenkliches Tanken Ihres Bootes, Rasenmähers, Autos, Motorrads, Flugzeugs usw. garantiert. Der Trichter lässt sich ganz einfach mit klarem Wasser säubern.

Best.Nr. Durchmesser Durchfluss (lt./min.) Preis
110147 220 mm 16-19 statt € 64,50 € 54,99



Filter und Wasserabscheider!
Treibstoffzusätze s.S. 156



€ 9,99



Trichter mit Sieb

Dieser aus transparentem Kunststoff hergestellte Trichter ist durch den Spritzrand ein sehr praktisches Zubehör, welches kein Bootsfahrer missen sollte. Mit abnehmbarem flexiblen Füllrohr (ca. 25 cm) und zusätzlichem Sieb. Ø 18 cm.
Best.Nr. 110142 € 9,99

4 Tankhalterung
€ 13,99

5 Tankunterlage
€ 24,99

RUTSCHFEST

4 Tankhalterung

Diese aus Kunststoff hergestellte Halterung ist eine einfache und günstige Lösung, um Ihren Tank fachgerecht im Boot zu befestigen. Auch geeignet für Batteriekästen und dergleichen; komplett mit Gurt und Schrauben.
Best.Nr. 130155 € 13,99

5 Rutschfeste Tankunterlage

Sorgt für sicheren Halt Ihres Tanks. Durch den Süllrand werden auch Verunreinigungen durch ausgelaufenes Benzin verhindert. Hergestellt aus korrosionsbeständigem Kunststoff, komplett mit Gurt und Befestigungsmaterial, Maße 47x32 cm.
Best.Nr. 130160 € 24,99



1 Zündschloss statt € 36,99
€ 29,99

2A **2B**

ab € 11,99

QUICK-STOP

3

TOP PREIS

ab € 14,99

4 Benzinkanister JerryCan

5 lt.

10 lt.

20 lt.

TOP PREIS

A **5**

B **5**

TOP PREIS

6

€ 54,99

5 Motorhalterung ab € 69,90

TOP PREIS

ab € 139,99

TOP PREIS

C

A

7 Pinnenverlängerung ab € 27,90

1 Universal-Zündschloss für Bootsmotoren
 12 V / 10 A
 Best.Nr. 210036 OFF-IGN-START-CHOKE Anschluss Kabel € 29,99
 210037 OFF-IGN-START-(CHOKE) 6 Schraubkl. € 29,99

2 QUICK-STOP-Leine
 Sicherheitsleine für Bootsmotoren. Sollte man immer in Reserve haben!
A: Modell mit 4 Steckschlüssel
 Zusätzlich mit Schwimmer und Sicherheitspfeife. Steckschlüssel für unter anderem Yamaha, Honda, Jet Ski und Universal. Best.Nr. 210047 € 12,99
B: Modell mit 10 Steckschlüssel
 Steckschlüssel für alle gängigen Motortypen. Best.Nr. 210046 € 11,99

3 QUICK-STOP-Schalter
 Zum nachträglichen Einbau oder Austausch; komplett mit Reißleine, für Außen- u. Innenborder. Best.Nr. 210035 € 29,99

4 Benzinkanister JerryCan
 Praktischer Benzinkanister mit Inhaltsindikator (5, 10 lt.) zur Kontrolle des Treibstoffstandes. Inkl. Einfüllstutzen.

Best.Nr.	Inhalt	Maße ca. (LxBxH)	Preis
130323	5 lt.	265x145x260 mm	€ 14,99
130324	10 lt.	265x145x375 mm	€ 19,99
130325	20 lt.	370x220x380 mm	€ 21,99

5 Motorhalterungen
A: Modell zur Montage auf ebener Fläche
 Material: Nirosta; max. 8 PS.
 Best.Nr. 130035 Marinesperrholz-Platte € 69,90
B: Modell zur Montage auf Badeplattformen und Heckstegen
 Best.Nr. 130037 max. 8 PS € 74,90
C: Halterungen für Außenbordmotoren
 Geeignet für fast alle Benzin- und Elektromotoren. Einfacher Federmechanismus sorgt für komfortable Handhabung und für rasche Höhenverstellbarkeit. Platte aus Marineholz, sonst Nirosta. Auch können mit diesem Modell schräge Heckspiegel ausgeglichen werden; somit universell einsetzbar.
 Best.Nr. 130030 Modell bis 7 PS € 139,99
 Best.Nr. 130031 Modell bis 20 PS € 159,99
D: Schwenkbares Modell zur Montage auf ebener Fläche
 Der Motor kann damit seitlich auf die Heck-/Badeplattform geschwenkt werden.
 Best.Nr. 130036 max. 15 PS € 209,90

6 Hilfsmotorhalterung
 Diese Halterung für kleine Außenborder ist zur Montage auf Reling oder am Heckkorb Ihres Schiffes gedacht.
 Material: Marinesperrholz mit Nirosta.
 Best.Nr. 130038 € 54,99

8 Motor-Montageplatte
ab € 9,99

TOP PREIS

7 Pinnenverlängerung
 Für Außenbordmotoren; zur besseren Gewichtsverteilung in Ihrem Boot. Geeignet für alle Außenborder. L: 60 cm; inkl. Loch für Stopknopf.
 Best.Nr. 210001 A statt € 36,60 € 27,90
Teleskop-Pinnenverlängerung
 detto wie oben, jedoch teleskopierbar; L: 68–100 cm.
 Best.Nr. 210002 B € 39,95

8 Motor-Montageplatte
 Zum Beilegen zwischen Motor und Heckspiegel des Bootes. Verhindert das Scheuern des Motors am Heckspiegel und sorgt somit für dessen Schutz. Das keilförmige Modell dient zusätzlich zum Ausgleichen und Verbessern bei schlechter Trimmmöglichkeit. Material Kunststoff.

Best.Nr.	Farbe	Maße: ca. cm	Preis
A: 985397	schwarz/grau	32,5/21,5x19,5	€ 14,99
A: 181100	weiß	29/26x21,5	€ 9,99
B: 181101	weiß/keilf.	42x34	€ 29,90
C: 985395	grau	30x9	€ 19,90

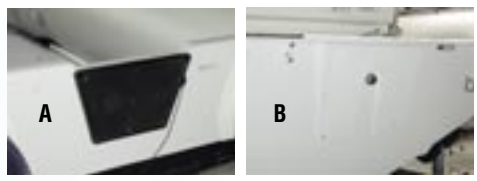



1 Geber
ab € 35,40

Siehe auch Seite 147



2 Füllstands-
anzeige
€ 69,95



3 Ohm-Wandler
€ 38,90

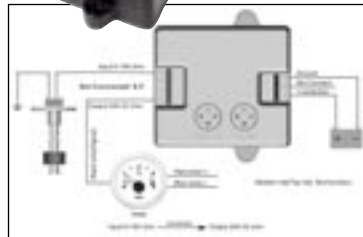

4



130228
s.S.155

NEU



4 Kunststoffank



1 UNIVERSAL-Geber für Tankuhr

Niro-Tauchrohrgeber SAE5 mit 5-Loch Flansch, Ø 55 mm, mit Dichtung, Kabellänge 46 cm, 12/24 V, 0-190 Ohm (ausser Art.130340).

Best.Nr.	Tanktiefe bis	Preis
130341	15 cm	€ 35,40
130342	17,5 cm	€ 38,20
130343	20 cm	€ 38,70
130344	22,5 cm	€ 38,90
130345	25 cm	€ 39,90
130340	20 cm / 240-30 Ohm (US-Norm)	€ 55,-
130346	27,5 cm	€ 41,-
130347	30 cm	€ 46,-
130348	35 cm	€ 48,-
130349	40 cm	€ 49,-

2 Füllstandsanzeige

Ein preiswertes Komplett-Set zur Inhaltsanzeige Ihres Treibstofftanks. Beinhaltet das Füllstandsanzeigeelement und einen universellen Geber, der durch seine Verstellbarkeit fast bei jedem Tank eingebaut werden kann. Für Tanktiefen von 15 cm bis 60 cm. Einbaudurchmesser des Instrumentes: 52 mm. 240-33 Ohm, es gibt durch Umbau eine Umkehrmöglichkeit (aber nur beim Geber, nicht beim Instrument). Nicht für Wassertank geeignet!

Best.Nr. 330032 schwarz € 69,95

3 Ohm-Wandler für Tankgeber

Mit diesem Gerät kann das Ohm Signal 0-190 auf 240-33 oder umgekehrt von 240-33 Ohm auf 0-190 Ohm gewandelt werden. Ideal, um vorhandene Instrumente mit unterschiedlichen Ohm Signalen, kompatibel/gleichschalten zu können. Versorgungsspannung: 12/24 V. Wenn also Tankgeber und Instrument nicht zusammenpassen, braucht man nur dieses Bauteil dazwischenschalten und nicht etwa aufwendig Geber bzw. Instrument austauschen.

Best.Nr. 330033 € 38,90

4 Kunststoffank QUICKSILVER

Solide, bewährte Qualität, beste Ausführung! Absolut zuverlässig und robust! Original Mercury 12 Liter Tank mit manueller Belüftungsschraube. Hinweis: bei der Ausführung ohne Tankleitung gleich passenden Benzinstecker (Art.Nr. 130228 siehe Abbildung) mitbestellen! Maße ca. (LxBxH, cm): 36,8 x 24,8 x 22,9

Best.Nr. 130128 mit Inhaltsanzeiger, ohne Tankleitung € 119,90

Best.Nr. 130129 mit Tankleitung, Benzinpumpe & Benzinstecker € 139,90



5



5 Einbautank INDIA

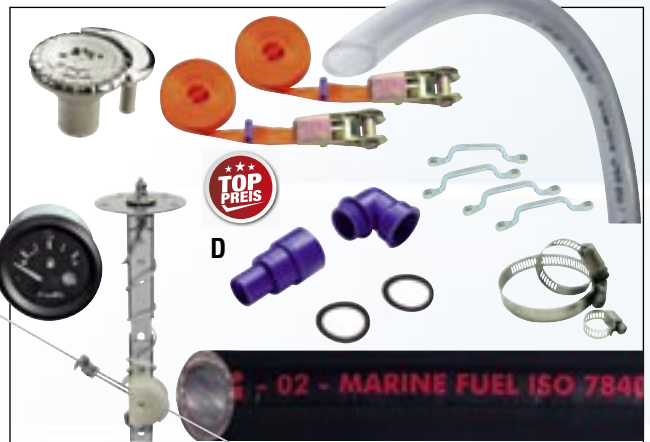

5 Einbautank INDIA aus Kunststoff

Dieser einfach zu montierende Einbautank für Benzin und Diesel zeichnet sich vor allem durch seine große Inspektionsluke mit einheitlichem Verschlussdeckel aus. Dieser ist mit einer Verschlusskappe mit Entlüftungsventil, Anschlüsse zur Kraftstoffentnahme und Tankentlüftung sowie einer Einbauöffnung für einen Tankgeber versehen und kann durch eine breite Palette an Zubehör aufgerüstet werden.

Best.Nr.	Modell	Inhalt	Maße ca. LxBxH	Preis
130329	L23	ca. 33 lt.	500x350x230 mm	€ 139,90
130330	L23	ca. 43 lt.	650x350x230 mm	€ 157,90
130331	L23	ca. 53 lt.	800x350x230 mm	€ 159,90
130332	M28	ca. 84 lt.	950x400x280 mm	€ 219,90
130333	M28	ca. 96 lt.	1100x400x280 mm	€ 229,90
130326	H30	ca. 42 lt.	500x350x300 mm	€ 139,90
130327	H30	ca. 55 lt.	650x350x300 mm	€ 189,90
130328	H30	ca. 70 lt.	800x350x300 mm	€ 199,90

(Literangaben sind ungefähr! Daher ohne Gewähr und verstehen sich bei vollständiger Füllung des Tanks.)

Zubehör zu Einbautank INDIA

A: Flansch für Unterdeckeinbau

90° Winkelstück und gerades Anschlussstück für Schläuche mit 38, 50 u. 60 mm Durchmesser. Kann sowohl mit oder ohne Winkelstück verbaut werden. Inkl. Dichtungen.

A: Best.Nr. 130336 € 39,90

B: Best.Nr. 130334 Ersatz-Verschlusskappe aus Kunststoff mit Ventil € 9,99

C: Best.Nr. 130335 Verschlusskappe für Tankentlüftung 3/8" € 3,90

D: Einbautank-Montagesatz bestehend aus allen Teilen, die für den Einbau eines solchen Tanks benötigt werden:

1 Flansch, 1 Einfüllstutzen, 1 elektr. Benzinuhr m. Geber, 6 Schlauchbinder, 1 m Benzinleitung, 2 m Entlüftungsschlauch, 2 Befestigungsgurte, 4 Befestigungsbügel.

D: Best.Nr. 130068

€ 199,95

1 Einfüllstutzen
 Mit integrierter Entlüftung
 statt € 29,95
€ 26,99

4 Einfüllstutzen m. Deckel
 ab € 19,99
TOP PREIS

6 Entlüftungsstutzen
 € 22,95

7 Entlüftungsstutzen
 € 13,95

1 Einfüllstutzen mit Entlüftungs-Ventil
 Kunststoff-verchromter Einfüllstutzen mit bereits integrierten Entlüftungs-Ventil.

Best.Nr.	Aufschrift	für Schlauch-Ø	Preis
130196	„FUEL“	38 mm	€ 26,99
130197	„FUEL“	50 mm	€ 26,99
130198	„WATER“	38 mm	€ 26,99

2 Einfüllstutzen mit Schloss für Treibstoff
 Durch das eingebaute Schloss lässt sich der Deckel absperren und somit unbefugter Zugriff vermeiden. Inklusive Steckschlüssel zum Öffnen des Deckels und 2 Schlüssel für das Schloss sowie einer Abdeckung der Schlüsselöffnung. Messing-verchromt/Niro.

Best.Nr.	Aufschrift	für Schlauchdurchm.	Preis
130189	„FUEL“	38 mm/Rina	€ 89,99
130187	„FUEL“	50 mm	€ 79,99
130188	„DIESEL“	50 mm/Rina	€ 89,99

3 Einfüllstutzen-Messing für Wasser
 Messing-verchromter Einfüllstutzen für Schlauchdurchmesser von 38 mm. Maße: Ø 75 mm; mit integriertem Öffner.

Best.Nr. 130186 € 33,99

Für Treibstoff
 detto, jedoch für Schlauchdurchmesser von 50 mm.
 Best.Nr. 130185 € 36,99

4 Einfüllstutzen mit Deckel für Wasser
 „Top Line“-Design, Kunststoff, Schlauchanschluss 38 mm
 Best.Nr. 130195 weiß € 21,99

Einfüllstutzen mit Deckel für Treibstoff
 „Top Line“-Design, Kunststoff, Schlauchanschluss 50 mm
 Best.Nr. 130194 weiß € 19,99

2 Einfüllstutzen
 ab € 79,99

3 Einfüllstutzen
 ab € 33,99

5 Einfüllstutzen
 ab € 12,99
TOP PREIS

8 Entlüftungsstutzen
 ab € 9,45

(Maße in mm)	A	B	C	D	E	F	Tülle
Best.Nr. 130182	16	29	83	60x40	40	-	0°
Best.Nr. 130183	16	29	73	60x40	40	50	90°

5 Einfüllstutzen-Kunststoff für Wasser
 Deck-Einfüllstutzen aus Kunststoff mit Verschlusskappe und integriertem Öffnungsschlüssel. Deckel in blauer Farbe mit „WATER“-Aufschrift. Ø 85 mm; Schlauchanschluss: 38 mm.
 Best.Nr. 130192 weiß statt € 19,99 € 12,99

Für Treibstoff
 Deck-Einfüllstutzen aus Kunststoff mit Verschlusskappe und integriertem Öffnungsschlüssel. Deckel in roter Farbe mit „FUEL“-Aufschrift. Ø 85 mm; Schlauchanschluss: 50 mm.
 Best.Nr. 130190 weiß € 19,95

6 Entlüftungsstutzen
 Für Einbautanks mit Entflammungsschutz. Glattes, optisch schönes Design. 3/4", Tülle Ø = 19 mm.
 Best.Nr. 130176 € 22,95

7 Entlüftungsstutzen für Einbautanks
 Messing-verchromt. Tülle Ø = 19 mm
 Best.Nr. 130175 € 13,95

8 Entlüftungsstutzen
 Damit Ihr Einbautank richtig und korrekt entlüftet werden kann, gibt es diese formschönen Entlüftungsstutzen, welche u.a. bequem von außen verschraubt werden können. Hergestellt aus weißem benzinfestem Kunststoff, wahlweise mit gerader oder gewinkelter Tülle. Maße siehe oben.
 Best.Nr. 130182 0° € 9,95
 Best.Nr. 130183 90° € 9,45

Befestigungsset für Einbautanks
 Zur einfachen Montage in Ihrem Boot; inkl. Gurte. Auch für Rettungsinseln geeignet.
 Best.Nr. 130165 € 29,99

TIPP

9 Benzinpumpe
 statt € 9,99
€ 7,99

10 Benzinpumpe
 € 32,99
 EPA zertifiziert

11 Benzin-Überdruckventil - EPA zertifiziert
 statt € 45,90
€ 34,99

12 Benzin-Schlauch
 ab € 34,90/m

9 Benzinpumpe
 Exzellente Benzinhandpumpe für alle Bootsmotoren - garantiert gute Durchfluss- und Pumpleistung. Durch weiches Material auch unter UV-Licht und unwirtlichen Temperaturen weitgehend flexibel. Große verstärkte Ausführung.
 Best.Nr. 130210 statt € 9,99 € 7,99

10 Benzinhandpumpe - EPA & CARB zertifiziert
 Mehrschichtig aufgebaute hochwertige Treibstoffpumpe mit 60% mehr Leistung als Vergleichstypen. Geeignet für Treibstoffe mit Ethanol-Beimischung. Hochwertige Ventile für optimalen Treibstofffluss.
 Best.Nr. 130211 € 32,99

11 Benzin-Überdruckventil - EPA zertifiziert
 Dieses Ventil schützt den Motor vor Überdruck, welcher u.a. im Tank (z.B. durch Sonneneinstrahlung) entsteht. Dies ist ein wichtiges Bauteil, vor allem bei neueren Einspritzmotoren, da dort die empfindlichen Benzin-pumpen erheblichen Schaden durch erhöhten Druck in der Treibstoffzuleitung erleiden können. Das Ventil (eingebaut zwischen Tank und Pumpe) gewährleistet optimalen Fluss nur wenn der Motor startet oder läuft - und zwar in der Menge wie es der Motor verlangt. Geeignet für Treibstoffe mit Ethanol-Beimischung. Manuelles Öffnen möglich. Durchfluss bis 125 lt./h, Anschlüsse: 8-10 mm.
 Best.Nr. 130179 statt € 45,90 € 34,99

12 Benzin-Schlauch
 Hochwertiger gummierter Schlauch für Diesel und unverbleitem Benzin. Zur Anwendung im Marine- und Sportbootbereich als auch für Innenborder. MARINE FUEL-ISO 7840-A1-CE-0474-R.I.N.A.
 Best.Nr. 130253 38x52 mm € 34,90/m
 Best.Nr. 130254 50x64 mm € 39,95/m
 (Siehe auch Seite 155)

BENZINLEITUNG

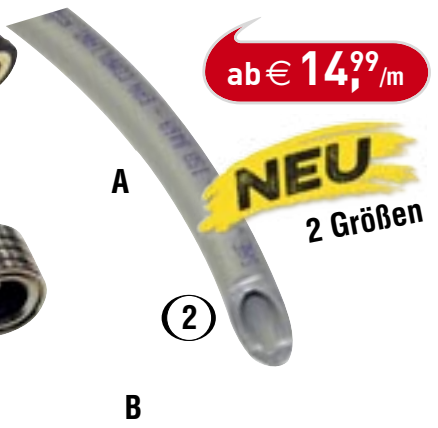
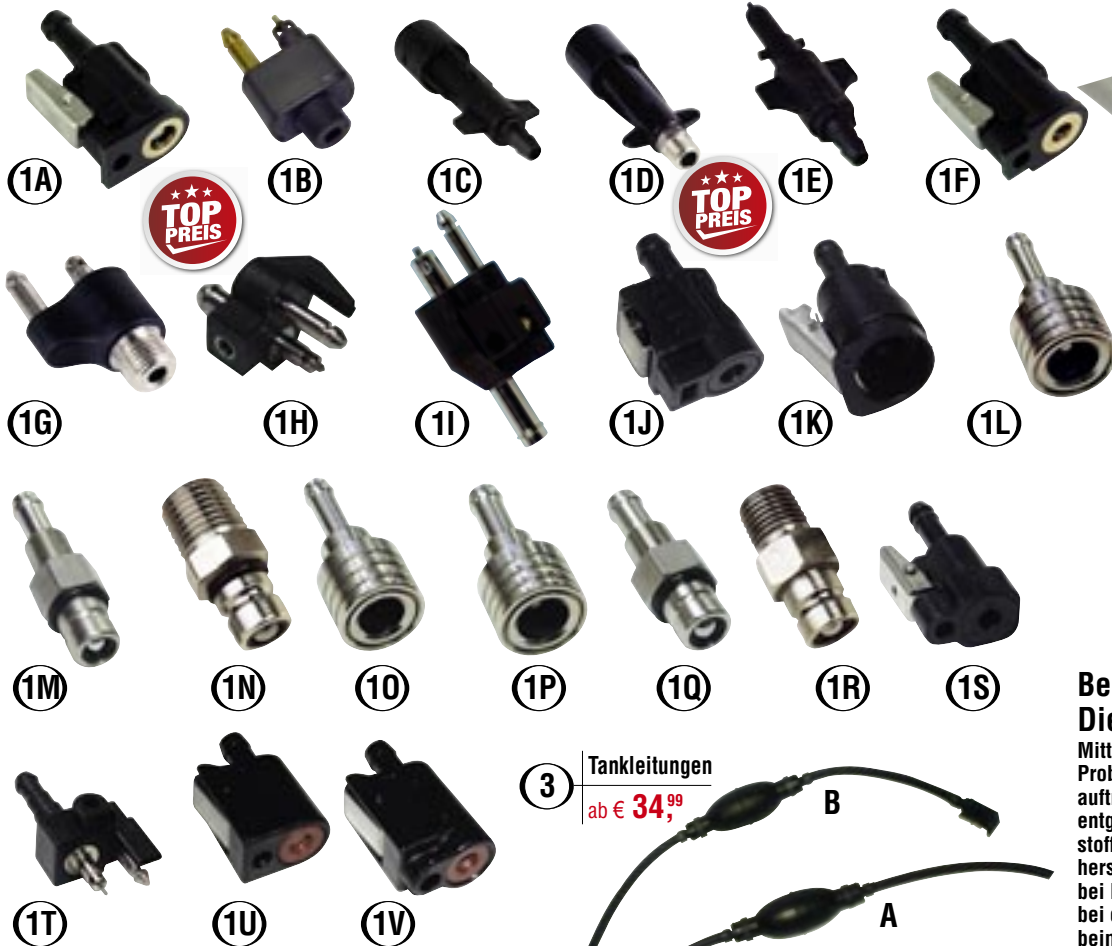

Benzin- u. Dieselzusatz

Mittlerweile ein unumgängliches Mittel um Problemen mit der immer häufiger auftretenden, schlechten Treibstoffqualität entgegen zu wirken. Die Verwendung von Treibstoffzusätzen wird von den namhaften Motorenherstellern dringend empfohlen. Insbesondere bei längeren Stehzeiten der Motoren (bereits bei ca. 2-3 Wochen) sollte man diese Zusätze beimengen. Sie stabilisieren die Treibstoffqualität, verhindern Korrosionen und Klumpenbildung im Vergaser- und Einspritzbereich. Dieselzusätze verhindern obendrein die Wachstumsbildung von Mikroben.

1 Anschlüsse

Benzinstecker	Modell	
A: 130220	Yamaha/Mariner/Mercury	€ 8,99
B: 130221	Yamaha/Mariner/Mercury	€ 12,99
C: 130222	Mercury mit Tülle	€ 5,99
D: 130226	Mercury mit Gewinde statt € 11,95	€ 9,99
E: 130223	Mercury	€ 6,99
F: 130224	Johnson/Evinrude	€ 7,99
G: 130225	Johnson/Evinrude	€ 9,99
H: 130218	Johnson (Männchen m. Tülle u. Montagegewinde) statt € 15,90	€ 6,99
I: 130219	Yamaha/Mariner	€ 15,99
J: 130235	Honda (Weibchen)	€ 14,99
K: 130229	Suzuki (Weibchen, Bj. 1988-1992)	€ 19,99
L: 130230	Suzuki (Weibchen, 11 mm, kl. Tülle)	€ 24,99
M: 130231	Suzuki (Männchen, 11 mm)	€ 32,99
N: 130236	Suzuki (Männchen, 11 mm, m. 1/4" Gewinde)	€ 26,99
O: 130233	Suzuki (Weibchen, 13 mm, kl. Tülle)	€ 28,90
P: 130234	Suzuki (Weibchen, 13 mm, gr. Tülle)	€ 26,71
Q: 130232	Suzuki (Männchen, 13 mm)	€ 32,99
R: 130237	Suzuki (Männchen, 13 mm, m. 1/4" Gewinde)	€ 27,99
S: 130238	Suzuki (Weibchen, f. neuere Mod.)	€ 18,99
T: 130239	Suzuki (Männchen, f. neuere Mod.)	€ 39,99
U: 130227	Mariner (Weibchen, m. dünnem Stift)	€ 19,99
V: 130228	Mariner (Weibchen, mit dickem langen Stift)	€ 17,90



2 Benzinleitungen

A: Benzin Schlauch, PVC-Teflon	
Best.Nr. 130251	8x13,7 mm € 14,99/m
Best.Nr. 130252	9,5x14,6 mm € 15,99/m
B: Benzin Schlauch - MARINE-FUEL ISO 7840/A1 CE, 8x17 mm.	
Best.Nr. 130249	€ 19,95/m

3 Tankleitungen

A: Benzinleitung mit Pumpe 2 m.	
Best.Nr. 130255	€ 34,99
B: Benzinleitung mit Pumpe und 2 Stecker für Yamaha/Mariner/Mercury; 2 m.	
Best.Nr. 130260	€ 39,99

(Siehe auch Seite 154)

3 Tankleitungen

ab € 34,99

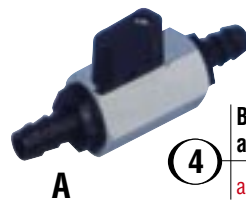
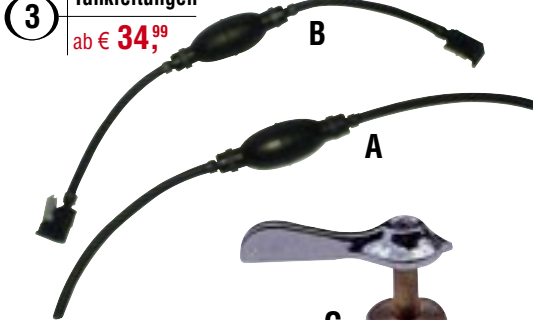

4 Benzinabsperrhähne

ab € 22,95

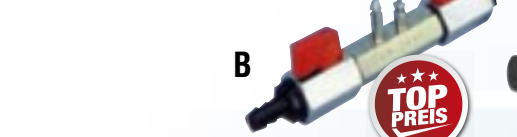

4 Benzinabsperrhähne

A: Einfaches 2-Weg-Ventil	
Best.Nr. 130200	€ 22,95
B: Doppelftes 3-Weg-Ventil mit Stecker für Yamaha/Mariner/Honda	
Best.Nr. 130202	€ 46,90
C: 3-Wege-Benzinhahn	
Für Benzin, Diesel und Gemisch; Ausführung mit 3 Ausgängen zum wahlweisen Umschalten der Treibstoffzufuhr von einem zum anderen Tank.	
Best.Nr. 130205	€ 29,99
Schlauchtülle (o. Abb.) aus Messing 1/4", 8 mm passend zu Benzinbahn.	
Best.Nr. 160287	3 Stk./Pkg. € 7,90

5 Benzinleitungs-Surge Protector

Wird als eine Art Rückschlagventil in die Tank-Entlüftungsleitung eingebaut. Damit wird verhindert, dass überlaufendes Benzin beim Volltanken über die Entlüftung austreten kann. Somit ist gewährleistet, dass die Tankpistole bei vollem Tank richtig stoppt. Die Be- und Entlüftung des Tankes ist jedoch jederzeit gegeben. Einfach einzubauen mit min. 45° Neigung. 38 mm Gesamtdurchmesser und 16 mm Schlauchtüllen.

Best.Nr. 130177 € 46,99

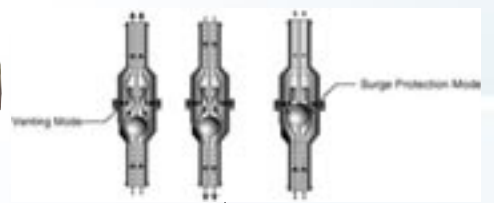

5 Surge-Protector

€ 46,99

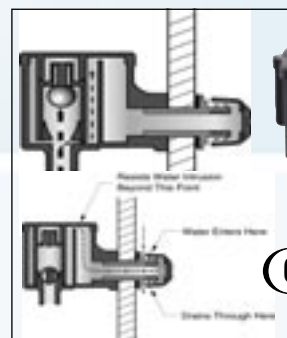

6

Entlüftungsstutzen

€ 56,99

6 Entlüftungsstutzen mit Surge Protector

Erfüllt gleichzeitig die Eigenschaften des Surge-Protectors und eines Tank-Entlüftungsstutzens. Verhindert das Eintreten von Wasser in den Tank sowie das Herausschwappen von Treibstoff beim Betanken. Gleichzeitig optimale Be- und Entlüftung. Maße: ca. 8x8x8 cm, 16 mm Schlauchtülle.

Best.Nr. 130178 € 56,99



QUICKSILVER
Marine Parts & Accessories

Das **QUICKSILVER-Treibstoffzusatz-Programm** bietet viele Vorteile, die es Ihnen erleichtert, sicher und zuverlässig durch die Saison zu fahren. Durch Erhöhung des Bioethanolanteils in Kraftstoffen kommt es in letzter Zeit vermehrt zu Problemen bei Verbrennungsmotoren. Die Haltbarkeit des Kraftstoffes nimmt ab und Zerfallsprodukte greifen Leitungen, Vergaser und Komponenten des Einspritzsystems an. Additive sind der einfachste Weg, um diesem Problem vorzubeugen.

1 Quicksilver-QUICKKARE schützt den Motor bei jeder Tankfüllung

Hilft Korrosion, Zersetzung von Dichtungen, Leitungen und Oberflächen entgegenzuwirken; reinigt Ablagerungen in Leitungen, Tanks, Vergasern, Einlassventilen und Zündkerzen; verhindert Altern und Zersetzen des Kraftstoffes während des Betriebes. **Achtung!** H224, H225, H226, H302, H304, H312, H315, H318, H319, H332, H335, H336, H341, H350, H351, H361d, H373, H400, H410, H411, H412
Best.Nr. **530102** (€ 67,58/lit.) 355 ml für 454 lt. € 23,99

2 Quicksilver-QUICKLEEN reinigt den Motor

Schnelle und gründliche Reinigung von Rußablagerungen an Vergaser, Einspritzdüsen, Einlassventilen, Zündkerzen, Kolben und Zylindern; verhindert Kolbenfresser und Klopfen; erhöht die Lebensdauer der Zündkerzen. **Achtung!** H224, H225, H226, H302, H304, H312, H315, H319, H332, H335, H336, H351, H361d, H373, H400, H410, H411
Best.Nr. **530103** (€ 78,85/lit.) 355 ml für 227 lt. € 27,99

3 Quicksilver-QUICKSTOR für die Lagerung des Motors

Verhindert das Altern und Zersetzen des Kraftstoffes bei längerer Lagerung; verhindert Korrosion im Kraftstoffsystem; verhindert das Verfestigen von Gummidichtungen und Leitungen; wirkt Ablagerungen in Kraftstoffleitungen, Tanks, Vergasern und Einspritzdüsen entgegen; hält Vergaser und Einspritzdüsen geschmiert. **Achtung!** H225, H226, H302, H304, H312, H315, H319, H332, H335, H336, H351, H361d, H373, H400, H410, H411
Best.Nr. **530104** (€ 78,85/lit.) 355 ml für 227 lt. € 27,99

4 Star Tron Benzin Additiv

Wurde speziell für Treibstoffe mit Ethanol-Zusatz entwickelt. Star Tron® ist das weltweit erste Kraftstoffbehandlungsmittel auf Basis von natürlich vorkommenden Enzymen. **Vordergründig verbessert es die Stabilität des mit Ethanol versetzten Treibstoffes in Hinblick auf lange Standzeiten und Wasseransammlung im Benzin – damit ist es für eine Ausfall- u. Schadensprävention bestens geeignet.** Star Tron® beseitigt Bakterien und Algenbewuchs, reduziert Emissionen und entfernt leistungshemmende Ablagerungen in Motor- und Einspritzsystemen. Es erhöht die Leistung des Motors und ist für alle Benzinmotoren geeignet. **Achtung!** H304, H412, EUH066
Best.Nr. **530100** (€ 95,96/lit.) 250 ml € 23,99

5 FASTOL BLUE

Vermindert den Verbrauch, zerstreut Kondenswasser, entfernt Rauch in den Abgasen. **Achtung!** H226, H302, H304, H311, H314, H315, H317, H318, H319, H330, H336, H410, H411
Best.Nr. **530110** (€ 194,90/lit.) Benzin 100ml f. 200lt. € 19,49

6 Yachticon BENZIN-Plus

Benzinadditiv für 250 Liter Normal- oder Superbenzin. Verhindert schädliche Ablagerungen an Vergaser, Ventilen, Einspritzdüsen, Zündkerzen und im Brennräum. Schützt vor Korrosion und Vergaser-Vereisung. **Achtung!** H304, H315, H411
Best.Nr. **520360** (€ 45,98/lit.) 500 ml € 22,99



4 Benzin-Additiv
€ 23,99

Beim Tanken an Additive denken!



5 Fastol Blue
€ 19,49



9 Wasserabscheider
€ 94,90



11 Ersatzpatrone
€ 13,99

7 Motor-Innen-Konservierer

Zur Innen-Konservierung von 2- und 4 Zylinder Motoren während der Winterlagerung oder bei Stilllegung. Hält Kolben, Dichtungen und Zylinder rost- und korrosionsfrei. Schützt gegen Feuchtigkeit, Salz und andere schädliche Umwelteinflüsse. **Achtung!** H222, H229
Best.Nr. **520352** (€ 39,98/lit.) Dose 400 ml € 15,99

8 Motor- und Vergaser-Konservierer

Schützt Motoren und Vergaser äußerlich vor Schmutz, Rost und Korrosion. Es ist für alle Materialien geeignet und vor allem während des Winterlagers oder bei Stilllegung empfehlenswert. Simpel in der Anwendung und problemlos zu entfernen. Schützt gegen alle schädlichen Umwelteinflüsse, Salz und Feuchtigkeit: FCKW-frei! **Achtung!** H222, H229
Best.Nr. **520351** (€ 39,98/lit.) Dose 400 ml € 15,99

9 Kraftstofffilter – Wasserabscheider

Hochwertiges lackiertes Aluminiumgehäuse mit austauschbarer Patrone. Filtert mehr als 98% emulgiertes Wasser und Kleinstpartikel aus dem Treibstoff. Schlauchanschlüsse individuell montierbar (inkl. 2 Stk.). 10 Micron.
Best.Nr. **540107** Kraftstofffilter komplett € 94,90
Best.Nr. **540105** Ersatz-Filterpatrone € 14,99
TIPP: Um einen problemlosen Betrieb Ihres Motors zu gewährleisten tauschen Sie Ihre Filterpatrone mindestens einmal jährlich!



6 Benzin-Plus
€ 22,99



7 Innen-Konservierer
€ 15,99

8 Außen-Konservierer
€ 15,99



10 Filter
ab € 4,99

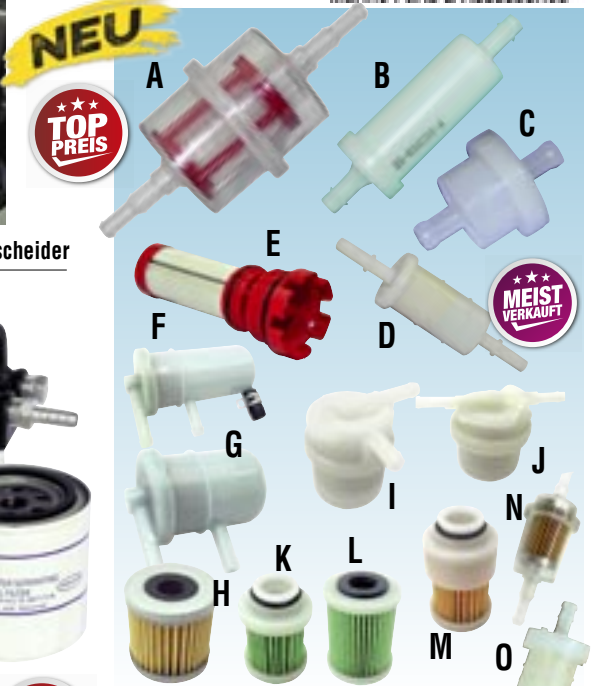

10 Filter zum Einbau in Treibstoffleitungen

- Einwegfilter geeignet für Benzin-, Diesel- und Gemisch-Treibstoffe.
- A: 130281** Länge 12 cm € 5,99
 - B: 130282** Original-Benzinfilter für viele Mariner- und Mercury-Außenbord-Motoren (35-816296-Q2) € 9,99
 - C: 130283** Original-Benzinfilter für viele Suzuki-Außenbord-Motoren (15410-98500) € 16,99
 - D: 130284** Original-Benzinfilter Quicksilver für viele 4 T-Motoren & Verado (35-879885Q) € 13,99
 - E: 130285** Original-Benzinfilter Quicksilver für Verado & Optimax (35-8M0060041) € 37,99
 - F: 130273** SUZUKI 15410-87J30, JOHNSON 5035974 € 13,99
 - G: 130274** SUZUKI 15410-87J10, JOHNSON 5030702, 5032323 € 13,99
 - H: 130275** HONDA 16911-ZY3-010 € 18,99
 - I: 130276** HONDA 16900-SR3-004 € 16,99
 - J: 130277** HONDA 16900-SA5-004 € 16,99
 - K: 130286** YAMAHA 6D8-WS24A-00 € 29,99
 - L: 130287** YAMAHA 6P3-WS24A-00-00 € 15,99
 - M: 130288** MERCURY 8M0168897(881540), YAMAHA 68V-24563-00-00 € 16,99
 - N: 130280** Universal-Filter € 4,99
 - O: 130290** Original-Benzinfilter Quicksilver (35-16248) statt € 12,99 € 8,99

11 Kraftstofffilter-Ersatzpatrone

Papier/Aluminium-Filter samt Dichtungen. Filtert Wasser und Kleinstpartikel aus Treibstoff (Benzin u. Diesel). Für Filter PFG14. Andere Bezeichnungen: DELPHI 296, HDF296, 7111-296.
Best.Nr. **130297** statt € 19,99 € 13,99

1 Starthilfe
€ 8,99



2 Antikorrosionsöl
€ 14,99



3 Marinefett
€ 15,99



4 Fettpresse
€ 39,99



5 Getriebeöl
€ 14,99



6 Hydrauliköl
€ 10,99



7 Getriebeöl
€ 34,95



8 Ölpumpe
€ 19,99



9 Motoröl
ab € 17,95



10 2-Takt Öl
ab € 10,95



11 Motoröl DFI
€ 74,99



12 Motoröl
ab € 19,99



13 Saugkissen
ab € 8,99



1 Motor-Sofort-Start

Wenn der Motor des Beibootes einmal nicht sofort anspringt, der Außenborder Ihres Sportbootes nach der Winterpause keinen Ton von sich gibt – dann ist diese hervorragend und rasch wirkende Motorstarthilfe genau richtig. Ist für Benzin- und Dieselmotoren geeignet. Also eine Anlasshilfe bei jedem Wetter und für nahezu alle Verwendungsbereiche (Boot, Motorrad, Rasenmäher, Gartengeräte, Moped, etc.).

Achtung! H222, H229, H302, H336, EUH066
Best.Nr. 520350 (€ 44,95/lit.) Spray 200 ml € 8,99

2 Antikorrosionsöl – CRC 6-66

Spezieller Schutz vor Kurzschlüssen und Korrosion in salziger Umgebung. Keine Leitfähigkeit, wasserresistent. Löst auch hervorragend festsitzende Schrauben.

Achtung! H223, H229, H280, H304, H319
Best.Nr. 530037 (€ 74,95/lit.) Spray, 200 ml € 14,99

3 Quicksilver-Marine Hochleistungs-Bootsmotorenfett

ANTI-CORROSION-Fett wurde speziell für den Einsatz am Wasser entwickelt und ist absolut seewasserfest. Mechanisch stabil mit hervorragenden Korrosionsschutzigenschaften sowie höchste Schmierfähigkeit. Tube mit spezieller Tülle (passt auch auf Fettpresse, siehe Nummer 4).

Achtung! H319, H412
Best.Nr. 530046 (€ 70,44/kg) 227 g € 15,99

4 Fettpresse

Universale Fettpresse für übliche Schmiernippel, passend auch für Marinefett-Tube.

Best.Nr. 510001 € 39,99

5 Getriebeöl - Tube

Speziell für Unterwasserantriebe. Öl 80W90EP; Tube mit konischer Tülle, um den direkten Ölwechsel zu vereinfachen. Sichert effektive Schmierung durch extreme Druckaufnahmefähigkeit und Korrosionsschutz.

Achtung! H319, H411
Best.Nr. 530030 (€ 59,96/lit.) 250 ml € 14,99

6 QUICKSILVER Power Trim & Steering

Für nahezu alle Power Trim Systeme, sowie hydraulisch unterstützte Lenkgetriebe. Verwenden Sie die Hydraulikflüssigkeit zum Befüllen des Vorratsbehälters der Hydraulikpumpe.

Achtung! H302, H314, H317, H319, H400
Best.Nr. 530029 (€ 45,79/lit.) 240 ml € 10,99

7 QUICKSILVER High-Performance Getriebeöl

Geeignet für alle Mercruiser Stern-Drive-Antriebe wie Alpha One, Bravo One, Bravo Two und Speedmaster.

Achtung! H302, H332, H411
Best.Nr. 530032 1 Liter € 34,95

Dichtung für Getriebeölsschraube – Gleich mitbestellen!
4 Stk./Pkg.

Best.Nr. 530041	Yamaha	€ 16,99
Best.Nr. 530042	Quicksilver, Mercury, Mariner	€ 10,99
Best.Nr. 530043	Suzuki	€ 9,99
Best.Nr. 530044	Honda	€ 9,99
Best.Nr. 530055	Suzuki	€ 14,99

Dichtung für Motorölablassschraube

Best.Nr. 530056	Suzuki, 4 Stk.Pkg	€ 12,99
Best.Nr. 530057	Suzuki, 2 Stk.Pkg	€ 5,99
Best.Nr. 530128	Yamaha F4B, 2 Stk.Pkg	€ 6,49
Best.Nr. 530129	Yamaha F6A, 2 Stk.Pkg	€ 6,49
Best.Nr. 530130	Yamaha F8B, 5 Stk.Pkg	€ 15,49
Best.Nr. 530131	Yamaha F60, 2 Stk.Pkg	€ 5,99
Best.Nr. 530150	Mercury F50/60/80/100/115, 1 Stk.	€ 4,59

8 Getriebeölpumpe

Passend zum obigen Getriebeöl von Quicksilver; erleichtert maßgebend den Ölwechsel; kein ungewollter Ölaustritt. Einfach Pumpe in Getriebeölflasche einsetzen und aufschrauben.

Best.Nr. 530033 statt € 34,90 € 19,99

9 QUICKSILVER Premium Blend

4-Takt-Marine-Motoröl geeignet auch für Innenbordmotoren mit Z-Antrieben. **Achtung!** H315, H317, H318, H319, H411, H412, EUH208

Best.Nr. 530020	10W-30, 1 Liter	€ 18,95
Best.Nr. 530025	25W-40, 1 Liter	€ 17,95

10 NEPTUNA 2-Takt Öl TCW3

Qualitäts-Markenöl für 2-Takt-Motoren zum Sensationspreis! Hält den Motor sauber, vermindert den Motorverschleiß, verbrennt völlig ohne heikle Rückstände und schützt den Motor vor Korrosion und Rost durch ständig vorhandenen Schmierfilm. NEPTUNA 2T SUPER-SPORT mit N.M.M.A. TC-W 3 Spezifikation für fast alle 2-Takt-Motoren; mineralölbasisch; mit praktischer Skala.

Best.Nr. 530011 1 Liter € 15,95

Staffelpreis je Liter-Flasche
ab 5 Liter € 14,95/lit.
ab 10 Liter € 12,95/lit.
ab 18 Liter (1 Karton) € 10,95/lit.
(Angebot gültig - solange Vorrat reicht!)

11 QUICKSILVER DFI – hochwertiges 2-Takt-Öl

Das Original 2-Takt-Marine-Motoröl für Außenborder mit Direkteinspritztechnik wie z.B. Optimax udgl. Nicht geeignet für Motoren bei denen ein TC-W III Öl verwendet wird.

Achtung! H315, H319, H317, H336, H411, H412
Best.Nr. 530024 (€ 18,75/lit.) 4 lit. statt € 86,99 € 74,99

12 NEPTUNA SPEEDER 10W-30

Das 4-Takt-Motorenöl geeignet für moderne Außenbordmotoren. Garantiert besten Verschleißschutz und höchste Motorensauberkeit bei gleichzeitig reduziertem Kraftstoffverbrauch. Ausgezeichnete Produktstabilität ermöglicht lange Einsatzzeiten. Synthetisch. Spezifikation: NNMA FC-W FB-00603JFC-W, API SL. Honda, Yamaha, Mercury

Best.Nr. 530016	1 Liter	€ 19,99
Best.Nr. 530017	5 Liter (€ 18,-/lit.)	€ 89,99

13 Ölaufsaugtücher/-kissen z. B. für die Bilge

Eine saubere Lösung zum Entfernen von Öl, Treibstoff und anderen Chemikalien in der Bilge oder schwer zugänglichen Stellen; wasserabstoßend und Öl aufsaugend. 1 Tuch nimmt ca. 1 lit. Öl auf und 1 Kissen bis zu 3 lit. Öl. Material: 100% Polypropylen.

Best.Nr. 520321	Set mit 2 Tüchern	€ 8,99
Best.Nr. 520320	1 Kissen	€ 11,99



ab € 4,99

1

1 Zündkerzen NGK

Best.Nr.	Type
540005	B5HS
540006	B6HS
540007	B7HS
540008	B8HS
540009	B9HS

Preis € 4,99



2 Frostschutz
€ 25,99

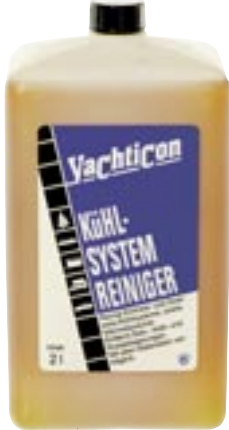

3 Reiniger
€ 49,99

NEU
4 Reiniger
€ 19,99



540015	CR5HS
540016	CR6HS
540026	DPR6EA-9

Preis € 7,49

Best.Nr.	Modell	Best.Nr.	Modell
540010	BR5HS	540011	BR6HS
540012	BR7HS	540013	BR8HS
540014	BR9HS	540018	B6S
540019	BR6FS	540021	TR4
540027	DR5HS	540031	BPR6ES
540036	BPR5HS	540039	BPR6EFS
540037	BPR5FS	540040	DR7EA
540043	BPR6HS	540046	BPR5ES
540047	DPR7EA-9	540045	BP8HN-10
540048	CR6HSA	540032	BKR6E
540033	BP8HS-15		

Preis € 7,49

540030	DCPR6E	540038	BUHW
540044	ZFR-7F	540025	DPR6EB-9
540049	BPR7HS-10	540022	DCPR7E
540023	LFR5A-11	540024	LFR6A-11
540004	LFR4A-E	540003	ZFR-5F

Preis € 11,99

540017	CR5EH-9	540020	BZ7HS-10
540035	BPZ8H-N-10	540034	BPZ8HS-15
540029	CR6E		

Preis € 17,99

540041	BUZHW	540042	BUZHW-2
--------	-------	--------	---------

Preis € 24,99

540028	IZFR5J	Preis € 33,99
--------	--------	---------------

2 Motor-Frostschutz

Geeignet für alle Motorkühlsysteme und 2-Kreis-Kühlungen. Zum winterfest machen der Kühlkreisläufe von Motor, Kühlschränk und Generator. Mit Inhibitoren für Korrosionsschutz und gutes Schaumverhalten, nitrit- und aminfrei, mit Wasser verdünnbar.

Achtung! H302, H373

Best.Nr. 520314 (€ 13,-/lt.) 2000 ml € 32,90 € 25,99

3 Kühlsystem-Reiniger

Reinigt Einkreis- und Zweikreis-Kühlsysteme, sowie Wärmetauscher. Denn reine Motoren laufen mit optimaler Betriebstemperatur und dadurch effizienter. Dichtungen oder Gummi-Impeller werden nicht angegriffen. Entfernt Salz-, Kalk- und Rostablagerungen. Den Kühlsystem-Reiniger einfach wie beim Spülen mit Süßwasser durch den Motor laufen lassen. Schnell und einfach! Mischverhältnis: 2 Liter sind ausreichend für Kühlsysteme bis ca. 70 Liter (100 ml auf 3,5 Liter).

Achtung! EUH208, EUH210

Best.Nr. 520353 (€ 25,-/lt.) 2000 ml € 49,99

4 TK SENTINET Bilgen-Reiniger

Ein emulgierendes Reinigungsmittel für Bilgen, hochwirksam gegen Fett und hartnäckige Verschmutzungen. Es kann mit Salz oder kalkhaltigem Wasser gemischt werden. Ideal zum Reinigen von Bilgen, Motorräumen, Werkstattböden, usw. Biologisch abbaubar, nicht brennbar, nicht korrosiv und phosphatfrei.

Achtung! H315, H318

Best.Nr. 520035 1 Liter statt € 24,90 € 19,99



5 Ölpumpe
€ 19,99

5 Hand-Ölpumpe aus Messing

Zum Absaugen des Motoröls aus Innenbordmotoren. Durch einfaches Pumpen wird das warme Altöl über die dünnen, mitgelieferten Kunststoff-Schläuche in einen Kanister gepumpt und so der Ölwechsel durchgeführt. Förderleistung pro Hub: 80 ccm, Länge: 24 cm.

Best.Nr. 510005 € 19,99

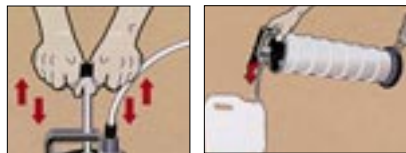

TOP PREIS

6 Ölpumpe
€ 89,99

6 Oil Boy – Professionelle Ölpumpe

- Nur 15 Hübe benötigen Sie um das Öl aus Ihrem Bootsmotor zu pumpen.
- Durch das Pumpen entsteht ein Vakuum in der Pumpe und das Öl wird selbständig in den 4 lt. fassenden Behälter gesaugt.
- Mit Sicherheitsventil um Überlaufen des Öles auszuschließen.
- Griff für einfaches Handling.
- Eine tolle Ausgussöffnung sorgt für schmutzfreies Entleeren des Behälters.
- Komplett mit 3 verschiedenen großen Adapterschläuchen, sowie Adapter, welcher direkt auf die Motorabsaugöffnung passt.
- Entfernt Öl aus Bootsmotoren, Generatoren, Gartengeräten und pumpt auch Wasser aus der Bilge, etc.
- Nicht für Benzin geeignet.

Best.Nr. 510007 € 89,99



TOP PREIS

7 Filter
ab € 4,99



7 Ölfilter und Treibstofffilter

Egal ob es darum geht, Schmutzpartikel aus dem Motoröl oder Wasseranteile aus dem Treibstoff zu filtern, die nachfolgenden Filter erledigen diese Aufgabe zuverlässig und souverän. Sie mindern den Motorverschleiß und sind jeweils für die entsprechende Motorleistung ausgelegt.

A – Ölfilter:

Best.Nr.	Modell	Preis
540100	MCM 14957 (35-802885-Q; 35-866340-Q; für viele V6-Innenborder mit separatem Inline-Ölfilter bzw. für viele V8-Innenborder) Yamaha V8	€ 12,99
540101	MCM 41815 (35-883702-Q; für viele V6-Innenborder mit am Motor angebaute Ölfilter)	€ 11,99
540102	MCM (35-822626-Q03; für F9.9, F15, F20, F25E)	€ 13,99
540103	MCM (35-8M0065-103; für F40, F50, F60)	€ 17,50
540104	MCM (35-877761-Q01; für F80, F100, F115, F150)	€ 19,90
540110	Honda 15400-PFB-004	€ 19,95
540111	Honda 15400-PH1-F03	€ 19,95
540120	Yamaha (4-Takt) 5GH-13440-00	€ 19,45
540121	MCM (35-877761-Q01; für F80, F100, F115, F150)	€ 21,95
540126	Suzuki 16510-91J00=16510-91J10	€ 4,99
540127	Suzuki 16510-05240	€ 12,95
540128	Suzuki 16510-87J00	€ 21,95
540129	Suzuki 16510-61A20-MHL	€ 19,95
540130	Suzuki 16510-92J00	€ 24,95
540131	Suzuki 16510-45H10	€ 12,95
540132	Suzuki 16510-96J00-000	€ 18,95

Rufen Sie uns an, wenn Sie nicht sicher sind, welcher Filter für Ihren Motor der Passende ist oder schlagen Sie einfach im Bedienerhandbuch Ihres Motors nach!

B – Treibstofffilter bzw. Wasserabscheider:

Filtern bis zu mehr als 98% emulgiertes Wasser und fremde Kleinstpartikel aus dem Treibstoff. Daher ist ein regelmäßiger Austausch dieser Filterpatronen besonders wichtig!

Best.Nr.	Filterpatronen-Modell	Preis
540105	MCM 35-802893-Q	€ 14,99

	Motor-Type	Motorart	Propeller Durchmesser x Steigung	Best.Nr. Propeller	Best.Nr. Adapter (falls notwendig)	Preis	
YAMAHA	9.9 (4T bis 2007), 15 20	2/4T	9 1/4 x 8	540280		€ 99,99	
		4T	9 1/4 x 9	540281		€ 99,99	
			9 1/4 x 10	540282		€ 99,99	
	30 40	4T	11,4 x 12	540289		€ 149,99	
		2/4T	11,1 x 13	540290		€ 149,99	
	50, 55, 60 (ab 1991)	2T		11,1 x 14	540291		€ 149,99
				11 x 15	540292		€ 149,99
	60 (1992), 75, 90, 130, 140 80	2T	13 1/2 x 15	540293		€ 199,99	
		4T	13 1/4 x 17	540294		€ 199,99	
		2/4T		13 x 19	540295		€ 199,99
			14,8 x 17	540301		€ 229,99	
150, 175, 200, 225, 250, 300 Stern Drive 3.0 / 4.7L	2/4 T		14 1/2 x 19	540302		€ 229,99	
MERCURY	8, 10 9.9, 15	2T	9 1/4 x 8	540283		€ 99,99	
		2/4T	9 1/4 x 9	540284		€ 99,99	
			9 1/4 x 10	540285		€ 99,99	
	20-25	2T	10,5 x 11	540305		€ 119,99	
		4T	10,3 x 12	540306		€ 119,99	
	20-25			10,1 x 13	540307		€ 119,99
				10 x 14	540308		€ 119,99
	30	4T	11,4 x 12	540289 / 540314		€ 149,99 / € 23,90	
		2/4T	11,1 x 13	540290 / 540314		€ 149,99 / € 23,90	
	40, 60	2T		11,1 x 14	540291 / 540314		€ 149,99 / € 23,90
				11 x 15	540292 / 540314		€ 149,99 / € 23,90
	Big Foot 40	2/4T		13 1/2 x 15	540293 / 540315		€ 199,99 / € 32,90
				13 1/4 x 17	540294 / 540315		€ 199,99 / € 32,90
	75, 80, 90	2/4T		13 x 19	540295 / 540315		€ 199,99 / € 32,90
	100, 115, 125	2/4T		14,8 x 17	540301 / 540316		€ 229,99 / € 36,90
				14 1/2 x 19	540302 / 540316		€ 229,99 / € 36,90
135, 150, 175, 200	2/4T						
225, 250, 300	2/4T						
alle Alpha/Bravo one Antriebe							
JOHNSON EVINRUDE	9.9, 15	4T	9 1/4 x 8	540286		€ 99,99	
			9 1/4 x 9	540287		€ 99,99	
			9 1/4 x 10	540288		€ 99,99	
	40, 50	4T		11,4 x 12	540289		€ 149,99
				11,1 x 13	540290		€ 149,99
				11,1 x 14	540291		€ 149,99
				11 x 15	540292		€ 149,99
	70, 75, 90, 100, 115, 120, 140	2T	13 1/2 x 15	540298		€ 199,99	
		4T	13 1/4 x 17	540299		€ 199,99	
	60, 70	4T		13 x 19	540300		€ 199,99
	SUZUKI	9.9, 15	2/4T	9 1/4 x 8	540286		€ 99,99
9 1/4 x 9				540287		€ 99,99	
9 1/4 x 10				540288		€ 99,99	
40, 50, 60		2/4T		11,4 x 12	540289		€ 149,99
				11,1 x 13	540290		€ 149,99
55, 65		2T		11,1 x 14	540291		€ 149,99
				11 x 15	540292		€ 149,99
70, 80, 90, 100, 115, 140		4T		13 3/4 x 17	540296 (4 Flügel)		€ 209,99
				13 3/4 x 19	540297 (4 Flügel)		€ 209,99
60, 70	4T		13 1/2 x 15	540298		€ 199,99	
			13 1/4 x 17	540299		€ 199,99	
75, 90, 100, 115, 140	2T		13 x 19	540300		€ 199,99	
HONDA	8 D, 9.9 A, 10 D	4T	9 1/4 x 8	540280		€ 99,99	
			9 1/4 x 9	540281		€ 99,99	
			9 1/4 x 10	540282		€ 99,99	
	15 A, 15 D, 20 D	4T		11,4 x 12	540289		€ 149,99
				11,1 x 13	540290		€ 149,99
	40, 50	4T		11,1 x 14	540291		€ 149,99
				11 x 15	540292		€ 149,99
	75, 90	4T		13 1/2 x 15	540293 / 540317		€ 199,99 / € 31,90
				13 1/4 x 17	540294 / 540317		€ 199,99 / € 31,90
115 (bis 2009), 130	4T		13 x 19	540295 / 540317		€ 199,99 / € 31,90	
			14,8 x 17	540301 / 540319		€ 229,99 / € 35,90	
115 (ab 2011), 135, 150, 175	4T		14 1/2 x 19	540302 / 540318		€ 229,99 / € 35,90	
200, 225	4T						
SELVA	30, 40	4T	11,4 x 12	540289		€ 149,99	
			11,1 x 13	540290		€ 149,99	
			11,1 x 14	540291		€ 149,99	
	50, 60	4T		11 x 15	540292		€ 149,99
	70, 80, 100, 115	4T		13 1/2 x 15	540293		€ 199,99
			13 1/4 x 17	540294		€ 199,99	
			13 x 19	540295		€ 199,99	
70, 75, 90, 100	2T	13 1/2 x 15	540298		€ 199,99		
	2T	13 1/4 x 17	540299		€ 199,99		
115, 120, 140	2T		13 x 19	540300		€ 199,99	
TOHATSU	40, 50, 60	2/4T	11,4 x 12	540289 / 540319		€ 149,99 / € 31,90	
			11,1 x 13	540290 / 540319		€ 149,99 / € 31,90	
			11,1 x 14	540291 / 540319		€ 149,99 / € 31,90	
	Corsa	2T		11 x 15	540292 / 540319		€ 149,99 / € 31,90
	70 (1999 bis 2002)	2T		13 1/2 x 15	540293		€ 199,99
			13 1/4 x 17	540294		€ 199,99	
75, 90, 115, 120, 140 (bis 2002)	2T		13 x 19	540295		€ 199,99	



SOLAS PROPELLER-SET
SOLAS ist ein weltweit führender Hersteller von Propellern. Eine hochwertige Aluminium-Speziallegierung schafft die Basis für Propeller mit hoher Stärke und erstklassigen Korrosionsschutz. Eine spezielle Oberflächenbehandlung versichert höchste Qualität der am Markt befindlicher Propeller. Hier die Auswahl der gängigsten Propeller-Typen zu unterschiedlichen Motoren.



B: Propellerschlüssel mit langem Griff
Schlüssel für Propeller Mutter (1-1/16", 27mm) passend zu den meisten Stern Drive-Innenbordern sowie 4 Zylinder & größere Außenborder. (Symbolfoto)
Best.Nr. **540200** € 16,90



Propeller
Der Propeller ist wohl einer der wichtigsten Teile am Motor. Deshalb sollte er ständig in einwandfreiem Zustand sein. Tauschen Sie defekte oder beschädigte Propeller rechtzeitig aus um Getriebebeschäden zu vermeiden. Wir geben Ihnen gerne Fachauskunft über verschiedene Modelle, Preis, Lieferprogramm und natürlich der richtigen Steigung für Ihr Boot. Andere Marken und Propeller auf Anfrage.

ZINK-ANODEN

Yamaha:

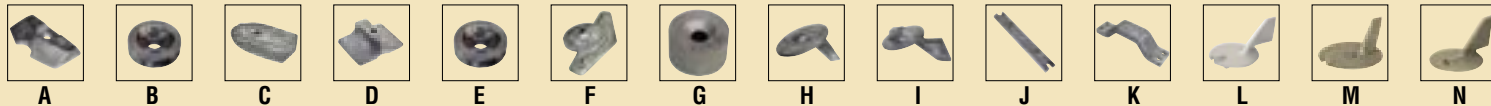

Suzuki:



Honda:

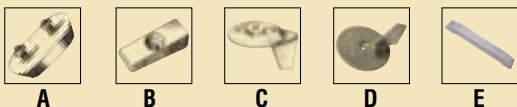

Mercurier:

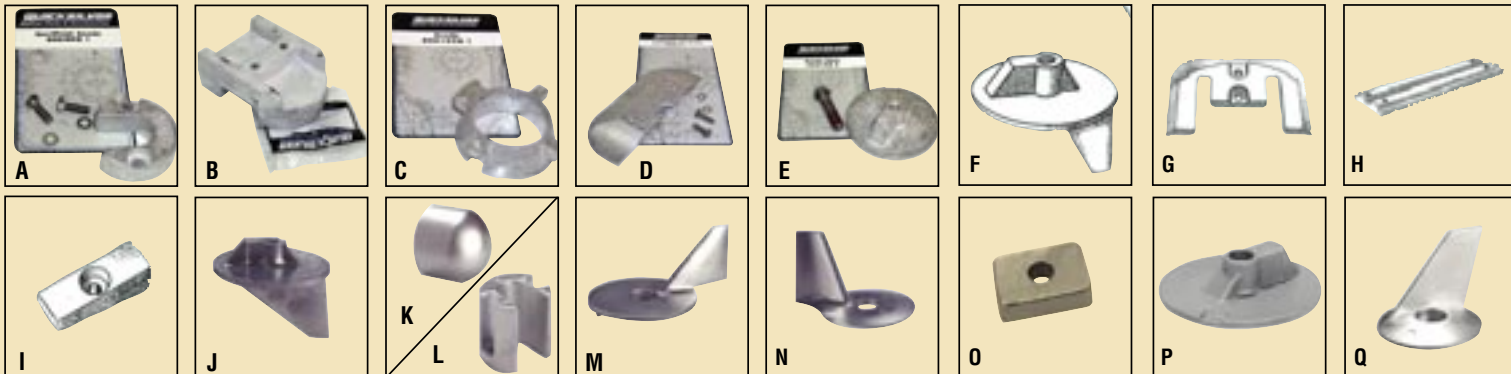

Volvo:



Für Ruder:



Für Wellen:



**optimaler
Korrosionsschutz**



Außenbordmotoren sind meist hervorragend korrosionsgeschützt. Ein wesentlicher Teil dieses Schutzes sind funktionstüchtige Anoden. Daher sind diese in regelmäßigen Abständen zu erneuern. Wir bieten ausschließlich hochwertige Anoden mit optimalem Korrosionsschutz für den Marinebereich. Anoden für andere Motorenmarken und Modelle auf Anfrage!



Für Yamaha Außenborder:

Best.Nr.	Orig.-Ersatzteil-Nr.:	Für Modell:	Preis
A: 541050	6L5-45251-02	2B, MALTA, 4A, 5C, F4A	€ 9,49
B: 541051	677-45251-00, 43107M	4A, 5C (bis BJ'89)	€ 9,49
C: 541052	6G1-45251-03	6C, 6D, 8C	€ 14,29
D: 541053	61N-45251-00	9.9F, 15F, F9.9, F15, F20, F25	€ 32,29
E: 541054	676-45251-00	9.9D, 15D	€ 14,89
F: 541055	6E8-45251-02	F9.9 (bis BJ'94)	€ 14,89
G: 541056	688-45251-01	40H, 50D, 60F, 70B, 80A, 90A (bis BJ'88)	€ 19,99
H: 541057	664-45371-01	20C/D, 25D/N, 30A/D, 40H/V, 50D/H, F40A, F50A	€ 24,69
I: 541058	688-45371-01	FT50, 60F, 70B, 75A/PRO, 80A, 85A, 90A	€ 28,39
J: 541059	6H1-45251-02	40H, 50D, 60F, 70B, 80A, 90A	€ 19,99
K: 541060	6G5-45251-01	9.9F/15F (ab BJ'00), sowie alle V4 und V6 Modelle	€ 40,89
L: 541061	67F-45371-00	F80-F100, 4 Takt	€ 47,49
541064	6J9-45371-01	150-200 PS	€ 24,69
M: 541062	67C-45371-00	F25, F40, F50, F60, 4 Takt	€ 22,79
N: 541063	6J9-45371-00	150 - 225 PS, 2 u. 4 Takt	€ 32,29

Für Suzuki Motoren:

A: 541100	11130-94600	konischer Ring 22x9mm für 40 PS	€ 10,49
B: 541101	55320-95310	für 2, 4, 6, 8 PS	€ 8,59
C: 541102	55300-95500	für 55, 65 PS	€ 9,49
D: 541103	55125-95301	für 20, 30 PS	€ 18,99
E: 541104	55125-96310		€ 13,29
F: 541105	55125-95500, 55125-94400	für 75, 85 PS	€ 21,89
G: 541106	55125-94502	für 115 PS	€ 23,79
H: 541107	55321-93900	für DF 9.9 - 15 PS	€ 12,39
I: 541108	41811-98500	für DF 9.9 - 15 PS (2 PS)	€ 9,49
J: 541109	55321-90J01	für DF 60T/100T-140T	€ 12,39
K: 541110	55320-94900	für DF 60T-300T/Z, Tohatsu 60, 70, 90, 120, 140	€ 27,59

Für Honda Motoren:

A: 541150	41106-935-812	Platte für 2-100 PS	€ 10,49
B: 541151	41109-ZW1-003	für 75, 90 PS (2 Stk./Pkg.)	€ 29,49
C: 541152	41107-ZV5-000	für 25, 30, 40, 45, 50 PS	€ 29,49
D: 541153	41107-ZW1-B01ZA	für 75, 90, 115, 130 PS	€ 29,49
E: 541154	06411-ZW1-000	Platte für 75-130-225 PS	€ 30,39

Für MERCURISER-Motoren:

A: 541000	806189Q1	hufeisenförmig (2 Stk./Pkg.)	€ 18,99
B: 541001	821631B1, 43994	Bracket-Anode	€ 32,39
C: 541002	806105Q1	Propellernaben-Anode	€ 27,59
D: 541003	821629Q1	Platte am Antriebsteil	€ 33,29
E: 541004	76214Q5	Anode über dem Propeller mit Gewinde	€ 22,79
F: 541005	46399	Finne, Bravo 1	€ 17,59
G: 541006	821630A 1	Platte, Bravo	€ 34,19
H: 541007	818298A 1	Platte, 40-60 PS	€ 26,59
I: 541008	826134	Platte, 70-200 PS (2 Stk./Pkg.)	€ 21,89
J: 541009	31640Q4	Finne, 50 PS	€ 16,99
K: 541010	55989Q9	Alpha one, Bravo one (2 Stk./Pkg.)	€ 16,19
L: 541011	806190Q1	hufeisenförmig, Bravo (2 Stk./Pkg.)	€ 34,19
M: 541012	17264	Finne, 60 PS	€ 22,79
N: 541013	822157	Finne, 25-50 PS, 2 u. 4 Takt	€ 27,59
O: 541014	875208	Platte, 4-9.9 PS, 4 Takt	€ 9,19
P: 541015	762144	Platte ohne Gewinde	€ 17,09
Q: 541016	853762	Finne, F25/30 EFI, 25, 30, 40 PS, 2 Takt	€ 18,99

Für VOLVO Motoren:

A: 541200	876286	Kragen, 120S-120B	€ 16,19
B: 541201	875821-1	Kragen Duo Prop	€ 23,79
C: 541203	852835	Stab Duo Prop	€ 27,59
D: 541204	852018-0	Halbmond Sail Drive	€ 8,59
E: 541205	875815	Kragen, 280-290 PS	€ 18,99
F: 541206	832598	Stab, 250/270/280 PS	€ 20,89
G: 541207	832989	7/16 W-Aussengewinde 200/250/270 PS	€ 10,49
H: 541208	872793	Platte für Duo Prop 290 (2 Stk./Pkg.)	€ 18,09

Für Ruder:

541230	tellerförmig, Durchmesser 50 mm (2 Stk./Pkg.)	€ 14,29
541231	tellerförmig, Durchmesser 70 mm (2 Stk./Pkg.)	€ 19,99
541232	tellerförmig, Durchmesser 90 mm (2 Stk./Pkg.)	€ 33,29
541233	tellerförmig, Durchmesser 110 mm (2 Stk./Pkg.)	€ 47,49

Für Wellen:

541250	nussförmig, Wellenstärke 19 mm (3/4")	€ 16,19
541251	nussförmig, Wellenstärke 22 mm (7/8")	€ 15,79
541252	nussförmig, Wellenstärke 25 mm	€ 15,79
541253	nussförmig, Wellenstärke 25,4 mm (1")	€ 14,99
541254	nussförmig, Wellenstärke 30 mm	€ 14,99
541255	nussförmig, Wellenstärke 35 mm (1 3/8")	€ 17,69
541256	nussförmig, Wellenstärke 40 mm	€ 24,69

ANODEN-Kit's

MERCUISE
ALPHA ONE
Gen1 + Gen2



MERCUISE
BRAVO
I + II + III



MERCURY VERADO 4

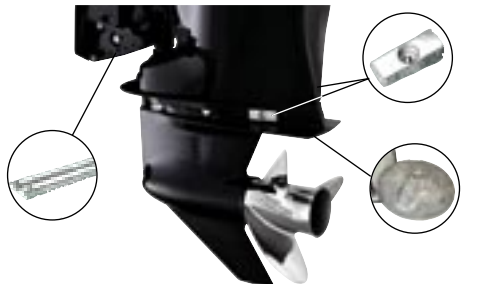

YAMAHA 60-90 PS

YAMAHA 150-200 PS



Anoden-Sätze aus hochwertig schützendem Zink-Material

Tauschen Sie Anoden regelmäßig aus! Nur damit ist Ihre Wirksamkeit und der Schutz des Antriebes gewährleistet. Diese Anodenkit's beinhalten die wichtigsten Opferanoden für den jeweiligen Antrieb. Dem Original nachempfunden, jedoch aus Europäischer Produktion, daher für hiesige Gewässer optimiert – ein verlässliches Produkt!

Best.Nr. passend für: besteht aus Art.: Preis

MERCUISE		
541280	Alpha One Gen1	541001+541009+541010 € 61,95
541281	Alpha One Gen2	541001+541003+541002 +541000+541004 € 129,95
541282	Bravo II-III	541006+541004+541011 € 89,95
MERCURY		
541283	Verado 4	541004+541008+541007 € 66,95
VOLVO		
541284	280	541205+541206 € 39,95
541285	290	541205+541203 € 46,95
541286	Duo Prop 280	541206+541201 € 44,95
541287	Duo Prop 290	541201+541203 € 51,95
541288	290-C	541205+541203+541208 € 64,95
541289	Duo Prop 290-C	541201+541203+541208 € 69,95
YAMAHA		
541290	60-90 PS	541058+541059 € 48,95
541291	150-200 PS	541060+541064 € 65,95

EMS-MARINE HAUSMESSEN!

TERMINE GLEICH VORMERKEN!

**27.-29. März 2025
VOR ORT & ONLINE!**

Schauen-beraten-kaufen-urlauben, so einfach geht's!
Tolle Aktionen warten auf Sie!

**2.-4. Oktober 2025
HERBST-MESSE!**

Nach dem Urlaub ist vor dem Urlaub.

TIPP:
Jetzt zum Newsletter anmelden und künftig als Erster alle Neuheiten erfahren!

www.ems-marine.com



TK 7 PRO Multifunktions-Öl

Ein Tausendsassa! Dieser Schutz-Spray und sein neuartiger Wirkstoff schmiert und entriegelt hervorragend - ist ein perfekter Frost- und Korrosionsschutz. Reinigt und bildet Oxidation zurück. Beseitigt Feuchtigkeit aus elektrischen Systemen. Schützt Schösser und Geräte, die im Freien betrieben werden, wie z. B. Ketten und Kabel, vor dem Einfrieren. Ideal für die Schifffahrt, in der Werkstatt oder für zu Hause. Enthält keine Silikone!

Achtung! H222, H229
Best.Nr. 520015 400 ml
€ 57,48/lt) € 22,99

TK STORAGE der Spray für den Motor-Innenraum!

Garantiert einen ausgezeichneten Schutz gegen Korrosion des Verbrennungsraumes und verhindert die Bildung von Rost an den Zylinderwänden, Kolben und Kolbenringen, wodurch ein leichter Start gewährleistet wird. Langanhaltender Schutz, besonders geeignet für die Lagerung von Dieselmotoren.

Achtung! H222; H229
Best.Nr. 520016 400 ml
(€ 37,48/lt) € 14,99

MOBILE TANKSTELLE



Tank-Caddy – Tankstelle für Unterwegs!

Tragbarer und fahrbarer 59 lt.-Tank mit einer Zapfpistole. Ideal für alle Bootsfahrer fernab von Tankstellen. Caddy ist ein sicheres, einfaches und praktisches Produkt, das sich u.a. z.B. zum Auftanken von Booten, Generatoren, Industriemaschinen sehr gut eignet. Aus widerstandsfähigem HDPE mit robusten Rädern (14 cm) und einem ergonomisch geformten Griff, der das Bewegen einfach macht. Doppelte Absperrventile blockieren das Auslaufen von Treibstoff über den Schlauch während des Transportes. Durchflussrate des 3 m Schlauches: ca. 8 lt./min. Caddy hat eine UN-Zulassung für den Transport im Auto.
Best.Nr. 130140

statt € 252,- € 199,99



TOP PREIS

1 Impeller

ab € 17,⁵⁵

1 IMPELLER

Der Impeller ist das Herz der Wasserkühlung und sollte aus diesem Grund von Zeit zu Zeit erneuert werden.

für **YAMAHA-Modelle**

540050	2A/B/C	€ 18,65
540051	F2.5A, 3A, Malta	€ 18,65
540052	4A/B, F4A/B, F5A, 5C, F6C	€ 17,55
540065	6A/B, 8A/B	€ 24,05
540053	6C/D, 8C	€ 23,05
540067	F6A/B, F8C	€ 31,45
540054	9.9B/C/D, F8A/B, F9.9A/B/D, FT9.9A, 15B/C/D	€ 20,95

540055	FT8D, F9.9C, FT9.9D, 9.9F, 15F, F15A/C, F20B	€ 28,25
540056	20A, 25A	€ 31,95
540057	20C, 25D, 28A, 30A	€ 26,95
540058	20D, 25D/N	€ 31,95
540060	F20A, F25A/D, FT25B/F, 25B/J/Q/V, F30A/D, 30D/H/G, F40B/F, F45A, 40H/X, 50D	€ 31,95

540062	25B, F40A/C/D, 40V/F/Y, F45A, 50G/H, 55B, PRO50, F50A/B/D/F, FT50B/C/G, 60F, F60A/C, FT60B/D, 70B (bis BJ 2003), 70C/E 40B, 40F	€ 29,95
540059		€ 33,55
540063	60F (ab BJ 2004), 70B (ab BJ 2004), 75A/C, PRO75, 80A, 85A, 90A	€ 34,95
540064	F(L)115A, F(L)150A und alle V4/V6 Modelle	€ 41,95
540066	F75B, F80A/B, F100A/D/C	€ 34,95

2 PROP SOX

Haben Sie Ihren Propeller schon richtig eingekleidet? Mit dem patentierten Prop Sox – System wird eine Art Socke über die Schraubenflügel gezogen und bildet damit perfekten Schutz vor äußeren Beschädigungen Ihres teuren Propellers. Zusätzliche Sicherheit im Straßenverkehr erreichen Sie durch die angebrachten Reflektoren, welche für den nachfolgenden Verkehr schon von weitem gut sichtbar sind. Diese Schutzhüllen vermindern auch die Verletzungsgefahr durch die scharfkantigen Propeller. Prop Sox sind nur zur Verwendung außerhalb des Wassers gedacht. Das Set bestehend aus 3 Stück samt Reflektoren und Befestigungsmaterial.

Best.Nr. 140125	3er Set	statt € 30,90	€ 24,99
Best.Nr. 140126	1 Stück extra		€ 12,99

540069	DF 2,5	€ 37,90
540070	DT 2, 2.2, 4, 5, 5Y, 6, 8, DF 4, 5, 6	€ 24,05
540071	DT 9.9, 15, DF 8, 9.9, 15	€ 25,15
540072	DT 20, 25C, 30C	€ 29,35
540077	DF 20, 25, 30, 40, 50	€ 29,35
540073	DT 55, 55C, 65, 65C	€ 24,75
540074	DT 75, 85	€ 25,25
540075	DT 100, DF 60, 70, 70A, 80A, 90A	€ 36,95
540076	DF 90, 100, 115, 140, 150, 175	€ 39,95

für SUZUKI-Modelle

540069	DF 2,5	€ 37,90
540070	DT 2, 2.2, 4, 5, 5Y, 6, 8, DF 4, 5, 6	€ 24,05
540071	DT 9.9, 15, DF 8, 9.9, 15	€ 25,15
540072	DT 20, 25C, 30C	€ 29,35
540077	DF 20, 25, 30, 40, 50	€ 29,35
540073	DT 55, 55C, 65, 65C	€ 24,75
540074	DT 75, 85	€ 25,25
540075	DT 100, DF 60, 70, 70A, 80A, 90A	€ 36,95
540076	DF 90, 100, 115, 140, 150, 175	€ 39,95

für HONDA-Modelle

540080	BF 5, 8, 7.5, 10	€ 24,95
540081	BF 9.9, 15	€ 24,95
540082	BF 20, 25, 30	€ 26,15
540083	BF 35, 40, 45, 50	€ 26,15
540084	BF 75, 90 bis 1998	€ 41,95
540085	BF 75, 90, 115, 130 ab Ende 98'	€ 39,95
540086	BF 8, 10 (runde Haube)	€ 25,85
540087	BF 15, 20 (runde Haube)	€ 25,85

für MARINER / MERCURY-Modelle

540150	Mariner/Mercury 2 - 3,3	€ 29,95
540151	Mariner/Mercury 2 - 6	€ 18,95
540152	Mercury 3,6 - 9,8	€ 19,95
540153	Mercury 3,9 - 9,8	€ 18,85
540154	Mariner/Mercury 6 - 15	€ 24,95
540156	Mariner/Mercury F8 - F9,9(2005>)	€ 37,90
540166	Mariner/Mercury F8 - F20	€ 39,95
540155	Mariner/Mercury 8 - 13,5 - 50	€ 23,15
540157	Mariner/Mercury 25 - 30	€ 25,15
540158	Mariner/Mercury 30 - 70	€ 20,95
540159	Mariner/Mercury 40 - 60	€ 49,95
540160	Mariner/Mercury 40 - 250	€ 43,95
540161	Mariner/Mercury 115 - 200	€ 30,95
540162	Mer cruiser 4,3 - 8,1	€ 37,75
540163	Mer cruiser 4,3 - 8,2	€ 36,65
540164	Alpha one Generation I	€ 26,15
540165	Mer cruiser Diesel 2,8 - 4,2	€ 119,95

Impeller für andere Modelle und Marken auf Anfrage.

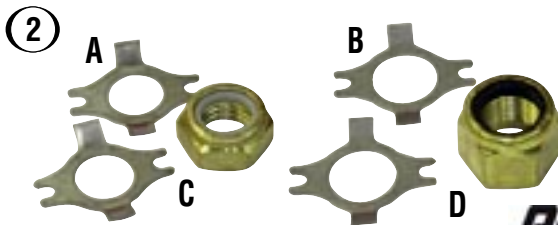

2 Quicksilver Sicherungsring für Propellermutter

Sollte bei jeder Demontage/Montage des Propellers gewechselt werden.

Best.Nr.	Stk./Pkg.	für Mercury	Preis
A: 540203	2	25 bis 60 PS	€ 9,99
B: 540204	1	Außenborder ab 75 PS, Alpha I, Bravo I	€ 9,99

Wasserfestes Fett (Art. 530046) für die Propellerwelle siehe Seite 157.

Quicksilver Propellermutter-Satz

Bestehend aus 1 selbstsichernder Sechskantmutter und 2 Sicherungsringen.

Best.Nr.	für Mercury	Preis
C: 540205	25 bis 60 PS	€ 19,99
D: 540206	Außenborder ab 75 PS, Alpha I, Bravo I	€ 19,99

Wasserfestes Fett (Art. 530046) für die Propellerwelle siehe Seite 157.

3 Trailer Clip – zur Fixierung des Außenborders beim Trailern

Wird über den mittleren Trimzylinder in verlängerter Position geklemmt. Verriegelt den Motor in gekippter Position. Passend für fast alle Mercury/Mariner Motoren mit Design II Power-Trim-Systemen sowie 4Zylinder Verado-Außenbordmotoren.

Best.Nr. 540201 statt € 57,20 € 49,99

4 PROP SOX

Haben Sie Ihren Propeller schon richtig eingekleidet? Mit dem patentierten Prop Sox – System wird eine Art Socke über die Schraubenflügel gezogen und bildet damit perfekten Schutz vor äußeren Beschädigungen Ihres teuren Propellers. Zusätzliche Sicherheit im Straßenverkehr erreichen Sie durch die angebrachten Reflektoren, welche für den nachfolgenden Verkehr schon von weitem gut sichtbar sind. Diese Schutzhüllen vermindern auch die Verletzungsgefahr durch die scharfkantigen Propeller. Prop Sox sind nur zur Verwendung außerhalb des Wassers gedacht. Das Set bestehend aus 3 Stück samt Reflektoren und Befestigungsmaterial.

Best.Nr. 140125 3er Set statt € 30,90 € 24,99

Best.Nr. 140126 1 Stück extra € 12,99



DAS ORIGINAL!

5 Prop Guard – hoher Schutz und gute Performance

- einfache Montage
- schützt teure Propeller
- erhöht die Sicherheit und Schubkraft
- mindert die Kavitation von Propellern

Der korrosionsfeste Schutzkäfig für die Schraube.

Prop Guard umschließt den Propeller Ihres Bootsmotors und schützt somit vor Beschädigungen desselben. Immer wieder teure Propeller-Anschaffungen werden damit überflüssig. Tiere und Menschen (z.B. bei einem Mann über Bord Manöver) werden vor schweren Verletzungen geschützt. Außerdem wird die Effizienz des Motors durch die Bündelung des Strahls erhöht. Das spart Treibstoff und schont die Umwelt. Nicht geeignet für Geschwindigkeiten über 21 Knoten. Heutzutage wird PropGuard in vielen Ländern Europas und von den meisten Rescue-Teams, Wasserrettungen und Feuerwehren zufriedenstellend verwendet. A = Abstand der Kavitationsplatte zur Propellerwelle.

Best.Nr.	Typ	A		Farbe	Preis
140129	9"	11-14 cm	4-15 PS, neuere 20 PS 4T	gelb	€ 249,-
140130	11"	14,5-15,5 cm	20-30 PS 2T, 25-30 PS 4T (außer Yamaha F30)	orange	€ 279,-
140131	13"	15,5-16,5 cm	40-60 PS bzw. 8/10 PS High Trust	blau	€ 329,-
140132	14"	16,5-19 cm	über 60 PS u. bis V4 Motoren	rot	€ 339,-



QUICKSILVER
Marine Parts & Accessories **NEU**

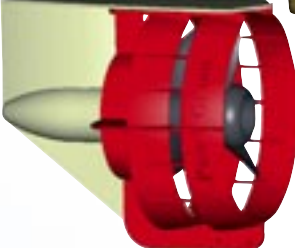
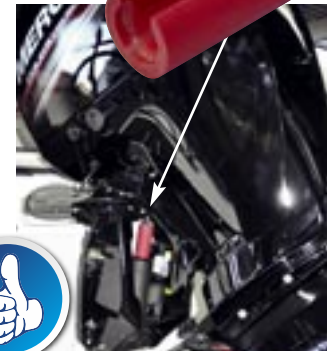



ab € 14,95

1 Spülmanschette



2 Spülmanschette
€ 26,95



3 Spülanschluss
€ 13,95

1 Spülmanschette

Für fast alle Außen- und Innenbordmotoren geeignet. Zum schnellen und einfachen Durchspülen Ihres Außenbordmotors mit Süßwasser. Die Spülmanschette wird nur über den seitlichen Wassereinfluss des Motors geklemmt und anschließend wird mittels Gartenschlauch der gesamte innere Kühlkreislauf gereinigt. Die Lebensdauer Ihres Außenborders wird dadurch verlängert! Inkl. Gardena-Systemanschluss.

Best.Nr. 530001 € 14,95

Länge ca. 20 cm, empfohlen für Außenborder

Best.Nr. 530002 € 21,95

Länge ca. 28 cm, empfohlen für Innenborder

2 Spülmanschette für große Motoren

Spülmanschette zum Durchspülen des Motors mit beidseitigem Wasseranschluss für entscheidend mehr Wasserdurchsatz. Ganz speziell empfohlen für große Motoren ab etwa 80 PS, welche mehr Kühlwasser zum Durchspülen benötigen.

Best.Nr. 530010 € 26,95

3 Spülanschlussschraube

Mit dieser Spülanschlussschraube kann jeder Motor, welcher eine hierfür vorgesehene Schrauböffnung besitzt, genau so wie mit der Spülmanschette auch mit Süß- bzw. Frischwasser gespült werden. Einfach Spülanschlussschraube in den Motor an entsprechender Stelle einschrauben, Wasserschlauch darauf anschließen und los geht's.

Best.Nr. 530005 Mercury / Mariner / Yamaha € 13,95

Best.Nr. 530006 Suzuki (55181-95200) € 13,95

4 Aussenborder-Hebegurt

Dieser überaus praktische Hebegurt ist für fast alle Außenborder geeignet. Ein robuster Handgriff am Hebegurt. Besonders praktisch in Verwendung mit einem Davit-Kran, aber auch sonst vereinfacht dieser Gurt die Arbeit an Bord erheblich.

Best.Nr. 120025 bis max. 35 kg Preis € 26,99

5 Motorgestell

Lagerbock für Außenbordmotoren, aus feuerverzinktem Stahlrohr mit massiver Holzplatte, zusammenklappbar und mit Scharnier verstärkt. Ideal zum Überwintern, zur Lagerung oder für Wartungsarbeiten an Ihrem Außenborder.

Best.Nr. 210020 € 89,90

6 Motor-Trolley aus Edelstahl

Die meisten Motorständer sind zu unhandlich und können im Auto nicht transportiert werden, nicht dieser nur ca. 7 kg schwere und in weniger als 30 Sek. zerlegbare Trolley. Durch verstellbare Höhe und Breite auch für Langschiffmotoren geeignet. Garantiert müheloses Handling jederzeit gewährleistet. Eine echte Innovation durch die Herstellung aus rostfreiem Edelstahl-Material! Max. 15 PS, Packmaß: ca. 37x23x63cm.

Best.Nr. 210022 € 219,99

4 Hebegurt



NEU

6 Motor-Trolley
€ 219,99



8 Motorfarbe
€ 24,99

7 Motorgestell mit Rädern

Ausführung wie Artikel 5, jedoch ist dieser Lagerbock fahrbar und mittels der vorhandenen Transporträder einfach zu bewegen. Extrastarke Ausführung für bis zu 60 kg Motorgewicht. Auch können Sie den Tank bzw. sonstiges Zubehör auf der dafür vorgesehenen Ablage verstauen. Ein ideales und vor allem hilfreiches Zubehör - nicht nur zur Winterlagerung Ihres Außenbordmotors. Klappbar.

Best.Nr. 210021 € 139,90

8 Originalfarben für Bootsmotoren

Spraydose zu 400 ml mit speziellem Korrosionsschutzfaktor. **Achtung!** H222, H229, H319, H336, EUH066

Best.Nr. (€ 62,48/l.) € 24,99

- 550001 Yamaha MARINE BLAU ab 1984
- 550002 Yamaha DUNKELGRAU MET. ab 1994
- 550003 Mercury SCHWARZ
- 550004 Mariner GRAU
- 550007 Honda GRAU METALLIC
- 550009 Suzuki BLACK METALLIC



5 Motorgestell
€ 89,90

7 Motorgestell
€ 139,90



SMART TABS SX PERFORMANCE PLUS



SUPERPREIS
ab € 224,95



1 Smart-Tabs

Unterseite

SMART TABS PERFORMANCE PLUS

2 Automatik Trimmklappen



SUPERPREIS
ab € 199,95



3 Elektr. Zylinder € 599,-

statt € 34,90
€ 19,99



3 Elektrische Trimm-Zylinder

Wartungsfreie elektromechanische Zylindersysteme mit sehr hoher Verstellkraft und äußerst genauer Steuerung. Kann auch während der Fahrt verstellt werden. Set mit 2 Trimmzylindern. Preiswerte Variante inklusive Schaltpaneel und Sicherungen. Durchmesser Zylinder: 70 mm; Länge (Bolzen/Bolzen): 300 mm bis 410 mm.

Best.Nr. 110284 2 Zylinder + 1 Paneel € 599,-
Best.Nr. 110290 1 Schaltpaneel extra € 19,99

1 Smart-Tabs SX Performance Plus, automat. Trimmklappen

Eigenschaften wie Nr. 2. Weiters wird die Performance eines Motorbootes auf ein Maximales gesteigert. Vor allem bei größeren Booten ist die Fahrstabilität bei hohen Geschwindigkeiten hervorragend. Die Unterseiten dieser Trimmklappen sind zusätzlich mit Führungsfinnen versehen. Schrauben im Lieferumfang enthalten.

Best.Nr.	Modell	Bootslänge	PS	Preis
110276	SX 9510-40	3,90-5,20 m	40-80	€ 224,95
110277	SX 9510-60	4,90-5,90 m	60-135	€ 229,95
110278	SX 9510-80	5,90-6,50 m	150-240	statt € 262,90 € 234,95

2 Smart-Tabs, automatische Trimmklappen

Die „Smart-Tabs“ sind eine einfache und günstige Lösung für das Trimmproblem bei kleineren Schlauch- und Sportbooten. Sie liegen im Anwendungsbereich zwischen manuellen und hydraulischen Trimmklappen. Sie stellen sich je nach Geschwindigkeit automatisch ein und sind sehr wirkungsvoll bei Problemen mit schweren Motoren (4-Taktern). Die Trimmklappen werden mittels Federdruck gesteuert. D.h. beim Start neigen sie sich nach unten und verbessern das Startverhalten des Bootes. Bei hoher Geschwindigkeit stellen sich die Klappen automatisch auf die flache Position und sorgen somit für ein ideales Gleitverhalten. Schrauben im Lieferumfang enthalten.

Vorteile:

- einfacher Einbau • automatische Einstellung
- das Boot kommt schneller ins Gleiten
- stabilere Fahrt bei hohen Geschwindigkeiten, Wellengang und in den Kurven

Best. Nr.	Modell	Bootslänge	PS	Größe	Preis
110275	ST 780-30	3,20-4,00 m	20-25	18x19,5 cm	€ 199,95
110274	ST 980-30	4,00-5,00 m	30-40	22x19,5 cm	statt € 273,90 € 229,95
110271	ST 1290-40	4,00-5,20 m	40-80	28x22 cm	statt € 328,90 € 169,95
110272	ST 1290-60	5,00-6,00 m	60-150	28x22 cm	€ 299,95
110273	ST 1290-80	5,90-7,20 m	150-240	28x22 cm	statt € 339,90 € 306,95

4 Stahlplatten ab € 79,99



4 Nirosta Stahlplatten für Trimmklappen

Hochwertige Edelstahlplatten an den Enden stabil abgewinkelt; je 1 Paar.

Best.Nr.	Modell	mm	Preis
110280	High Performance hochglanzpoliert	228x228	statt € 199,- € 79,99
110281	High Performance hochglanzpoliert	228x305	statt € 219,- € 99,99
110289	Edelstahl, poliert	290x250	statt € 169,- € 79,99

TIPP:

Für optimalen Korrosionsschutz empfehlen wir **Opferanoden für Ruder** (s.S. 160). Zur fachgerechten Montage benötigen Sie auch diverse Schrauben (s.S. 124) und Tikaflex®-Dichtmittel (s.S. 108).



Viagra for your boat



Trimmklappen

Bessere Fahreigenschaften und geringerer Treibstoffverbrauch sind die wesentlichsten Vorteile von Trimmklappen. Die meisten Boote oder Yachten sind bauartbedingt auf ein bestimmtes Gewicht ausgelegt. Erhöht sich dieses Gewicht (z.B. durch Zuladung, Treibstoff, Umbauten, Fahrgäste), werden die Gleiteigenschaften zunehmend schlechter. Hier schaffen Trimmklappen Abhilfe; sie bringen das Heck wieder in die richtige Lage und Ihr Schiff erreicht wieder beste Fahreigenschaften. Vorteile: mehr Stabilität, höhere Geschwindigkeiten, mehr Komfort und Seitenstabilität.

Trimmklappen HYDROPLANE





Verfügen über eine dynamische Scharniertechnik, die auf den Wasserdruck und die Bootsgeschwindigkeit reagiert, um eine sanftere Fahrt und besseres Handling zu gewährleisten. Die thermogeformte Komposit-Konstruktion bietet überragende Festigkeit unter allen Bedingungen. Diese autonomen Trimmplatten verlängern die Lauffläche des Bootes jeweils automatisch um das richtige Maß für beste Gleiteigenschaft zu jeder Zeit. Die dezentrale Montage führt zu einer besseren Gesamtstabilität als etwa bei vergleichbaren Außenbord-Hydrofoils. Vorteil: keine Wartung, minutenschnelle Installation, verringerter Kraftstoffverbrauch, kommt schneller ins Gleiten und ist um bis zu 50 % effektiver als Hydrofoils.

Für Boote von 2,4 m bis 4,8 m Länge und bis zu 40 PS geeignet.
Best.Nr. 110270 Größe ca. 21 x 19 cm € 69,99

HYDROPLANE



NEU

Ohne Trimmklappen!	Mit Trimmklappen!
	
	
Mit Hydrofoil!	Mit HydroPlane!

HYDROSTABILISATOREN



Kleiner Preis & große Wirkung

ab € 24,99

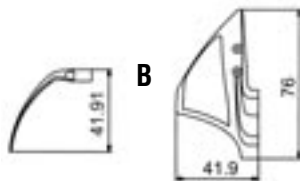

A



Hydro-Stabilisatoren

Die Hydro-Stabilisatoren für Außenbordmotoren haben ähnliche Funktionen wie herkömmliche Trimmklappen. Sie verbessern die Fahrstabilität, das Boot kommt leichter ins Gleiten und es fährt sich stabiler und ruhiger. Man spart Treibstoff und ist ökonomischer unterwegs. Besonders für schwerere Motoren, z.B. 4-Takter ein wirklicher Vorteil. Einfache Montage. Schrauben im Lieferumfang enthalten.

A Fläche Ausführung

Best.Nr. 130013 bis 50 PS
Best.Nr. 130014 ab 50 PS

€ 24,99
€ 32,99

B Gebogene Ausführung

Best.Nr. 130012 40-250 PS

€ 44,99



B

So beschreibt die Zeitschrift BOOTE diese Stabilisatoren:

In Punkto Geschwindigkeit:

- deutlich **höhere Geschwindigkeiten (bis zu 20%)** zwischen 3000 Umdr. und 4500 Umdr. Motordrehzahl
- unter 3000 Umdr. meist identische Werte
- über 5000 Umdr. eine leichte Reduzierung (3,5-4,5%)
- im Startverhalten bemerkt man deutlich schnellere Beschleunigung

In Punkto Beschleunigung:

- unter 4 getesteten Flossen **beschleunigt das hier angebotene Modell am schnellsten**
- mit Flosse benötigt das Testboot nur 8,6 Sekunden (von 0 auf 30 km/h) - ohne Flossen benötigte das Boot 9,6 Sekunden

In Punkto Treibstoffverbrauch:

- eine Erhöhung des Verbrauchs im unteren Drehzahlbereich ist zu bemerken, da das Boot ja auch schneller beschleunigt
- ab 3000 Umdr. braucht das Boot jedoch **um bis zu 25% weniger Treibstoff**
- bei Vollgas (ab 5000 Umdr.) benötigt das Testboot etwas mehr Treibstoff (7%)

Mit diesem Ergebnis wird die Produktauswahl bei EMS-MARINE mehr als bestätigt. Hier zählen geringer Preis und Top-Leistung.

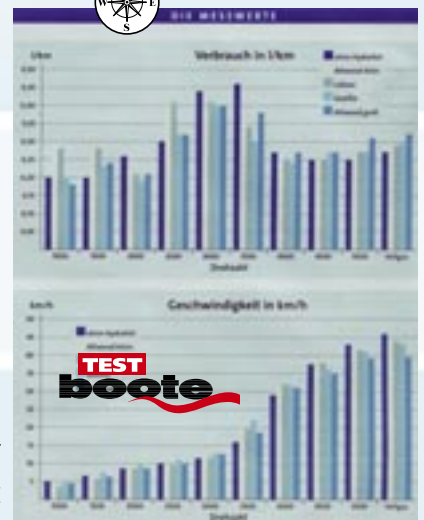

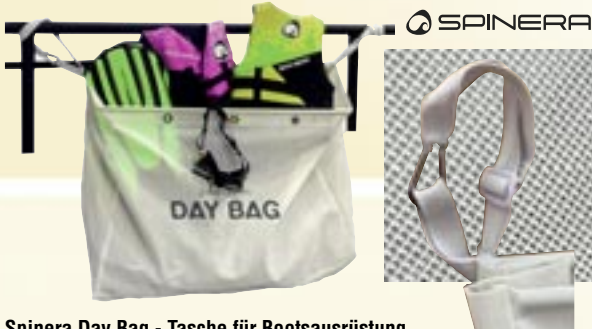

Spinera Day Bag - Tasche für Boots-ausrüstung

Praktisches Universal-Bag aus hochfestem wasserdurchlässigem Mesh-Netzstoff. Mit der flexiblen Halterung, bestehend aus verstellbarem Band und Edelstahl-Karabinerhaken, lässt sich das Bag schnell, problemlos und im Handumdrehen an Bord befestigen. Egal ob an der Badeplattform, einer Klampe oder seitlich an der Reeling. Schwimmwesten, Taucherequipment, Neoprenanzüge, Fender, etc. – verstauen Sie darin diverse Ausrüstungen nur zum Trocknen oder dauerhaft zum Wegstauen. Inkl. 3 Gummi-Verschlusshaken.

Best.Nr.	Größe	Preis
24330	50 x 50 x 20 cm	statt € 49,95 € 34,95
24331	80 x 60 x 20 cm	statt € 59,95 € 49,95

(Verfügbar vorauss. Anfang Juni.)



NEUHEIT TRAGBARER KLAPPHOCKER



Faltbarer Sitz mit zusätzlichem Polster

Praktischer höhenverstellbarer Sitz mit bequemem Kissen. Er lässt sich auf Taschenformat zusammenfallen und ermöglicht es, schnell und ganz einfach an jedem Ort einen komfortablen Sitzplatz zu schaffen. Dank des verstellbaren Tragegurts bequem in der Hand oder über der Schulter zu tragen. Die Höhe des Hockers lässt sich quasi stufenlos von ca. 7 bis 47 cm verstellen. Ob beim Fischen, Camping, am Strand, beim Wandern, Jagen, in der Stadt oder an Bord eines Bootes, er ist immer dabei und einfach nicht mehr wegzudenken.

Material: hochwertiger Kunststoff, Farbe: neutral-schwarz, Maße: Ø 25 cm, Höhe: 65-470 mm. Belastbar bis 150 kg. Praktisch zu verstauen und rasch einsatzbereit!

Best.Nr. 250596 statt € 41,75 € 26,99



C 25 L

C 42 L

VITRIFRIGO
COOL AND BEYOND

C 39 i



C 75 LA



ab € **699,-**



Für optimale Raumnutzung -
Kühlschränken mit
verstellbaren
Innenfächern.

C 50 i



NEU



Neue Front mit
„AirLock“-Verschluss,
erlaubt effiziente Ventilation des
Innenraumes bei Nicht-Gebrauch.

C 60 i



mit Kältespeicher

C 130 LA

Jetzt noch mehr Effizienz!
Mit integriertem Kältespeicher!



Bord-Kühlschränke 12/24 & 220V

Kompakt und praktisch - speziell für den Einsatz an Bord entwickelt. Modernste Energieeffizienz u. Isolation. Einige Kühlschränke sind mit einer Kältespeicherplatte ausgestattet, welche Ihren Kühlschrank bis zu 10 Stunden ohne weiteren Stromverbrauch kühl hält. Bei allen Modellen mit externem Kühlsystem kann die Kompressor-Einheit bis zu 1 m Entfernung installiert werden. Je nach Größe können diese Geräte als Haupt- oder Zweitkühlgerät auf Ihrem Boot verwendet werden. Hochwertiger Kompressor mit intelligenter Strom-Spar-Elektronik, schaltet automatisch bevorzugt um von 12V auf 220V und umgekehrt. Dies schont die Bord-Batterie. Zudem sind alle Geräte mit einer LED-Innenbeleuchtung, stufenlos regelbarem Thermostat und einfach austauschbaren Front-Paneelen ausgestattet. Stromspannung: 12, 24 und 220 V.

Lieferung erfolgt per Spedition!

Technische Daten	Automatik Modelle												
	C 25 L	C 42 L	C 75 LA	C 95 L	C 130 LA	C 39 i	C 50 i	C 51 i	C 60 i	C 62 i	C 85 i	C 90 i	C 115 i
Maße ca. BxTxH cm	44x32x43	38x37x52	47x46x62	50x47x79	53x51x76,5	39x40x54	40x39x64	38x51x53	47x40,5x62	45x54x53	49x47x79	47x55x62	53x56x77
Inhalt in lt.	25	42	75	95	130	39	50	51	60	62	85	90	115
Nominaler Verbrauch	34W	34W	36,5W	45W	41,80W	27,6W	36,5W	40W	36,29W	40W	45W	45W	45W
Durchsch. Stromverbr.	17,3W/h	10,5W/h	14W/h	21,9W/h	20W/h	11W/h	13W/h	k.A.	13,5W/h	8,9W/h	k.A.	20,4W/h	k.A.
Kühlsystem	extern	extern	extern	extern	extern	intern	intern	intern	intern	intern	intern	intern	intern
Gewicht in kg	13	16	20	24	27	17	15,7	16	20	17	23	21	21
Best.Nr.	250117	250120	250121*	250116	250122*	250125	250126	250128	250127	250135	250136	250137	250140
Preis	€ 699,-	€ 709,-	€ 799,-	€ 865,-	€ 929,-	€ 699,-	€ 739,-	€ 759,-	€ 799,-	€ 769,-	€ 895,-	€ 835,-	€ 919,-
statt	€ 966,-	€ 969,-	€ 1.103,-	€ 1.180,-	€ 1.271,-	€ 962,-	€ 1.011,-	€ 1.040,-	€ 1.096,-	€ 1.040,-	€ 1.221,-	€ 1.139,-	€ 1.268,-

*) mit Kältespeicher!

KOCHEN AN BORD



MEIST VERKAUFT



Edelstahl rostfrei

1 Gaskocher
ab € 47,99

TOP PREIS



2 Heizaufsatz
€ 19,99



3 Toasteraufsatz
€ 13,99



4 Grillaufsatz
€ 22,99

1 Gaskocher für Kartuschen

Der tragbare Gaskocher ist eine geschickte und absolut sichere Lösung um eine kleine Mahlzeit oder ein heißes Getränk auf einem kleinen Boot zuzubereiten. Eine handliche Box ermöglicht den Transport des Kochers, so ist er universell auf Booten, Campingtouren usw. einsetzbar. Die thermoelektrische Zündsicherung stoppt die Gaszufuhr bei Erlöschen der Flamme.

Achtung! H222, H229

- Best.Nr. 260015 anthrazit statt € 57,90 € 47,99
- Best.Nr. 260018 nirosta statt € 83,90 € 66,99
- Best.Nr. 260019 Kartusche (4 Stk.) € 19,99

2 Heizaufsatz zu Kartuschen-Gaskocher

Dieser kleine stabile Heizaufsatz verwandelt den Gaskartuschen-Kocher in ein leistungsfähiges Miniatur-Heizgerät. Überraschend effektiv (2 KW Heizleistung) und nur 400 g schwer verwandelt er kühle, nasse Tage in eine tolle Wohlfühl-Atmosphäre. CE-geprüft; Durchmesser 11,5 cm; Höhe 14,5 cm. Lieferung erfolgt mit eigener Tragtasche.

Best.Nr. 260014 statt € 24,40 € 19,99

3 Toasteraufsatz zu Kartuschen-Gaskocher
Sehr empfehlenswert!

Für je 2 frische Toasts aus Ihrem Gaskocher. Hergestellt aus Edelstahl, passend zu obigen Kartuschen-Gaskochern. Maße: 20x20 cm.

Best.Nr. 260013 € 13,99

4 Grillaufsatz zu Kartuschen-Gaskocher

Wandelt Ihren Kocher in einen Grill um. Antihaf-Oberfläche zum fettfreien Kochen und einfachen Reinigen. Spülmaschinenfest; Maße: Ø 320 mm.

Best.Nr. 260009 € 22,99

heißes Angebot



5

6



TOP PREIS

5 Notizblockhalter und Block

Was man nicht im Kopf hat... Dieser Notizblock mit Sauger kann auf glattem Untergrund oder Glas angebracht werden. Wo der Sauger nicht optimal hält, wird der mitgelieferte selbstklebende Adapter eingesetzt. Best.Nr. 620080 21x10x2,5 cm statt € 8,95 € 2,99

6 Midi Stretch Depot

Ablagefach mit Saugerbefestigung. Der Sauger kann auf glattem Untergrund oder Glas angebracht werden. Wo der Sauger nicht optimal hält, wird der mitgelieferte selbstklebende Adapter eingesetzt. Best.Nr. 620076 18,4x8,3x2,5 cm statt € 10,95 € 4,99

NEU



„Blue Ocean“

Diese wunderschöne maritime Geschirrsreihe besteht aus hochwertigem Melamin, ist bruchunempfindlich und spülmaschinenfest, somit perfekt, um auf „hoher See“ festlich zu dinieren.



Bootsgeschirr Blue Ocean Lunch Set

Inhalt	16-teilig
Tiefe Teller Ø 21 cm	4x
Flache Teller Ø 20 cm	4x
Flache Teller Ø 25 cm	4x
Tassen 300 ml	4x
Best.Nr. 260115	€ 89,99



Bootsgeschirr Blue Ocean Set

Inhalt	36-teilig
Tiefe Teller Ø 21 cm	4x
Flache Teller Ø 20 cm	4x
Flache Teller Ø 25 cm	4x
Tassen 300 ml	4x
Gläser 300 ml	4x
Besteckset	16-teilig
Best.Nr. 260116	€ 144,99



Salatschüssel Blue Ocean

Formschöne Schüssel mit 23,5 cm Durchmesser.
Best.Nr. 260117 € 12,49



Brillen-Band, schwimmend

Sorgt für sicheren Halt Ihrer Sonnen- oder auch Optikerbrille. Dies zuverlässig bei jeder Form der sportlichen Aktivität sowie bei Wind und Wetter. Denn nichts ist ärgerlicher oder problematischer als die Brille, die im Wasser versinkt. Das Band sorgt für den notwendigen Auftrieb und die Signalfarben für sofortiges Wiederfinden, wenn die Brille im Wasser treibt. Umfang verstellbar und fixierbar.

Best.Nr.	Farbe	Preis
250100	navy-blue	€ 4,99
250101	signal-rot	€ 6,99
250102	signal-gelb	€ 6,99



Yachtsman-Helping-Hand - Griff mit Saugnapf

Ein praktischer Griff mit 2 Saugnapfen für alle Reinigungsarbeiten rund um das Boot, wenn es im Wasser ist. Denken Sie doch daran, als Sie das letzte Mal den leichten Algen-Film in einer Bucht vom Rumpf wischen wollten. Das Putzen oder die Inspektion des Bootes im Wasser wird immens vereinfacht, daher ist er ein „Must Have“ für jeden Bootbesitzer. Vollständig aus Kunststoff. Länge 30 cm. Last 30 kg.

620067	Boot-Griff mit Saugnapf	€ 12,99
620068	detto im 2-er Pack	€ 19,99
620069	Im Set mit Scrubber-Bürste (2 teilig)	€ 18,49
620070	Im Set mit Tikal-Magic-Clean (4 teilig)	€ 36,99
620071	Im Set mit Tikal-Magic-Clean+Scrubber (5 teilig)	€ 42,99



ems-marine.com

EMS-MARINE-Shop

in Neudau (Stmk.)

Besuchen Sie uns!

- Riesen Auswahl lagernd!
- Getestete Produkte in TOP-Qualität!
- Unschlagbares Preis-Leistungsverhältnis!
- Qualifizierte Beratung - Kauf ohne Risiko



EINFACH MEHR SERVICE

Mehr Auswahl gibt es nirgendwo!

- Persönliche Beratung
- Umfangreiches Fachwissen
- Langjährige Erfahrung

EMS-MARINE HAUSMESSEN!

TERMINE GLEICH VORMERKEN!

Tolle Aktionen warten auf Sie!

27.-29. März 2025

VOR ORT & ONLINE!

Schauen-beraten-kaufen-urlauben,
so einfach geht's!

2.-4. Oktober 2025

HERBST-SHOPPING!

Nach dem Urlaub ist vor dem Urlaub.



Art. 250616

① Klapptische
ab € 89,⁹⁵

HOCHWERTIGE QUALITÄT

- stabil
- leicht
- praktisch



Art. 250615

①

HOCHWERTIGE QUALITÄT
hergestellt in Europa



① Teak-Klapptisch
ab € 199,⁹⁵

1 Elegante Klapptische

Die Klapptische unseres europäischen Herstellers eignen sich hervorragend für die besonderen Ansprüche eines jeden Bootseigners. Leicht, stabil, sicher und dauerhaft sind diese aus poliertem, seewasserfestem Aluminium (25 mm) hergestellten Möbel mit Doppelfüßen und Querstrebe.

Marine-Klapptische-Melamin

(Tischplatte 16 mm mit Marine-Motiv)

Best.Nr.	Maße	Höhe	Preis
250615	44x88 cm	60 cm	€ 109,95
250619	44x88 cm	70 cm	€ 109,95
250616	Ø 61 cm	51 cm	€ 89,95
250617	88x60 cm	60 cm	€ 109,95
250620	88x60 cm	70 cm	€ 139,95
250618	75x120 cm	72 cm	€ 197,95

Marine-Klapptische-Teak

(Tischplatte 20 mm)

Best.Nr.	Maße	Höhe	Preis
250622	45x88 cm	61 cm	€ 199,95
250623	62x88 cm	61 cm	€ 229,95
250624	66x122 cm	61 cm	€ 319,95



② Yachtstuhl
€ 129,⁹⁵

TOP PREIS

Weitere Tischplatten finden Sie auf Seite 118.

③ Tischplatte
ab € 61,⁹⁵



2 Eleganter Yachtstuhl

Egal ob an Deck oder im Salon. Leicht, bequem und robust ist dieser aus eloxiertem, seewasserfestem Aluminium hergestellte Yachtstuhl. Die Wandstärke der Rohre beträgt 1,5 mm und der Rohrdurchmesser ist 25 mm. Alle Beschläge und Schrauben sind aus Niosta-Material gefertigt. Der hochwertige Stoff ist wetterfest und die Armlehnen aus lackiertem originale Teakholz. Material (Bezug): 100 % Baumwolle. Farbe: dunkelblau.

Best.Nr. 250601 statt € 145,- € 129,95

3 Tischplatte

Elegante Tischplatte aus Melamin.

Best.Nr.	Maße	Stärke	Preis
110372	41x70 cm	14 mm	€ 61,95
110373	45x87 cm	22 mm	€ 69,95
110374	63x88 cm	22 mm	€ 84,95

Star brite

④

€ 4,⁹⁹



TOP PREIS



⑤



⑥

TIPP

Luftentfeuchter No-Damp®

Schaffen Sie ein besseres Raumklima durch diese Luftentfeuchter. Schützen optimal gegen Schimmelbildung und Geruchsentwicklung auf Ihrem Boot. Die spezielle Pellet-Formel absorbiert maximale Luftfeuchtigkeit. Ca 3-4 Monate haltbar.

4 Luftentfeuchter zum Aufhängen

Zum Aufhängen mit auslaufsicherem Beutel zum Auffangen der aufgesogenen Feuchtigkeit. **Achtung!** H319
Best.Nr. 250671 397 g statt € 8,99 € 4,99

5 Luftentfeuchter Eimer

Granulat im stabilen Eimer mit speziellem Innenkorbdesign. **Achtung!** H319
Best.Nr. 250672 340 g statt € 16,90 € 7,99
Best.Nr. 250673 1020 g statt € 19,90 € 12,99

6 Luftentfeuchter SPRENGER

Luftentfeuchter gegen Schimmelbildung und Geruchsentwicklung. Geeignet für Räume bis 20 m³.
Best.Nr. 250670 (€ 7,98/lt.) 500 ml € 3,99

TIPP

Schimmel-Entferner Spray

Entfernt einfach, schnell, zuverlässig und selbsttätig Schimmel, Stockflecken, Algenreste und andere organische Verschmutzungen. Ebenso beseitigt er unangenehme Gerüche und schützt vor Neubefall. Auch fürs Reinigen und Desinfizieren von Toilettenanlagen geeignet. Aus ca. 20-30 cm Entfernung auf die Oberfläche sprühen, kurz einwirken lassen und mit reichlich Wasser nachspülen. **Achtung!** H290, H314, H412

Best.Nr. 520325 (€ 29,98/lt.) 500 ml € 14,99





1



ab € 13,99

1 YACHTING CAP's

Skipper - Captain oder Crew
Komfortable Sport-Yachting Kappe aus 100% hochwertiger Baumwollqualität. Eingenähter Saum an der Innenseite verhindert Schweißbildung und kunststoffverstärkter Schirm (keine Pappe) sorgt für Abschattung und lange Freude mit diesem Cap. Einheitsgröße durch verstellbares Band mit Metallschnalle und -hülse zum Fixieren an der Rückseite. Hochwertige Stickerei individuell für jedes Besatzungsmitglied mit starkem Baumwollfaden. Farbe: navy/beige.

Best.Nr.	Stickerei	Preis
810107	Captain	€ 14,49
810108	Skipper	€ 13,99
810109	Crew	€ 13,99

2 Schlüsselanhänger

Diverse maritime Schlüsselanhänger. Sehr praktisch und gleichzeitig eine nützliche Geschenksidee.

Best.Nr.	Motiv	Machart	Preis
620006	Steuerrad, mehrfarbig	schwimmend	€ 6,99
620014	Korkball	schwimmend	€ 7,99
620000	www.ems-marine.com	schwimmend	€ 3,95



2

Schlüsselanhänger
ab € 3,95

3

Shampoo & Duschlotion

€ 9,49



3 Salzwasser-Shampoo und Duschlotion

Pflegt von Wind, Sonne und Wasser beanspruchte Haut und Haare. Wirkt entspannend, mild mit Bergkräutern. Sehr gut hautverträglich.
Best.Nr. 520363 (€ 31,63/ltr.) 300 ml € 9,49



4 Yachtsman Cap's

Wunderschöne maritim bestickte Kappe mit eleganter goldener bzw. weißer Stickerei. Einheitsgröße 54-61cm und mit praktischem Klettverschluss individuell einstellbar. Sehr gute Passform und Ausführungsqualität! Material: 100% Baumwolle, Farbe: dunkelblau/weiß/gold.
Best.Nr. Stickerei Preis
810104 Captain € 14,99
810105 Skipper € 13,99
810106 Crew € 13,99



NEU

5 888 Häfen und Buchten

Kroatien, Slowenien, Montenegro
Dieses Hafenhandbuch von Karl-Heinz Beständig sollte auf keinem Motorboot- oder Segeltörn fehlen und gehört somit zum Standardwerk für verantwortungsbewusste Boots- und Yachtsportler. Ausgabe 2025/26, 38. Auflage.
Best.Nr. 620504 € 31,75



KLEBEBUCHSTABEN



6 Selbstklebendbuchstaben

€ 1,99

MEIST VERKAUFT

6 Selbstklebende Buchstaben und Ziffern

Selbstklebende, wasserfeste Folie. Zum Aufkleben auf fast allen Oberflächen geeignet. Einzusetzen für viele Arten der Beschriftung z.B.: bei Bootsnamen, Kennzeichen, Bootsnummern, Beschriftung des Beibootes (Tender to ...) oder auf Rettungsringen, uvm. Höhe: 10 cm; Farbe: schwarz. Die Anbringung des Kennzeichens ist meist auf beiden Seiten des Bootes vorgeschrieben.

Preis/Buchstabe oder Ziffer € 1,99

440001 „A“	440013 „M“	440025 „Y“
440002 „B“	440014 „N“	440026 „Z“
440003 „C“	440015 „O“	440027 „0“
440004 „D“	440016 „P“	440028 „1“
440005 „E“	440017 „Q“	440029 „2“
440006 „F“	440018 „R“	440030 „3“
440007 „G“	440019 „S“	440031 „4“
440008 „H“	440020 „T“	440032 „5“
440009 „I“ (2 Stk.)	440021 „U“	440033 „6“
440010 „J“	440022 „V“	440034 „7“
440011 „K“	440023 „W“	440035 „8“
440012 „L“	440024 „X“	440036 „9“

7

Lockkrähe

€ 12,99

7 Lockkrähe / Möwenschreck

Hält Möwen und Tauben fern. Optimal für Boote oder auch für Balkone und Terrassen. Aus stabilem Kunststoff, mit Halterung zum Aufhängen. Lieferumfang: 1x Lockkrähe, 1x Füße zum Einstecken mit Befestigungsstab. Maße ca. (LxH): 40x30 cm.
Best.Nr. 250270 € 12,99





1 Schiffsglocken
ab € 24,99



3 Kompass
ab € 11,99



1 Schiffsglocken

Heller, besonders klassischer Klang verbreitet maritime Atmosphäre.

Best.Nr. 610035	Ø 50 mm	€ 24,99
Best.Nr. 610036	Ø 80 mm	statt € 44,90 € 29,99
Best.Nr. 610037	Ø 100 mm	statt € 52,90 € 37,99
Best.Nr. 610038	Ø 150 mm	statt € 104,90 € 69,99
Best.Nr. 610039	Ø 190 mm	statt € 119,90 € 79,99

3 Handpeilkompass

Mit Vergrößerungsglas, extrem stabil, sehr leicht bei Nacht ablesbar, flüssigkeitsgelagert, Peilgenauigkeit 1°, besonders geeignet für Schlauchboote, Kajaks und kleine Boote.

Best.Nr.	Farbe	Material	Preis
A 230001	grün	Metall	€ 12,99
B 230002	schwarz/messing	Kunststoff	€ 11,99



NEU

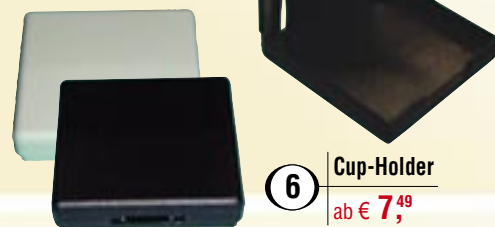

6 Cup-Holder
ab € 7,49



7 Cup-Holder
ab € 6,99

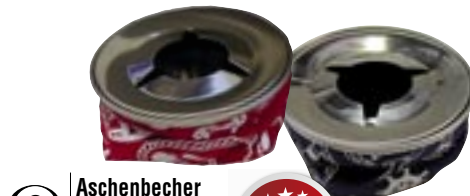

2 Aschenbecher
€ 18,99



2 Niro-Aschenbecher

Ein aus rostfreiem Edelstahl hergestellter Aschenbecher mit sandgefülltem Leinensack. Das Besondere an diesem Aschenbecher ist, dass er standfest, rutschfest und größtenteils windsicher ist. Der Leinensack weist ein schönes maritimes Dekor auf. Maße: Höhe: 5 cm; Durchmesser: 10 cm.

Best.Nr. 610051 blau € 18,99
Best.Nr. 610052 rot € 18,99



4

4 Royal Navy Glas

Elegante Gläser mit schwerem, solidem Boden. Verschiedene Gravuren angelehnt am royal-navy Emblem. Fassungsvermögen 260 ml.

Best.Nr. 620025 1st Mate statt € 19,90 € 14,99 (Erster Offizier)
Best.Nr. 620027 Crew statt € 19,90 € 14,99



5

5 Bord-Becher

Handdekorierte und aus feinem Porzellan gefertigte Becher. Werden in einer Geschenkverpackung geliefert. Spülmaschinen- und Mikrowellenfest. Fassungsvermögen 275 ml.

Best.Nr. 620030 Captain statt € 20,90 € 15,99
Best.Nr. 620031 Skipper statt € 20,90 € 15,99
Best.Nr. 620032 Crew statt € 20,90 € 15,99

Trinkbecher aus hochwertigem Emaille. Ideal am Boot, zu Hause oder als Geschenk.
Best.Nr. 620038 Captain statt € 9,99 € 8,99
Best.Nr. 620039 Skipper statt € 9,99 € 8,99

6 Klappbarer Dosen- und Becherhalter

„Ein Getränk am Cockpit wäre nicht schlecht, aber wo kann ich es abstellen?“ Kein Problem, mit diesem aus Kunststoff hergestellten Cup-Holder. Damit stehen Dosen, Gläser, kleine Flaschen auch während der Fahrt nun sicher und sind vor dem Umstürzen geschützt. Klappbare Ausführung.

Best.Nr. 260100 schwarz statt € 8,99 € 7,49
Best.Nr. 260102 weiß statt € 9,99 € 8,99

7 Einbau Cup-Holder

Dosen-, Becher- und Flaschenhalter zum nachträglichen Einbau. Dies ist eine herrliche Möglichkeit, tote Ecken bei Sitzgarnituren, in der Küche oder im Cockpit sinnvoll zu nutzen. Durchmesser: 95 mm, Tiefe: 80 mm.

Best.Nr. 260101 Kunststoff, weiß € 6,99
Best.Nr. 260103 Kunststoff, schwarz € 6,99
Best.Nr. 260104 Edelstahl € 24,99

GESCHENKE



8



9



8 Captain's Cap

Die traditionelle weiße Kapitänsschirmkappe ist mit 4 seitlichen Belüftungsösen ausgestattet. Diese Kappe ist ein gern gesehenes Geschenk bei Freizeitkapitänen. Material: 100% Baumwolle.

Best.Nr.	Größe	Best.Nr.	Größe
810110	56	810112	58
810111	57	810113	59
		810114	60

€ 18,99

€ 19,99

9 Elbsegler

Eine traditionelle Mütze gefertigt aus klassischem Marinetuch und Schurwolle. Schöne Verarbeitung. Farbe: marine-blau. Material: Futter: 100% Acetat, Außen: 80% Wolle, 20% andere Fasern. € 32,99

Best.Nr.	Größe	Best.Nr.	Größe
810122	55	810125	58
810123	56	810126	59
810124	57	810127	60

GUTSCHEIN



Ein schnelles, passendes Geschenk für Ihren Wassersportfreund? Aber was?

Schenken Sie doch einen Geschenkgutschein! Damit kann Ihr Freund aus tausenden Produkten in unserem Sortiment wählen. Sie können den Wert Ihres Gutscheins frei wählen. Also gleich bestellen – und Sie haben ihn, falls dringend gewünscht, schon morgen!
Best.Nr. 610000

WASSERSPORT-PARTNER IN EUROPA

HÄNDLER GESUCHT



Nehmen Sie Produkte aus unserem Sortiment in Ihr Programm und nützen Sie damit viele Vorteile als Wassersportpartner.
Anfragen bitte per E-Mail an office@wassersportpartner.com

VORTEILE ...

... FÜR SIE ALS KUNDE:

- ✓ Größtmögliche Auswahl
- ✓ Topaktuell
- ✓ Beste Preise
- ✓ Kompetente Beratung

... FÜR WASSERSPORT PARTNER

Unser Ziel: **Synergieeffekte durch gemeinsamen Einkauf**, Werbung und Organisation. Dadurch bieten Sie ihren Kunden gute Preise und eine große Artikelvielfalt.

Wir wählen für Sie aus tausenden von Produkten die Richtigen aus! Das heißt, Sie ersparen sich kostenintensive Informations-, Verhandlungs-, und Entscheidungsprozesse. So bleiben Sie gegenüber den "Riesen" kompetitiv und punkten mit SERVICE UND KUNDENNÄHE.

Unterstützung gibt es ebenso durch attraktive SB-Verpackungen sowie zahlreiche verkaufsfördernde Maßnahmen.



DEUTSCHLAND

- www.watersport.eu
- www.bwsg-berlin.de
- www.bootezentrum.de
- www.siwa-boote.de

TSCHECHISCHE REPUBLIK

- www.water-ski.cz

SLOWAKEI

- www.yachtshop.sk

UNGARN

- www.maritime.hu
- www.maritimehajosbolt.hu
- www.gombi-freizeit.hu
- www.aquajim.hu
- www.trinexus.hu

ÖSTERREICH

- www.ems-marine.com

SLOWENIEN

- www.navtikasport.com



EMS-MARINE DEUTSCHLAND



Watersport.eu &
EMS-MARINE Deutschland
Kapellenweg 31 (Lager, kein Shop)
D-83064 Raubling bei Rosenheim
Tel ++49 (0) 8035 / 967879-0

- ★ QUALITÄT
- ★ PREIS
- ★ SERVICE





Schnell & preiswert bestellen!
Zum besonderen Service.

Einfach & bequem!
Bestell- und Service-Hotline:
Telefon: 03383 / 2335-0
08035 / 96 78 79 80

Noch mehr Auswahl 24 Stunden
Übersichtlich und kompetent:
office@ems-marine.com
www.ems-marine.com

Unser Telefax steht rund um die Uhr für Sie bereit:
Telefax: 03383 / 2335-44
08035 / 96 78 79 81



www.ems-marine.com



... ODER SIE BESUCHEN UNS IN NEUDAU ...

Wir freuen uns auf Sie!

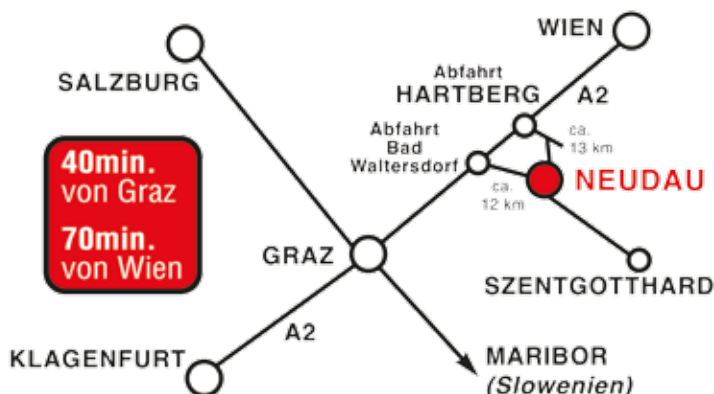

EMS[®]

EMS MARINE GmbH, Hauptstraße 54
A-8292 Neudau, Österreich

ÖFFNUNGSZEITEN:
Montag bis Freitag:
08:30 – 12:00 Uhr, 13:30 – 17:00 Uhr



HAUSMESSEN!
TERMINE GLEICH VORMERKEN!
Tolle Aktionen warten auf Sie!

27. - 29. März 2025
VOR ORT & ONLINE!

Schauen-beraten-kaufen-urlauben,
so einfach geht's!

2. - 4. Oktober 2025
HERBST-SHOPPING!

Nach dem Urlaub ist vor dem Urlaub.

Hinweis zum Katalog - Ausgabe 2/2025: Alle Preise sind inkl. gesetzlicher MWST., nur solange der Vorrat reicht bzw. gültig bis längstens 28.02.2026; jeder Zwischenverkauf, alle Preis- und Lieferzeit-Angaben sind unverbindlich und vorbehaltlich jederzeitiger Änderung. Wir weisen auch ausdrücklich auf die überall herrschenden Lieferengpässe hin! Abbildungen sind Symbolfotos und können lieferbare Ausstattungsgegenstände zeigen. Einige Produkte sind teilweise nur vormontiert. Druckfehler, Irrtümer und Preisänderungen vorbehalten. Stappreise sind Listenpreise bzw. unsere bisherigen Verkaufspreise. Versand erfolgt, wenn nicht anders gewünscht, per Nachnahme (siehe nächste Seite). Für die Inhalte von Inseraten sind wir nicht verantwortlich.



KOMPETENT UND FREUNDLICH!

Ihre Service Vorteile:

- ✓ **Sie bestellen bequem vom Sessel aus!**
 - Am schnellsten per Telefon
 - Am einfachsten über Internet oder e-mail
 - Oder am Postweg
- ✓ **Wir liefern direkt ins Haus!**
 - Schnell und unkompliziert!
- ✓ **Sie bestellen ohne jedes Risiko!**
 - Best-Price Garantie
 - 14 Tage Rückgaberecht



Nutzen Sie auch unsere Aktionen?

- ✓ **Auf die Umwelt schauen:** Biologische Bootspflege, siehe Seite 100, 101
- ✓ **Gratis-Hauptkatalog** oder Prospekte für Schlauchboote, Außenborder, Fest-rumpffboote,... (einfach anfordern)



GRATIS Schlüsselanhänger, schwimmend

schon ab € 49,- Bestellwert. Solange Vorrat reicht.

Ihr persönlicher BESTELLSCHEIN

Einfach einsenden an: Fa. EMS-MARINE GmbH,
Hauptstraße 54, A-8292 Neudau
Wenn es ganz schnell gehen soll faxen Sie uns
Ihre Bestellung oder Sie rufen uns an:
HERMIT BESTELLE ICH AUF GRUND IHRES ANGEBOTES:

BITTE GUT LESERLICH AUSFÜLLEN: Kunden-Nr. (falls bekannt)

Name/Vorname Telefon für event. Rückfragen (tagsüber)

Strasse Ihre Telefax-Nr.:

PLZ/Ort
e-Mail

Stück	Bestellnummer	Artikelbezeichnung	Einzelpreis
1	6 1 0 4 3 9	Schwimmender Schlüsselanhänger statt € 3,95	GRATIS*

Die gewünschte Zahlungsart ankreuzen:

Vorüberweisung - Versand nach Zahlungsingang

Nachnahme bei Lieferung (Nur für Österreich!) Versand meist am selben Tag

Weitere Zahlungs-möglichkeiten finden Sie in unserem Online-Shop.

..... Datum Unterschrift

Verwandkostenanteil: Österreich € 3,95, Deutschland € 0,95 (siehe nächste Seite) *) ab € 49,- Bestellwert

EMS-MARINE VERSAND:

BESTELLUNG – ganz einfach!

Telefon:  03383 / 2335-0

 08035 / 96 78 79 80

Telefax:  03383 / 2335-44

 08035 / 96 78 79 81

- **per Internet www.ems-marine.com**

Bei EMS-MARINE können Sie 24h über das Internet bestellen. Werfen Sie doch einen Blick in den e-shop auf unserer Website. Der Bestellscheingenerator hilft automatisch Ihre Wunschbestellliste zusammenzustellen.

Oder Sie senden uns einfach eine e-mail an office@ems-marine.com

Beides wird von uns in kürzester Zeit bearbeitet.

- **per Telefon**

Am schnellsten geht's telefonisch! Dabei können Sie sich auch beraten lassen und erfahren umgehend wann geliefert wird.

- **per Post oder noch einfacher**

- **per Telefax mittels Fax-Bestellkarte links**

Bestellungen, welche bis 12 Uhr bei uns einlangen, werden meist noch am selben Tag ausgeliefert. Der Versand erfolgt per Paketdienst oder auf ausdrücklichen Wunsch per Post.

Versandkosten + Versicherung

Wir verrechnen lediglich einen kleinen Anteil der Versand- und Verpackungskosten.

Der Portokostenanteil beträgt für Lieferungen:

– innerhalb Österreichs € 3,95

– innerhalb Deutschlands € 6,95

– Europa € 22,-** Schweiz **siehe unten***

 **Jetzt günstiger!**
 **nur € 3,95**



***) manche Länder sind davon ausgenommen – wir informieren Sie separat über die anfallenden Versandkosten. (Lieferungen in nicht EU-Länder wie z.B. die Schweiz erfolgen mehrwertsteuerfrei)

Alle Pakete werden automatisch transportversichert. Das gesamte Risiko für Beschädigung oder Verlust Ihrer Ware auf dem Transportweg übernimmt somit eine Versicherung. **Für diese Leistung** sowie für die von der Versicherung vorgeschriebene Verpackung **berechnen wir € 2,95.**

*Für Sendungen in die Schweiz berechnen wir bis 4 kg € 39,90 inkl. Exportverzollung.

Bis 10 kg sind es € 64,90 und bis 30 kg € 159,90. Die Haftung dabei ist € 510,-. Sperrgutsendungen

und Sendungen ab 1m Länge auf Anfrage. Im Zielland wird die lokale MwSt. und event. Zoll bzw.

Bearbeitungsgebühren nachberechnet. Größere Pakete auf Anfrage!

Für Lieferungen in das restliche Ausland sowie Sperrgut- oder Sendungen mit mehr als 31,5 kg verrechnen

wir die tatsächlich anfallenden Portokosten. Diese werden Ihnen vorab bekannt gegeben. Ausdrücklich

gewünschte Sendungen mit österreichischer Post anstatt Paketdienst erfolgen gegen Aufpreis zur normalen

Portopauschale von € 9,95.

Wie können Sie bezahlen?

PER NACHNAHME (nur für Österreich möglich): Sie bezahlen bar direkt an den Zusteller.

Das geht schnell und sicher. Wir verrechnen keine Nachnahme-Gebühr.

Ihr großer Vorteil: Versand der Ware meist am selben Werktag der Bestellung!

PER VORAB-ÜBERWEISUNG: Sie erhalten nach Bestelleingang von uns die Zahlungsaufforderung zur

Banküberweisung. Versand nach Zahlungseingang.

Weitere Zahlungsmöglichkeiten finden Sie in unserem Online-Shop.

Gewährleistung

Die Gewährleistung beträgt 24 Monate ab Auslieferung. Bei Reklamationen bitte das Kaufdatum mit Rechnung nachweisen. Bitte uns in jedem Fall vor Rücksendung von Waren verständigen. Die Gewährleistung erstreckt sich nicht auf den normalen Verschleiß oder die Abnutzung. Die Gewährleistung erlischt, wenn der Kunde die gelieferte Ware verändert oder unsachgemäß montiert.

Widerruf / Rücksendungen

Wir nehmen alle unbenutzten Artikel, in Originalverpackung, ohne Angabe von Gründen innerhalb von 14 Tagen nach Erhalt der Ware uneingeschränkt gegen Gutschrift oder Barauszahlung zurück. Können Sie uns die empfangene Leistung ganz oder teilweise nicht oder nur in verschlechtertem Zustand zurückgewähren, müssen wir einen Abschlag berechnen. Ausgenommen sind Aufträge welche im Ladengeschäft entgegengenommen werden bzw. Waren aus Auftragsbestellungen, welche auf Ihre persönlichen Bedürfnisse durchgeführt werden.

Die Widerrufsbelehrung sowie Widerrufsrecht/-folgen u. –fristen entnehmen Sie zur Gänze aus unseren AGB (siehe unten).

Der Widerruf ist zu richten an: EMS-MARINE GmbH, Hauptstrasse 54, A-8292 Neudau, Fax: 0043-3383-2335-44. Entsiegelte CD/DVD's, Bücher, Karten, Waren im Zuschnitt und auf Wunsch ausgeführte Sonderbestellungen sind von dieser Rückgabe ausgeschlossen. Bitte kontaktieren Sie uns in jedem Fall vor Rücksendung von Waren.

Beachten Sie: Im eigenen Interesse vermeiden Sie „Unfrei“-Sendungen sofern Sie Ware zurückschicken: lt. z.Zt. gültiger Preisliste der Österr.Post entstehen für Sie dabei pauschale Strafortkosten von € 18,-, somit ist unser Postpartner angewiesen im Falle die Annahme zu verweigern.

Hinweis: Es gelten unsere Allgemeinen Geschäftsbedingungen. Diese finden Sie unter: www.ems-marine.com/agb



IHRE ERSTE BESTELLUNG IN DER SAISON 2025

IST PORTOFREI!

Aktion gültig bis 30. April 2025 für Standardpakete nach Österreich und Deutschland.

Im Onlineshop verwenden Sie dazu bitte den

Code: null4porto25 – Mindestbestellwert € 129,-

GÜNSTIGERE PORTOKOSTEN INNERHALB ÖSTERREICHS

Jetzt nur noch € 3,95

Siehe nebenan!

**NUR
€ 3,95**



BEST PRICE GARANTIE!

Auf alle Produkte

Zur Untermauerung der günstigen Preise gibt es bei uns die **BEST-PRICE-GARANTIE!**

Auf alle Produkte aus unserem Katalog garantieren wir Ihnen den günstigsten Preis innerhalb von Österreich und Deutschland.

Sie kaufen somit bei EMS immer zum besten Preis!

Sollten Sie ein gekauftes Produkt in einem Druck-Katalog unserer deutschen und österreichischen Mitbewerber innerhalb von 30 Tagen nach Kauf billiger finden, bekommen Sie die Differenz von uns zurück! Eine Kopie unserer Rechnung und des Mitbewerber-Kataloges genügen und das Geld wird sofort bar ausbezahlt. Ausgenommen sind lediglich Aus- oder Abverkaufskataloge bzw. zeitlich begrenzte Sonderaktionen!

EXPRESS-VERSAND!



Pakete innerhalb Österreichs jetzt noch schneller mit PT-Zuschlag. Für zusätzliche € 12,45 garantiert DPD mit der **Primetime-Terminzustellung** den Erhalt des Paketes am nächsten Werktag bis spätestens 12:00 Uhr.

SAMSTAGS-ZUSTELLUNG!

Für zusätzliche € 22,95 ist Samstags-Zustellung bis 12:00 Uhr garantiert. Ideal wenn Sie am Freitag Vormittag bestellen und die Ware schon vor dem Wochenende benötigen.

JETZT ONLINE BESTELLEN:

- ➔ **RIESIGE AUSWAHL**
- ➔ **BEST-PRICE-GARANTIE**
- ➔ **BERATUNG VON PROFIS**

- ➔ **14 TAGE-RÜCKGABERECHT**
- ➔ **98% KUNDENZUFRIEDENHEIT**
- ➔ **SCHNELLER VERSAND**

 **SPINERA**



SUP LIGHT Dein Board für den Sommer!

Hochwertig und besonders leicht!
Robustes 15 cm ULT-DS Material (Ultra Light Technology). Ein Board ideal für jede Tour - zum Mitnehmen bei nahezu allen Freizeitaktivitäten. Zudem diamantgeschnittene EVA Schaumstoffoberfläche für weichen und sicheren Auftritt. 4-Punkt Bungee-Leine, D-Ringe für Sitz. Folgen Sie Ihrer Leidenschaft: von der Stadt zum Fluss, Teich oder See! Lieferumfang: Rucksack-Packtasche, 3-fach Telescop-Alu-Paddel, Performance Doppelhubpumpe, 2 Finnen.

Größe:	320x83,5x15 cm
Max. Nutzlast:	140 kg
Board-Gewicht:	6,7kg
Volumen:	313 lt.
Best.Nr.	240045

statt € 299,95

**KONKURRENZ-
LOS PREISWERT!**

€ 199,99



NEUHEIT! SPINERA

Gangway



- ✓ Unfassbar Leicht!
- ✓ Zerlegbar und preiswert!
- ✓ 3 Größen ab € 369,95
- ✓ Siehe Seite 83!

NEU



www.ems-marine.com

